



Original Zubehor
Eredeti tartozékok
Pièces d'Origine

Part number

Szerelési útmutató

Levehető vonóhorog

3AA 092 155

Distributed by Volkswagen Zubehor GmbH
USA: Distributed by Volkswagen of America.
Inc. Auburn Hills f MI

Németországban nyomtatta a Volkswagen
Zubehor GmbH

HU

Vontató jármű

Gyártó: VOLKSWAGEN AG

Modell: Passat B7
(Limuzin, variáns,
Alltrack)
Volkswagen CC

Hivatalos modellmegjelölés: 3C

Lásd a jármű regisztrációs okmányainak
használati útmutatóját a gyártó által a
fenti modellhez jóváhagyott legnagyobb
megengedett pótkocsiterhelésről vagy

Vonóhorog konzollal:

Tecnikai adatok:

Westfalia-Model: 321 816
EC-No.: e13*94/20-3205
Drawbar ratio: 11,3 kN
Perm. drawbar load: 90 kg

vonórúdterhelésről kg-ban.

A vizsgált vonórúd-áttétel 11,3 kN. Ez például
2200 kg pótkocsi terhelést és 2417 kg
megengedett össztömeget jelent. Az
alkalmazandó számadatok azonban
a jármű nyilvántartásba vételi okmányaiban
szereplő adatok. A vizsgált vonórúd-áttételt nem
szabad túllépni. Ne lépje túl a megengedett
vonórúdterhelést.

A mélyülő vonóhorogot vonógömb-
csatlakozóval felszerelt pótkocsik vontatására
és olyan teherhordó rendszerek
működtetésére tervezték, amelyeket
jóváhagytak a vonógömbhöz való rögzítésre.
Minden más felhasználás tilos.
Az üzemeltetésnek meg kell felelnie az
útviszonyoknak,

A jármű gyártója által jóváhagyott szabványos
rögzítési pontokat betartották.

Az EK-országokban és az EK-n kívüli
országokban a helyi szabályozásoknak
megfelelően fogadják el a vonatkozó eljárást.

Ezeknek a beszerelési és kezelési
utasításoknak a jármű dokumentumait kell
kísérniük.

Elektromos rendszer
az ISO 1724 (7 tús) vagy az ISO 11446 (13 tús)
szabványnak megfelelően kell telepíteni.
A foglalattartó 7 vagy 13 tús aljzat alternatív
felszerelésére van előkészítve.

FONTOS:
A jármű kezelési jellemzői korlátozottak pótkocsi
vontatásakor, és nagyobb figyelmet igényelnek a
vezetőtől. A pótkocsi működése fokozott
követelményeket támaszt a fék- és
hűtőrendszerekkel szemben. A hűtőrendszer
minden szükséges rekonstrukciós
intézkedését szerződéses műhelyeknek kell
megállapítaniuk. A "Pótkocsi üzemeltetése"
útmutató további információkat tartalmaz.

FONTOS:
A konzollal ellátott vonógömb biztonsági
alkatrész, és csak megfelelően képzett személy
rögzítheti. Ha pótalkatrészekre van szükség,
azokat csak megfelelően képzett személy
rögzítheti a sértetlen eredeti alkatrészhez. Az
alkatrészeket csak hivatalos VW vagy Audi
szervizben lehet cserélni vagy cserélni.
A tartóval ellátott vonógömb módosítása tilos.
Minden módosítás érvényteleníti a
típusjóváahagyást.

A tartóval ellátott vonógömb, amely tartalmazza a
felszereléshez szükséges összes alkatrészt, súlya
20 kg. Kérjük, vegye figyelembe, hogy járműve
önsúlya ezzel az összeggel növekszik, miután a
vonógömböt konzollal szerelték fel.

A gömbfejet mindig tisztán és enyhén zsírozva
kell tartani.

Ha azonban vágánystabilizáló berendezést
használnak, a gömbcsatlakozónak zsírmentesnek
kell lennie. Kérjük, kövesse a vonatkozó használati
utasításban megadott információkat.

A gömbfej átmérőjét időről időre ellenőrizni
kell. A 49 mm-es átmérő elérésekor a
csatlakozó óvadékát és a tartót biztonsági
okokból nem szabad tovább használni.

Jegyzet:
A tenger alatti! bevonatot, üregvédő (viasz)
vagy hangszigetelő anyagot el kell távolítani a
vonóhorog és a jármű közötti érintkezési
felületek területéről. Távolítsa el minden
fűróforgácsot, és kezelje a szabadon lévő fém
testrészeket (pl. fűrt lyukakat) rozsdagátló
festékkel.

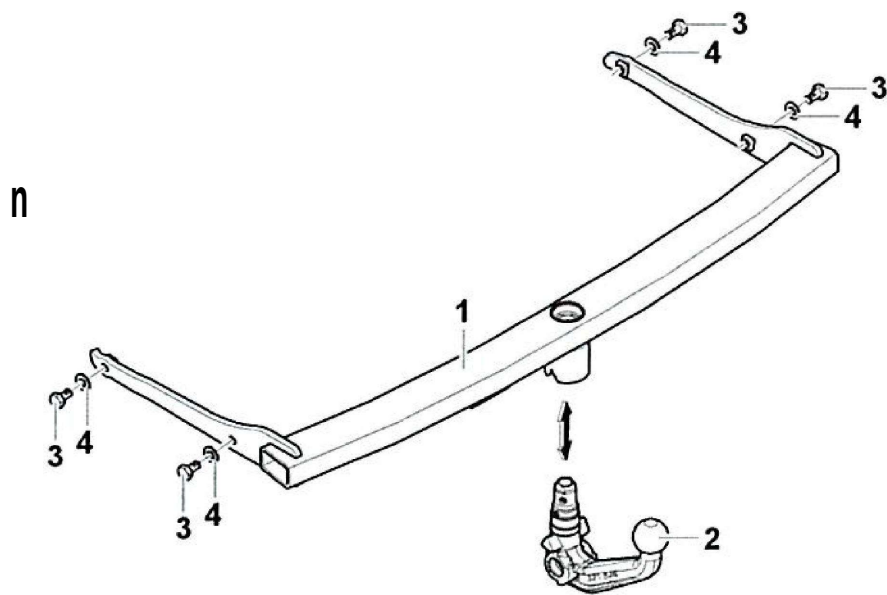

Gyártó: Westfalia-Automotive GmbH. 33378 Rheda-Wiedenbrück
Rendező: Westfalia-Automotive GmbH. 33378 Rheda-

Nr. 321 816
Szám 321 816

HU

Stückliste:

Pos.	Benennung	Sta. tétel
1	Alaprész	1 1
2	Golyós rúd 2 schillerrel	1 2
3	Hatlapfejű csavar 1V110x35 (10.9)	4 3
4	Alátét 10,5x25x3	4 4
	Jel	1 5
6	Golyóvédő sapka	1 6
7	Kesztyű (pár)	1 7
8	Szerelési útmutató	1 8
	Használati utasítás	
9	Dugó	1 9

Alkatrészlista:

Sta. tétel	Kijelölése	Mennyiség
1 1	Vonóhorog alaprész	1
1 2	Vonófej 2 kulccsal	1
4 3	Hatlapfejű csavar M 10x35 (10.9)	4
4 4	Alátét 10,5x25x3	4
1 5	Jel	1
1 6	Vonógömb fedél	1
1 7	Kesztyű (pár)	1
1 8	Szerelési útmutató / Kezelési útmutató	1
1 9	Tömítő dugó	1

A szállítás terjedelme változhat.

Fenntartjuk a jogot a szállítási terjedelem megváltoztatására.

Példák: Westfalia-Automotive GmbH. 33378 Rheda-
Gyártó: Westfalia-Automotive GmbH. 33378 Rheda-Wiedenbrück

Ni. 321 816
Nr. 321 816

F

I

Alkatrészek némenklatúrája:

Pos.	Kijelölése	Mennyiség
1	Vonóhorog alapdarab forgatható markolatartóval	
2	Vonólabda 2 csavarkulccsal	1 2
3	Hatlapú vis M10x35 (10.9)	4 3
4	Rondelle 10,5x25x3	4 4
5	Aláírás	1 5
6	Golyóvédő sapka	1 6
7	Kesztyű (pár)	1 7
8	Összeszerelési utasítások / használati utasítás	1 8
9	Bouchon	1 9

Alkatrészlista:

Pos.	Elnevezés	Q.ta
	A vonóhorog fő teste ^o forgatható markolatartóval ^o	1
2	Alapelem piO horoggal 2 kulcs	1
3	Hatlapfejű Vile M10x35 (10.9)	4
4	Diszkó 10,5x25x3	4
5	Segn□	1
6	Védősapka az ízülethez	1
7	Kesztyű (párban)	1
8	Szerelési útmutató f Utasítások (szintén	1
9	Tappo	9

A kiságy összetétele a módosított város számára
Preavis

Fenntartjuk a jogot, hogy módosítsuk a jelen dokumentum tartalmát.
ellátás.

HU

- Biztosítani kell a 94/20/EK irányelv VII. mellékletének 30. ábráján említett mentességet.
- A 94/20/EK iránymutatás VII. függelékének 30. diagramján meghatározott hézagot biztosítani kell.

A védett terület a 94/20/EK irányelv VII. mellékletének 30. ábrájával összhangban kell biztosítani.

- 1 A szabad helyet a 94/20/EK irányelv VII. mellékletének 30. ábrájával összhangban kell biztosítani.
A 94/20/EK irányelv VII. kiegészítésének 30. ábrája szerinti távolságot be kell tartani

- Biztosítani kell a 94/20/EK iránymutatás VII. mellékletének 30. ábráján meghatározott alkalmazási kört.

E A vámkezelést az EC/94/20 miniszteri irányelv VII. mellékletének 30. ábrájával összhangban kell biztosítani. CZ Volny prostor ve smyslu Poilohy VD, obr. 30 Smirnice e. 94/20/EG musi byt zarueen.

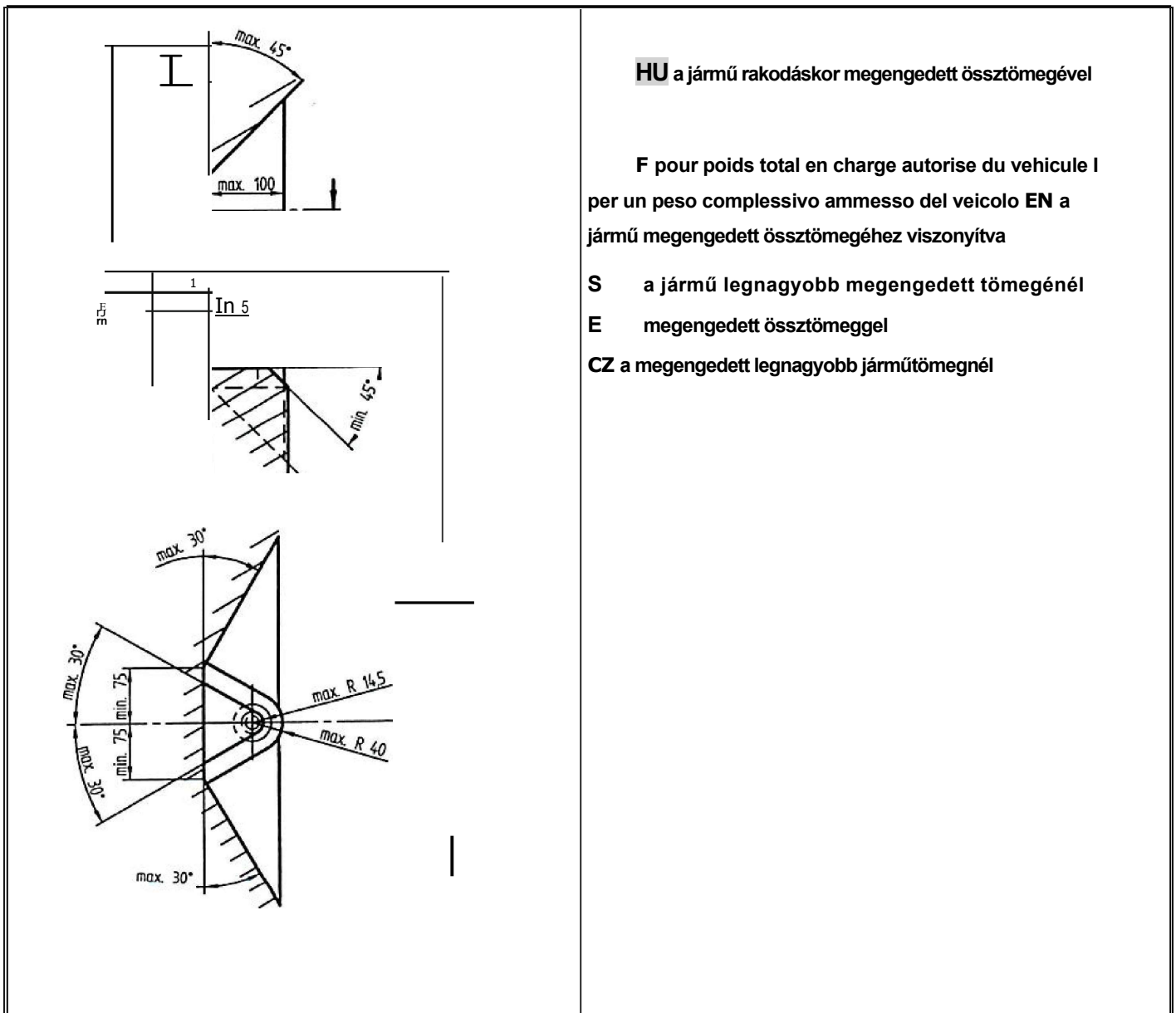

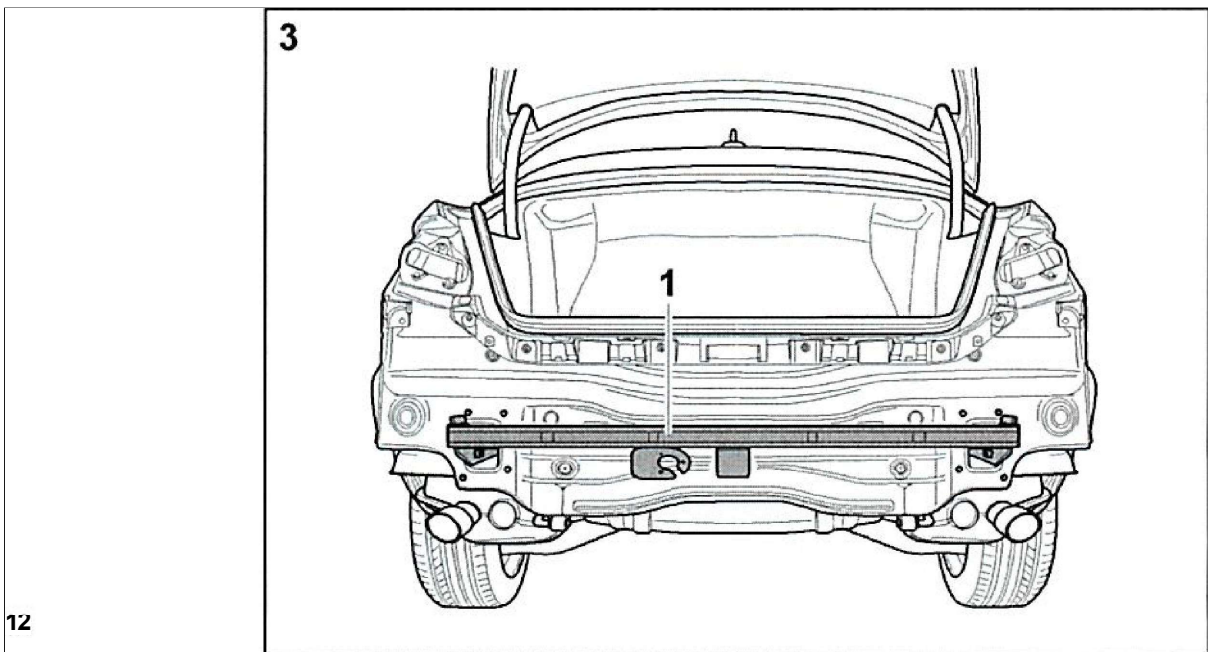
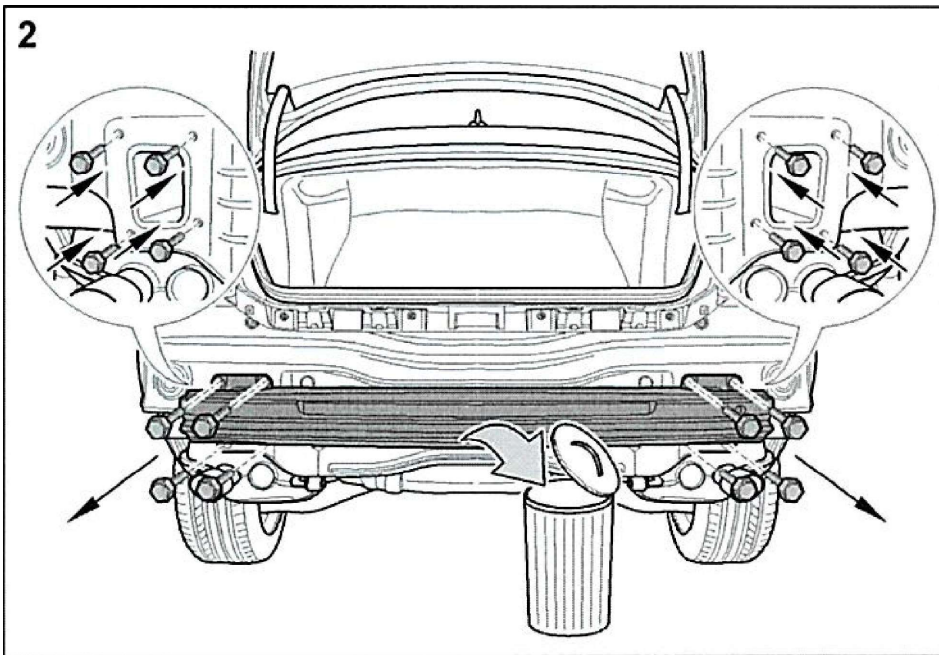
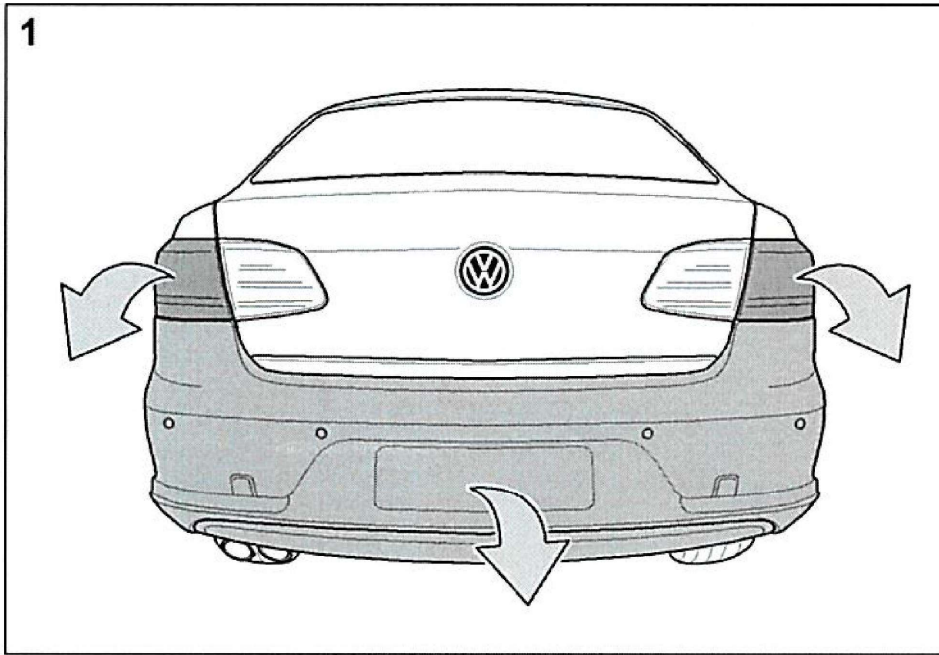

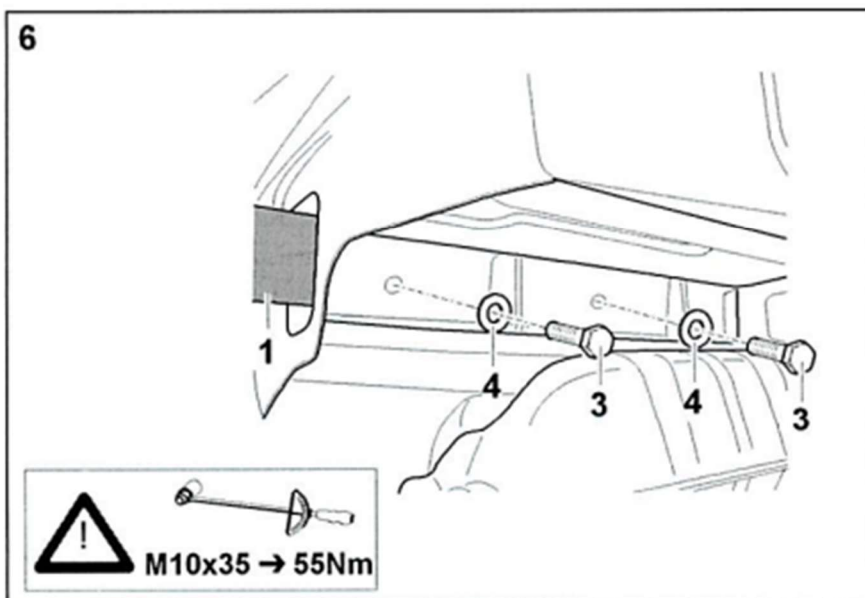
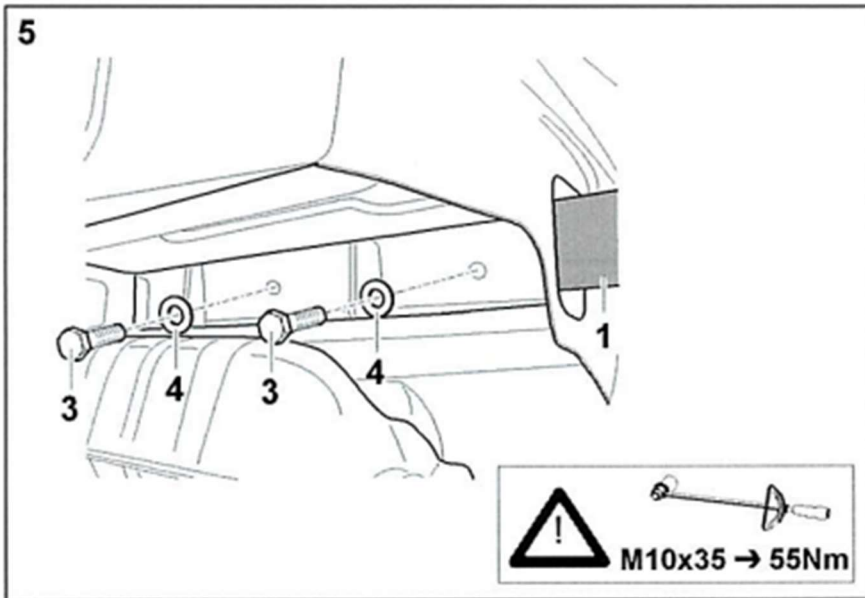
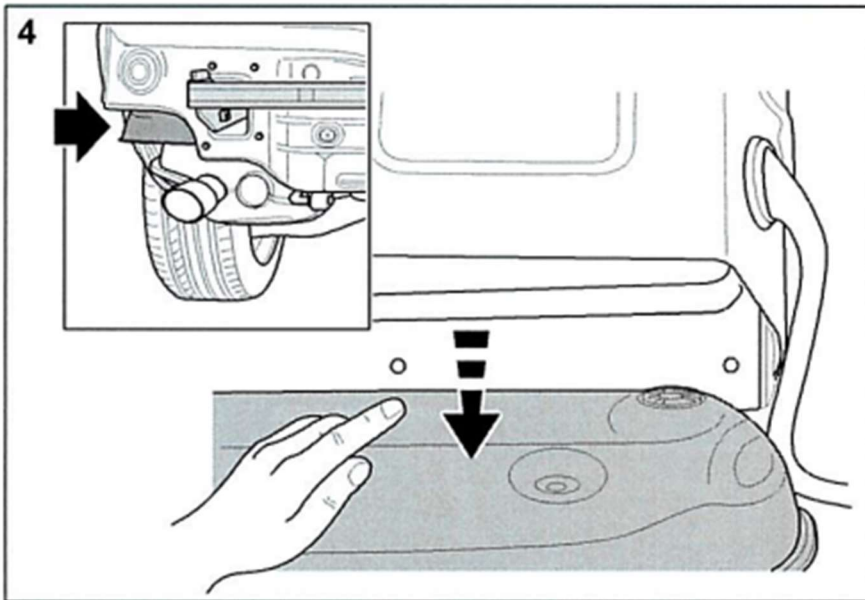

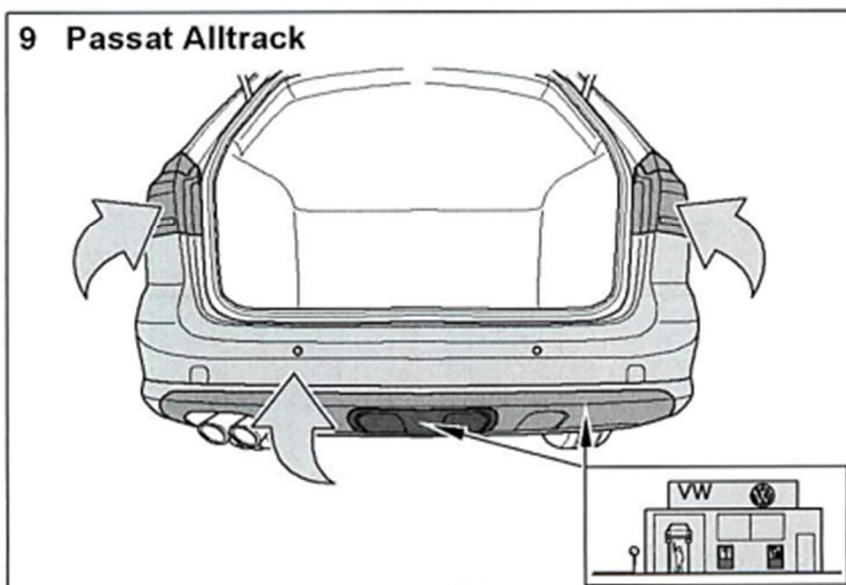
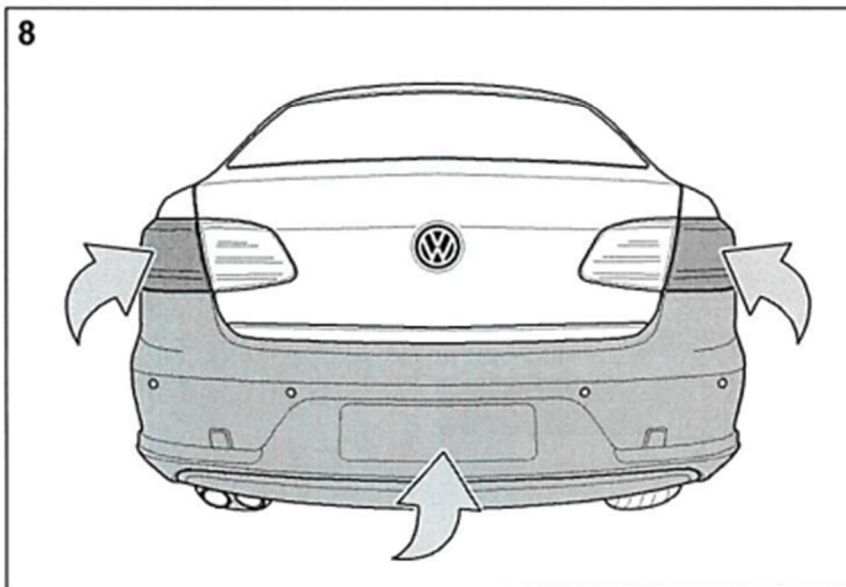
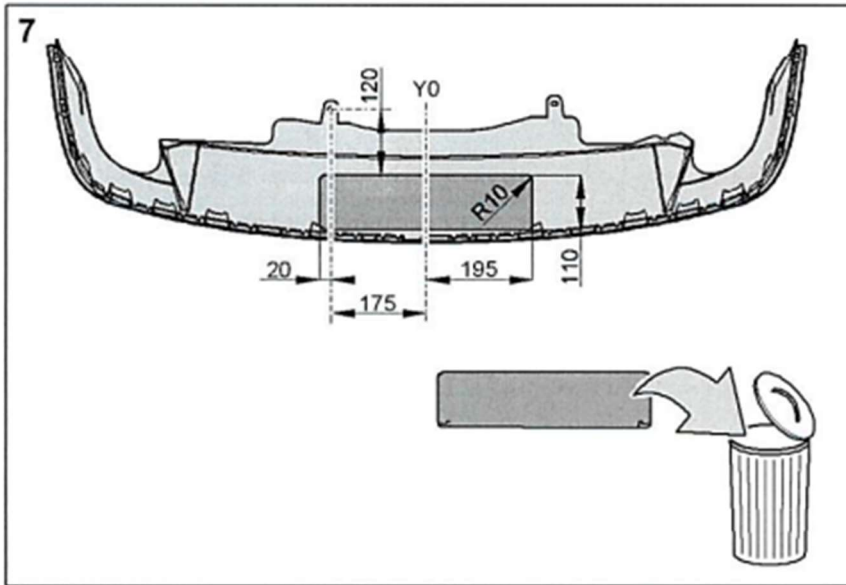

A levehető vonóhorog használati útmutatója

HU

Fontos!

Minden út előtt ellenőrizze a következő pontokat a levehető vonógömb megfelelő reteszelésének biztosítása érdekében:

- A konzolon lévő zöld jelölés igazodik a vonóhorog zöld területéhez.
- A konzol a vonóhoroghoz támaszkodik (nincs rés).
- A zár zárva van, és a kulcs eltávolítható. A vonóhorgot nem lehet kihúzni.
- A vonóhorgot teljesen be kell helyezni a konzolba, és szorosnak kell illeszkednie. Ellenőrizze mozgatóssal.

Ismételje meg a telepítési eljárást, ha a 4 ellenőrzés bármelyike nem kielégítő.

A balesetveszély elkerülése érdekében a vontatóberendezést nem szabad használni, ha a követelmények bármelyike nem teljesül. Ha ez történik, lépjen kapcsolatba a gyártóval.

A vontatólabda könnyen felszerelhető és eltávolítható a keze normál erejével.

Soha ne használjon semmilyen segédeszközt, eszközt stb., mert ez károsíthatja a mechanizmust.

Soha ne nyissa ki, ha pótkocsi van csatlakoztatva vagy teherhordó eszközök vannak felszerelve!

Mindig távolítsa el a vonógömböt, és dugja be a dugót a vevőegységbe pótkocsi vagy teherhordó eszköz nélküli utazásokhoz. Ez különösen akkor fontos, ha a vontatólabda akadályozza a jármű rendszámának vagy lámpáinak látását.

Levehető vonóhorog

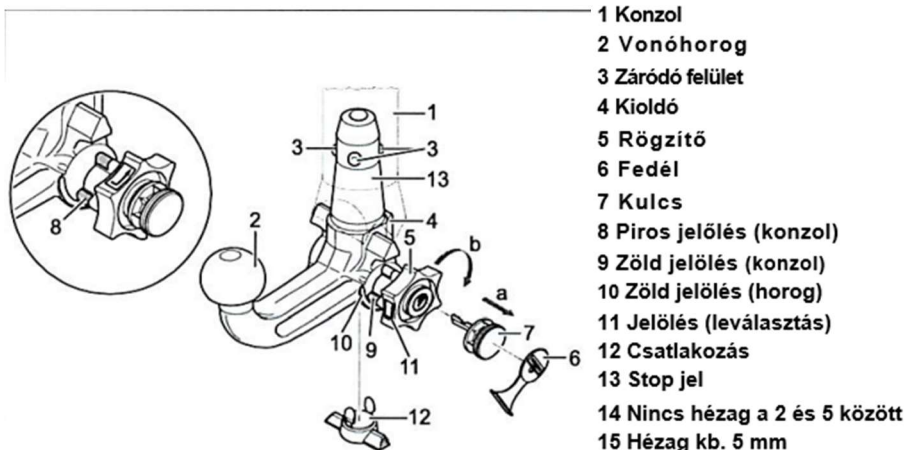

Zárt pozíció, használatra kész

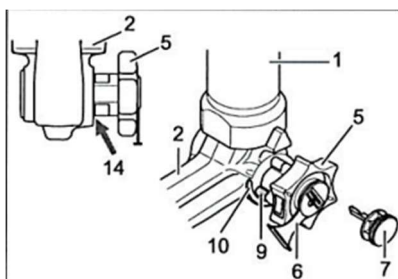

Nyitott pozíció, vonófej eltávolítva

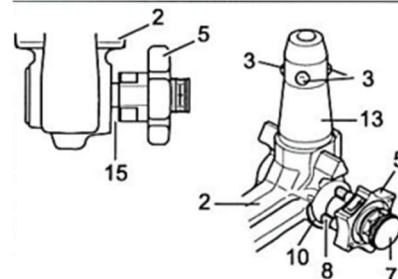

A vonóhorog felhelyezése:

- Húzza ki a dugót a vevőegységből.
A vontatólabda általában nyitott helyzetben van, amikor kiveszik a jármű csomagtartójából. Ez az eset áll fenn, ha

A kézikerék és a vonógömb között kb. 5 mm-es látható rés (lásd az ábrát), valamint a kézikeréken lévő piros jelölés egy vonalban van a vonógömbön lévő zöld jelöléssel.

Felhívjuk figyelmét, hogy a vontatógolyót csak ebben az állapotban lehet behelyezni!

Ha a vontatógömb reteszelő mechanizmusa valamilyen okból kikapcsolt a felszerelés előtt, azaz a vonógömb be van kapcsolva

A reteszelt helyzetben a mechanizmust elő kell feszíteni. A reteszelt helyzet könnyen azonosítható, mivel a kézikeréken lévő zöld jelölés egy vonalban van a vontatógolyón lévő zöld jelöléssel, és nincs rés a kézikerék és a vontató óvadék között (lásd az ábrát).

A reteszelő mechanizmus előfeszítéséhez kövesse az alábbi utasításokat:

Helyezze be a kulcsot és nyissa ki a zárat, húzza ki a kézikeréket az **a nyíl irányába, és forgassa addig, amíg a határ meg nem áll a b nyíl irányába**. A kioldókar ezután bekapcsol, és a kézikerék kioldása után a reteszelő mechanizmus előfeszített helyzetben marad.

- Szerelje be a vontatógömböt az ütközőcsappal együtt úgy, hogy mindkettőt behelyezi és benyomja a vevőbe.

Ebben az esetben a **reteszelési művelet** automatikusan **megtörténik**.

Mindig tartsa távol a kezét a kézikeréktől, mert az forog a reteszelési folyamat során.

- Csukja be a zárat, és mindig vegye ki a kulcsot. A kulcsot nem lehet kivenni, ha a zár nyitva van! Nyomja rá a fedelet a zárra.

A vonóhorog eltávolítása:

- Húzza le a fedelet a zárról, és nyomja rá a kulcs fogantyújára.

Nyissa ki a zárat a kulccsal.

- Fogja meg** a vontatógömböt, húzza ki a kézikeréket az **a nyíl irányába, és forgassa addig, amíg a határ meg nem áll a b nyíl irányába, hogy kihúzott helyzetben kinyissa.**

Távolítsa el a vontatólabdát a vevőből.

A kézikerék most már kioldható; Automatikusan bekapcsol nyitott helyzetbe.

- Helyezze a vontatólabdát biztonságos helyre a jármű csomagtartójában, és védje a szennyeződésektől.
- Dugja be a dugót a vevőbe!

Jegyzet!

A levehető vonógömb javítását vagy szétszerelését csak a gyártó végezheti.

Rögzítse a mellékelt információs táblát az autóhoz a vevő közelében vagy a csomagtartó belsejében, ahol jól látható. A megfelelő működés érdekében mindig tartsa tisztán a vontató óvadékát és a vevőt.

Biztosítsa a mechanikus alkatrészek rendszeres szervizelését. A zárat csak grafitl kezelje.

Kenje meg a csapágypontokat, a súrlódó felületeket és a golyókat gyantamentes zsírral vagy olajjal. A zsír és az olaj kiegészítő védelmet nyújt a korrózió ellen is.

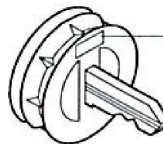

A vontatólabdát el kell távolítani, és a dugót be kell helyezni, amikor az autót gőzsugártisztítóval tisztítják. A vontatólabdát nem szabad gőztisztítóval tisztítani.

Fontos!

2 kulcsot adnak ki a levehető vontatógömbhöz. Jegyezze fel és tartsa meg a kulcsot. ????

ismételt megrendelések esetén.

<p>_____</p> <p>_____</p> <p>_____</p> <p>_____</p>
