



Eredeti tartozékok
Eredeti tartozékok
Eredeti tartozékok

Szerelési utasítások

Elektromos Beépítő készlet

Cikkszám

3AB 055 204

Forgalmazza:
Volkswagen Zubehir GmbH

USA: Forgalmazza a
Volkswagen of
America, inc. Auburn
Hills MI.

Németországban
nyomtatta a Volkswagen
Zubeheir GmbH

A specifikációk módosításának jogát
fenntartjuk

**Jármű típusa: VW Passat B7 limuzin, 13-pólusú
VW Passat 87 változat, 13-
pólusú VW Passat Coupe, 13-
pólusú**

2011 modellév —

2011 modellév —

2011 modellév —

HU

Tartalmazza:

1 db 12 magos kábelkészlet előre összeszerelt aljzattal

1 db 9 eres kábelkészlet a jármű elektromos rendszeréhez való csatlakoztatáshoz

1Pótkocsi csatlakozó egység

113 tűs aljzat csatlakozóanyaggal együtt

2 20 A lapos csapszeg biztosítékok

3 kábelkötegelő 300 mm hosszú

20 kábelkötegelő 150 mm hosszú

Általános eljárás:

- Telepítse az elektromos készletet
- Illeszkedő aljzat
- Csatlakoztassa a pótkocsi csatlakozóegységét
- Ellenőrizze a működést

Fontos megjegyzés

A munka megkezdése előtt olvassa el a telepítési utasításokat.

Csak szakképzett szakemberek telepíthetik az elektromos szerelőkészletet.

Kövesse az aktuális javítási kézikönyv útmutatásait, amikor szerelési munkákat végez a járművön.

A segédrendszerek széles skálája (a felszerelt berendezéstől függően) kikapcsol, ha pótkocsit vagy kerékpártartót csatlakoztatnak.



Vigyázat - húzza ki az akkumulátort

A jármű elektronikájának károsodása a tárolt elektronikus adatok elvesztését eredményezheti. A munka megkezdése előtt olvassa el a hibamemóriát.

110. Megjegyzés

A felszereléskor különös figyelmet kell fordítani a következő pontokra:

- A vezetékeket nem szabad becsípni vagy megsérülni.
- **AI!** A plombákat megfelelően kell elhelyezni.
- A foglalat tömítését a szigetelőhüvelyen kell elhelyezni, nem pedig a egyedi vezetékek.
- Vezesse be a vezetékeket, hogy ne dörzsölődjön a járműhöz, és ne szakadjon le.
- Ne vezesse a vezetékeket közvetlenül a kipufogórendszer mellé.

A pótkocsi lámpájának meghibásodását (a visszajelzők, a tolatólámpa és a hátsó ködlámpa meghibásodása is) a műszerfalán lévő lámpa hibajelzője jelzi. A járműben nincs kiegészítő figyelmeztető lámpa (C2) a pótkocsi irányjelzőinek ellenőrzésére.

Pótkocsi üzemeltetéséhez a vontató jármű hátsó ködlámpája ki van kapcsolva.

Hátsó ködlámpát *utólag fel kell szerelni azokra a pótkocsikra, amelyek még nincsenek felszerelve ködlámpával.*

A foglalatadapter csak pótkocsi üzemben használható. Távolítsa el a foglalatadaptert, ha a pótkocsi nem működik.

Ellenőrizze a pótkocsi működését pótkocsival vagy terhelési ellenállású

vizsgálóberendezéssel. A technikai változások függvényében!

A telepítés áttekintése

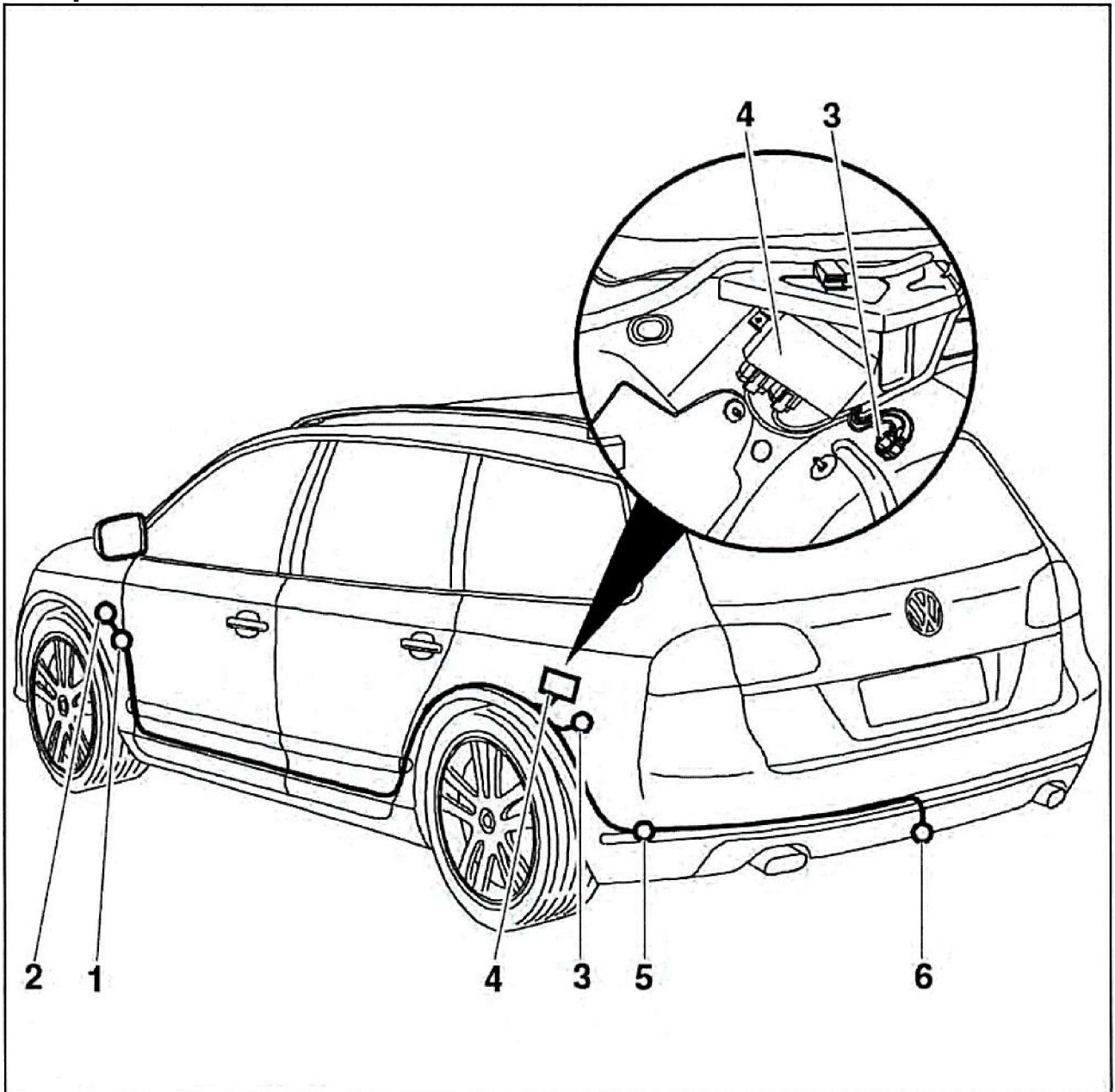

1. ábra: A telepítés áttekintése

- | | | | |
|---|--|---|----------------------------|
| 1 | A jármű elektromos rendszerének vezérlőegysége | 4 | Utánfutó csatlakozó egység |
| 2 | Biztosíték doboz | 5 | Lyuk a kábelhez |
| 3 | Földelési pont | 6 | Csatlakozó aljzat |

Telepítse az elektromos készletet

1. Válasszuk le az akkumulátor negatív pólusát.
2. Szükség szerint távolítsa el a következő burkolatokat és burkolatokat:
 - A csomagtartóban
 - Csomagtartó padlóburkolat
 - Rakodó küszöbfedél
 - Lambéria a csomagtartó bal oldalán
 - A jármű bal oldalán
 - A hátsó ülés pad ülései
 - Kopó lemezek
 - Bal oldali burkolat a kormányoszlopnál
 - Biztosítékdoboz fedele
3. Távolítsa el a kupakot a jármű hátsó paneljén a bal hátsó lámpa alatti 40 mm-es lyukról (1/5. ábra).
4. Rögzítse a pótkocsi csatlakozóegységét a csomagtartó bal oldalán lévő helyre a mellékelt rugóanyák és rögzítőcsavarok segítségével (1/4. ábra)
5. Vezesse el a kábel végét a 16 tűs dugóval és fűzőlyukkal kívülről a lyukon keresztül a pótkocsi csatlakozóegységéhez (1/4. ábra).
6. Helyezze be a gumigyűrűt a lyukba (1/5. ábra).
7. Vezesse a kábelkészlet végét az aljzattal együtt a foglalat szerelőlapjához (1/6. ábra).

Illeszkedő aljzat

8. Nyomja be az érintkezőbetétet a foglalat házába, és csúsztassa fel a gumitömítést a foglalatba.
9. Csavarja rá a foglalatot a szerelőlapra a mellékelt csavarokkal (1/6. ábra), nyomatékbeállítás: max. 2,0 Nm. Szükség esetén rövidítse meg a csavarokat.

Csatlakoztassa a pótkocsi csatlakozóegységét

10. Csatlakoztassa és rögzítse a 16-utas aljzatházat a pótkocsi csatlakozóegységén található aljzathoz (1/4. ábra).
11. Csatlakoztassa és rögzítse a 9 magos kábel 12-utas aljzatházát a pótkocsi csatlakozóegységén található aljzathoz.
12. A "permanent positive", "charge line" és "ground for charge line" funkciók utólag felszerelhetők a 3 tűs csatlakozóval a megszakítás nélküli pozitív előtelepítéshez (Wesffalia Automotive 300 025 300 113).

Telepítse az elektromos készletet

13. Csatlakoztassa a barna kábeleket fűzőlyukakkal a jármű földelési pontjához (1/3. ábra).
14. Vezesse a 9 magos kábelkészletet a meglévő kábelkötegek / kábelcsatornák mellett a jármű elektromos rendszerének vezérlőegységéhez a bal első sarokban (1/1. ábra).
15. A fedélzeti elektromos rendszer vezérlőegységén nyissa ki a barna dugót (C nyílás), és csúsztassa ki az érintkezőtartót. Oldja ki a következő vezetékeket, és helyezze be a huzalkészleten található 3 tűs, fekete perselyházba:
 - Drót narancssárga/barna a 16. kamrából az 1. kamrában, zárt fekete házban.
 - Vezeték narancssárga/zöld a 15. kamrából a 3. kamrában, zárt fekete házban.
 - Huzal fekete/piros a 17. kamrából a 2. kamrában, zárt fehér házban.
16. A huzalkészletből helyezze be a narancssárga/barna, narancssárga/zöld és fekete/piros vezetékeket a barna dugó megfelelő színű, kiürített 15., 16. és 17. kamrájába.
17. Csatlakoztassa újra egymáshoz az érintkezőtartókat úgy, hogy csúsztatja, bepattintja a barna fedősapkát, majd visszadugja a dugót a fedélzeti elektromos rendszer vezérlőegységére (C nyílás) és reteszeli.
18. Minden esetben dugja össze a nyitott 3 tűs fekete-fehér házat.
19. Távolítsa el a fekete fedelet a biztosítékdobozról (1/2. ábra), és csúsztassa ki a lila zárat, vegye ki a biztosítókkal védett kábelt a 4. rekeszből (15. kapocs), és helyezze be a kábelkészlet 1 tűs házába. Helyezze vissza a beállított kábel fekete/kék kábelét a biztosítéktartó 4. csatlakozójába. Illessze össze a most nyitott 1 tűs házakat, és helyezze be a következő kábeleket a biztosítékkamrák biztosítókkal védett oldalába az alábbiak szerint:
 - Piros/kék kábel a 23-as kamrába
 - Piros/fekete kábel a 25-ös kamrába
20. Helyezze be a 20 A biztosítékot a 23. és 25. biztosítékpozícióba.
21. Zárja be a biztosítékdoboz lila fogóját, és nyomja meg a fekete fedelet.
22. Csatlakoztassa újra a jármű akkumulátorának földelését.

Ellenőrizze a működést

FIGYELEM!

Annak érdekében, hogy ne okozzon kárt a járműben, feltétlenül szükséges szorosan követni az ezekben az utasításokban leírt kódolást!

Ezenkívül a kódolást a pontos járműtípusnak megfelelően kell elvégezni. Ebből a célból a jármű pontos adatait (gyártási dátum, felszereltségi verziók stb.) le kell hívni az ELSA-ban (ELectronic Service Assistant) a jármű azonosító száma alapján.

Ha olyan SVM kódot kell megadni, amely nem egyezik a járművel, ez az SVM nct-n keresztüli újrakódolás hosszabb ideig lehetséges!

Ezen utasítások figyelmen kívül hagyása az elektromos és/vagy elektromechanikus alkatrészek súlyos károsodásához vezethet, ami a jármű meghibásodását és leállítását okozhatja.

A hibás kódolásból eredő kár garanciálisan nem számlázható!

23. A jármű átjárójának a vonóhorog kiegészítő funkciójával történő kódolásához egy VA szerviztesztet kell használni az alábbiak szerint:

- Jármű öndiagnosztika

19 diagnosztikai interfész adatbuszhoz

■ Válassza ki a függvénykódolást

• Gazda

0 CAN eszközlista

■ 69 pótkocsi funkció (kód)

• Nyomja meg a "Folytatás" gombot

24. A dokumentációt a szoftververzió-kezelésen keresztül kell frissíteni az alábbiak szerint!

Indítsa el az irányított hibaelhárítást a jármű rendszertesztjével

Funkciókomponens kiválasztása

- **Szoftververzió-kezelés**
 - o Válassza ki az átalakítást/utólagos felszerelést
 - **Kivehető vonóhorog: Adja meg a műveletkódot** **A**
tesztprogramban
 - **Rögzített vonóhorog: Adja meg a műveletkódot** **A**
tesztprogramban

25. Csak Ausztrália esetében:

Ausztráliában a járműveken a vonóhorog vezérlőegységét a következőképpen kell kódolni:

- **Jármű öndiagnosztika**
 - o **0 69 Pótkocsi funkció**
 - **Kódolás**
 - **Gazda**
 - o **A kódolási érték módosítása: Módosítsa a 0 bájtot**
01-ről 03-ra
Erősítse meg a "Ct" és a "Next" segítségével

26. Ellenőrizze a pótkocsi működését megfelelő vizsgálóberendezéssel (terhelési ellenállással) vagy pótkocsival.

27. Rögzítse az összes kábelt kábelkötegelőkkel.

28. Szerelje vissza az összes

szétszerelt alkatrészt. Passat Coupe:

29. A visszamenőleges dokumentációt a szoftververzió-kezelésen keresztül kell elvégezni az alábbiak szerint! Indítsa el az irányított hibaelhárítást a jármű rendszertesztjével

- Funkció-komponens kiválasztás

- **Szoftververzió-kezelés**
 - **Válassza ki az átalakítást / utólagos felszerelést**
 - **Írja be a 354F1 akciókódot a tesztprogramba**

30. Ellenőrizze a pótkocsi működését megfelelő vizsgálóberendezéssel (terhelési ellenállással) vagy pótkocsival.

31. Rögzítse az összes kábelt kábelkötegelőkkel.

32. Szerelje vissza az összes szétszerelt alkatrészt.

Socket kiosztás

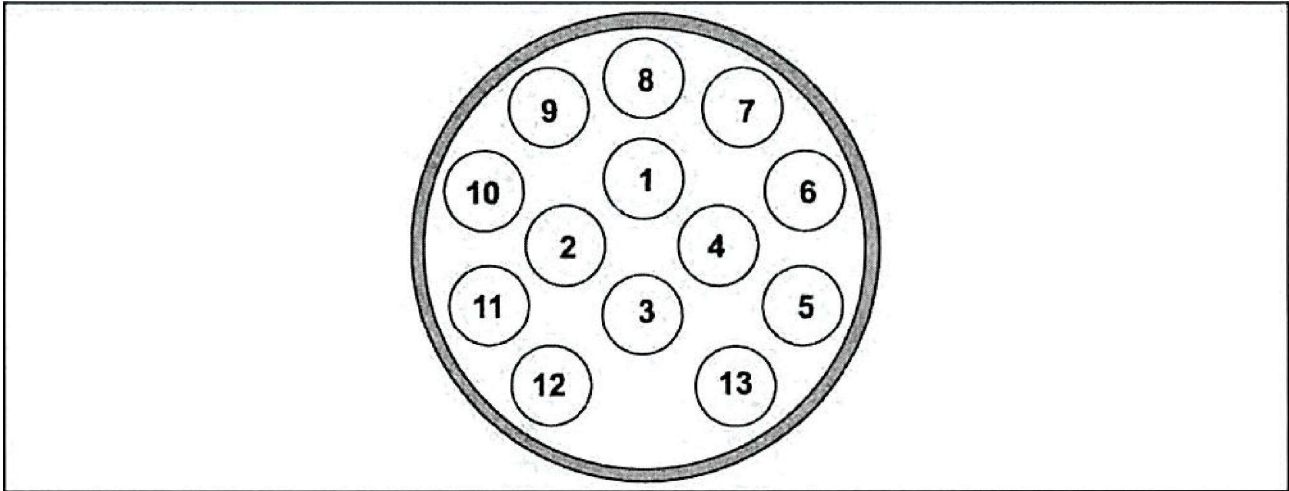

Érintkezés	Áramkör	Kábel színe
1	Irányjelző jelző, balra	fekete/fehér
2	Hátsó ködlámpa	szürke/kék
3	Földelés (1-8. áramkör)	barna
4	Irányjelző jelző, jobbra	fekete/zöld
5	Hátsó lámpa, jobb	szürke/piros
6	Fékharc	fekete/piros
7	Hátsó lámpa, balra	szürke/fekete
8	Tolatólámpa	fekete/kék
9	Megszakítás nélküli pozitív	piros
10	Töltővezeték	sárga
11	Földelés (10. áramkör)	barna/fehér
12	Utánfotó észlelése	--
13	Földelés (9. áramkör)	barna