

## Telepítési útmutató

HU

### Vonóhorogra szerelhető kerékpártartó

Szállítási terjedelem  
4K0.071.105/4K2.071.105  
Audi Eredeti tartozékok

Kiadás 01

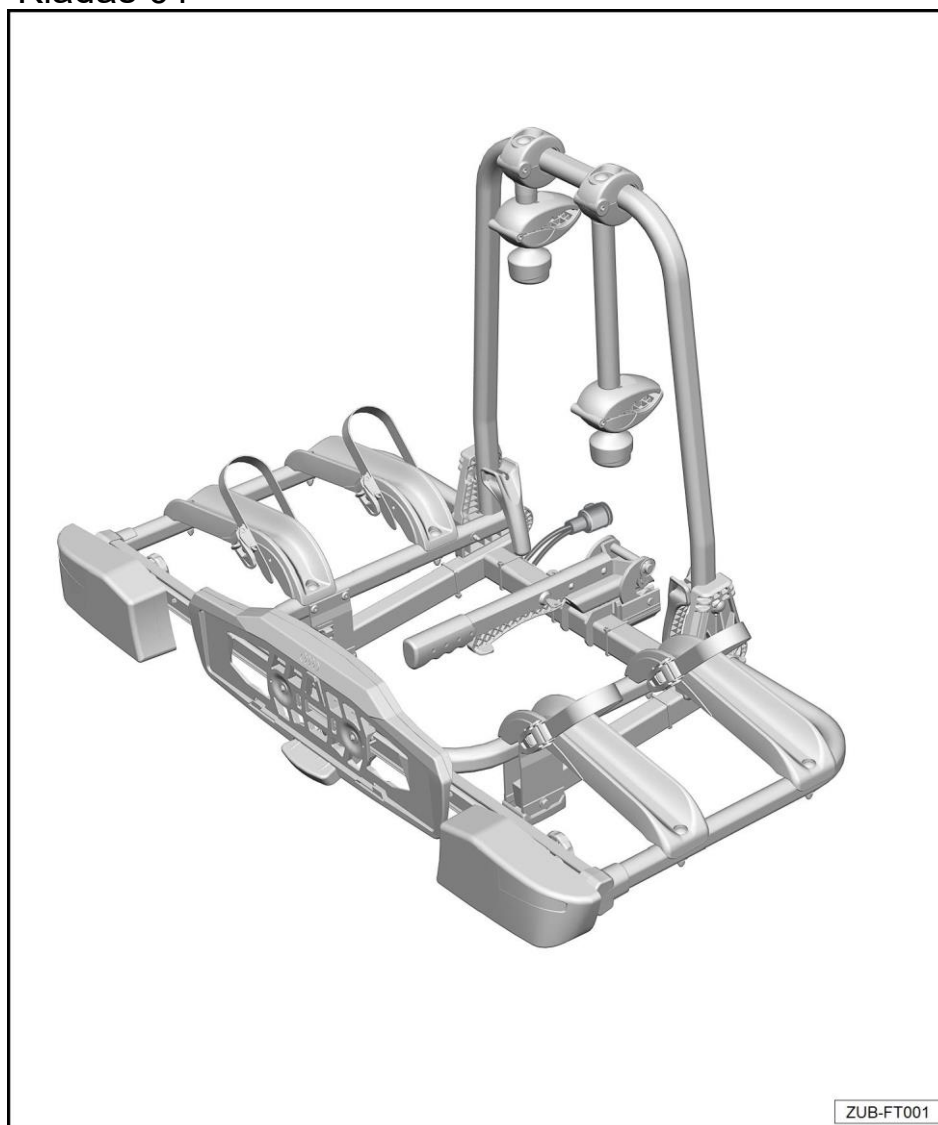



## Tartalomjegyzék

|          |   |
|----------|---|
| <b>1</b> | <b>Általános megjegyzések · 1</b>   |
| <b>2</b> | <b>Biztonsági utasítások · 2</b>  |
| 2.1      | Általános biztonsági megjegyzések · 2   |
| 2.2      | Minden szállítás előtt és után, valamint használat közben ellenőrizendő biztonsági megjegyzések · 3   |
| 2.3      | Világítási rendszerekre és rendszámtáblákra vonatkozó biztonsági megjegyzések · 3   |
| 2.4      | Biztonsági megjegyzések a berakodáshoz · 4  |
| 2.4.1    | Szélesség és hosszúság · 4  |
| 2.4.2    | Kerékpárok · 4  |
| 2.4.3.   | A kerékpártartó legnagyobb terhelése és vonórúdterhelése pótkocsi-vontatási kapcsolókészüléken és a nyomvonal legnagyobb terhelése<br>VONÓKAPCSOLÓ-KÉSZÜLÉK · 5 |
| 2.5      | Az oldalszélre való érzékenységre vonatkozó biztonsági megjegyzések · 5   |
| <b>3</b> | <b>A szállítás terjedelme és az összeszerelés áttekintése · 6</b>   |
| 3.1      | Szállítási terjedelem · 6   |
| 3.2      | Az összeszerelés áttekintése · 7  |
| <b>4</b> | <b>A tartók vontatására szolgáló kerékpárszállító előkészítő munkálatai · 9</b>   |
| 4.1      | A kerékpártartó világításának beállítása a tartók vontatókonzoljaihoz · 9   |
| 4.2      | A tartótartó kerékpártartójának kihajtása/összecsukása · 9  |
| 4.3      | A pótkocsi vontató kapcsolószerkezetének rendszámtáblájának felszerelése/eltávolítása a kerékpártartón · 10   |
| 4.4      | A kerékpártartó felszerelése a tartós vontatószekrényekhez a járműre · 10   |
| <b>5</b> | <b>Kerékpárok szállítása · 13</b>   |
| 5.1      | Kerékpárok felszerelése a kerékpártartóra pótkocsi vontatásához · 13  |
| 5.2      | Harmadik kerékpár felszerelése · 17   |
| 5.3      | A kerékpártartó billentése a tartók vontatásához – le- és visszabillentése · 17   |
| 5.4      | Utazási előkészületek · 18  |
| 5.5      | Az izzók cseréje · 19   |
| 5.6      | Csereizzók · 19   |
| 5.7      | Karbantartási utasítások · 20   |



# 1 Általános megjegyzések

Kérjük, figyelmesen olvassa el ezeket az utasításokat, és jegyezze fel a FIGYELMEZTETÉS, Figyelmeztetés és Megjegyzés leírásokat, mielőtt a kerékpártartót a pótkocsi vontató csatlakozójához állítaná.



## **FIGYELMEZTETÉS**

***Az ezzel a szimbólummal ellátott szöveg az Ön biztonságára vonatkozó információkat tartalmaz, és jelzi a lehetséges akcidentálási és sérülési kockázatokat.***



## **Figyelmeztet**

***Az ezzel a szimbólummal ellátott szöveg jelzi a jármű károsodásának kockázatát.***



## **Jegyzet**

***Az ezzel a szimbólummal ellátott szöveg további információkat tartalmaz.***

**Az Audi AG nem vállal felelősséget azért, ha ezeket a szerelési utasításokat nem tartják be.**

**Egyedi jóváhagyási szám: E24\*26R03/03\*0114\*00**



## 2 Biztonsági utasítások

### 2.1 Általános biztonsági megjegyzések

#### FIGYELMEZTETÉS

Mindig be kell tartani az ezekben a használati útmutatókban részletezett, a pótkocsi vontató csatlakozójához használt kerékpártartó felszerelésére, kezelésére és használatára vonatkozó eljárásokat és biztonsági megjegyzéseket.

Ha akár csak egy kicsit is eltér ezektől az utasításoktól, akkor a pótkocsi vontatásához használt kerékpártartó vagy a szerelt kerékpár meglazulhat.

A pótkocsi vontató csatlakozójának kerékpártartóját úgy tervezték, hogy a jármű ne gátolja el, ha az alkatrészeket megfelelően telepítik, kezelik és használják.

A gyártó nem vállal felelősséget a telepítési eljárás vagy a megadott megjegyzések be nem tartásából eredő károkért.

A gyártóval szembeni jótállási igény minden formája érvénytelenné válik, ha az alkatrészek telepítése, kezelése vagy használata nem a jelen utasításokban meghatározottak szerint történik.

#### FIGYELMEZTETÉS

A pótkocsi vontató csatlakozóhoz tartozó kerékpártartó csak kerékpárok szállítására alkalmas – balesetveszély!

Azonnal cserélje ki a sérült alkatrészeket. Ne használjon elasztikus hevedereket vagy bungee zsinórokat!

#### FIGYELMEZTETÉS

Kérjük, figyelmesen olvassa el ezeket a telepítési utasításokat a telepítés megkezdése előtt. A telepítési utasítások és biztonsági megjegyzések be nem tartása veszélyezteti az Ön és harmadik felek biztonságát.

#### FIGYELMEZTETÉS

A járművezető felelős annak biztosításáért, hogy látását és hallását ne rontsa a rakománya vagy a jármű állapota.

A járművezető felelős annak biztosításáért is, hogy a rakomány ne akadályozza a járművet abban, hogy megfeleljen az előírásoknak, és hogy a közúti biztonság ne kerüljön veszélybe.

#### FIGYELMEZTETÉS

Ezek a rendszerek automatikusan kikapcsolnak vagy funkciójukat korlátozzák, ha a pótkocsi aljzatát olyan asszisztensrendszerekkel rendelkező járműveken foglalják el, mint például a parkolásegítő, a parkolásegítő, az elektromos működtetésű csomagterfedél stb. Felhasználói kézikönyv.

#### FIGYELMEZTETÉS

Az alkatrészek javítását vagy cseréjét csak szakképzett műhely végezheti. Javasoljuk, hogy Audi partnerétől beszerezhető eredeti pótalkatrészeket használjon.

#### Figyelmeztet

Ne lépjen be az autósóba, ha a pótkocsi vontatási csatlakozójának kerékpártartója kerékpárral vagy anélkül van felszerelve.



**i** **Jegyzet**

Tartsa be az adott országban a kerékpártartók pótkocsi-vontató csatlakozókhöz való használatára vonatkozó törvényi előírásokat.

Távolítsa el a kerékpártartót a pótkocsi vontató csatlakozójához, ha nem használja. Fenntartjuk a jogot technikai változtatások végrehajtására.

## 2.2. Biztonsági megjegyzések, amelyeket minden utazás előtt és után, valamint a használ

**!** **FIGYELMEZTETÉS**

**Minden telepítés után és minden utazás előtt ellenőrizze, hogy a világítási rendszer működik-e, és hogy a pótkocsi-vontatási kapcsoló kerékpártartója biztonságosan van-e rögzítve – balesetveszély!**

**!** **FIGYELMEZTETÉS**

**Ellenőrizze, hogy a pótkocsi-vontató kapcsolókészülék kerékpártartója és a szállítandó kerékpár megfelelően van-e rögzítve:**

**Minden utazás megkezdése előtt, Kb. 10 km út után, Kb. 500 km-enként jó utakon, Gyakran rossz utakon (rezgés miatt), Rendszeresen, hogy megbizonyosodjon arról, hogy nem történt-e mozgás / elmozdulás.**

**Ha a pótkocsi vontató tengelykapcsoló kerékpártartóját és a kerékpárt nem ellenőrzik, hogy megbizonyosodnak arról, hogy biztonságosak-e, és nem igényelnek-e meghúzást, az alkatrészek meglazulhatnak és elveszhetnek, annak ellenére, hogy a szerelést megfelelően végzik - balesetveszély!**

**Helyzetváltozás esetén csökkentett sebességgel kell haladni a következő biztonságos megállásig, majd újra meg kell húzni a kerékpártartó rögzítőelemeit és rögzítőit pótkocsi-vontatáshoz és/vagy kerékpárokhoz.**

## 2.3 A világítási rendszerekre és rendszám táblákra vonatkozó biztonsági megjegyzések

**!** **FIGYELMEZTETÉS**

**Az előírt lámpáknak és világítási rendszernek nappal is jelen kell lennie és üzemkészenek kell lennie – balesetveszély.**

**A világítás 12 V-os rendszeren való használatra készült.**

**A kerékpártartó rendszám tábláját és világítórendszerét a tartók vontatásához nem szabad eltakarni.**

**i** **Jegyzet**

A tartók kerékpártartóján lévő rendszám táblának meg kell egyeznie a jármű rendszám táblájával; a rendszám táblát jól láthatóan fel kell tüntetni a kerékpártartón.

Ha a kerékpártartó hátsó ködlámpája be van kapcsolva, a jármű hátsó ködlámpáját ki kell kapcsolni; a lámpákat nem szabad egyszerre kivilágítani.

Olyan járműkonstrukciók esetében, amelyek csak 1998.10.01. után kaptak típusjóvá hagyást, a tartók vontatására felszerelt kerékpárok és a szállított rakomány nem takarhatja el a magasféklámpát. A magas szintű féklámpának



*láthatónak kell lennie: mind jobbról, mind balról, amikor a jármű hossz tengelyére vonatkozik (10°-os vízszintes szögben); felülről, amikor a fény szélére utal (függőleges szögben 10 ° -kal), és alulról, amikor a fény alsó szélére utal (függőleges szögben 5 ° -kal). Ha ezeket a szögeket nem tartják be, egy harmadik kiegészítő féklámpát is fel kell szerelni.*

## 2.4 Biztonsági megjegyzések a berakodáshoz

### 2.4.1 Szélesség és hosszúság

#### Figyelmeztet

*Ha a rakomány több mint 40 cm-rel túlnyúlik annak a területnek a külső szélén, amelyet a pótkocsi-vontató kerékpártartó oldallámpái és hátsó lámpái által vetett fénysugár borít, a rakomány szélességét további lámpák felszerelésével kell jelezni:*

*Legfeljebb 40 cm-re a rakomány szélétől mindkét oldalon    Legfeljebb 1,5 m-rel az út felett előre nézve (fehér fényű lámpát kell használni)    Legfeljebb 1,5 m-rel az út felett hátrafelé nézve (piros fényű lámpát kell használni)*

*A hátsó lámpákat, irányjelzőket és fényvisszaverőket (nem háromszög alakú) a jármű külső széleitől legfeljebb 40 cm-re kell elhelyezni.*

*Legyen tisztában a módosított jármű szélességével és magasságával, amikor a járművet vezetik.*

### 2.4.2 Kerékpárok

#### FIGYELMEZTETÉS

*Rögzítse a kerékpárokat a kerékpártartóhoz a pótkocsi vontatásához, a lehető legegyszerűsebben. Rögzítse a távtartókat a kerékpárvázhoz és a feszítőszíjakat az első és hátsó kerekekhez, hogy megakadályozza a kerékpárok leesését – balesetveszély!*

*Távolítsa el a gyermeküléseket és a laza alkatrészeket, például italpalackokat, nyeregtekákat, akkumulátorokat az e-kerékpárokról stb., Mielőtt felrakná őket a hordozóra.*

*Ne takarja le a kerékpárokat ponyvával, védőburkolattal vagy más hasonló burkolattal. A nehéz poggyászerkeket a lehető legelőrébb helyezze a csomagtérben, hogy elkerülje a túlzott hátsó súlyterhelést.*

*A nehéz kerékpárokat a jármű közelében, a könnyű kerékpárokat (pl. gyermekkerékpárokat) pedig hátrébb kell rakni a kerékpártartóra a pótkocsi vontatásához.*

*Éjszakai vezetés közben takarja le a kerékpárok első és hátsó fényvisszaverőit, hogy elkerülje a jármű hátsó világításának félrevezető benyomását, és megakadályozza a közlekedés többi résztvevőjének akadályozását vagy félrevezetését.*



### 2.4.3. A kerékpártartó legnagyobb terhelése és vonórúdterhelése pótkocsi vontatásához és a pótkocsi vonószerkezetének legnagyobb terhelése

#### FIGYELMEZTETÉS

*A pótkocsi vontató csatlakozókészülékének alkalmasnak kell lennie a kerékpártartó felszerelésére pótkocsi vontató csatlakozókészülékhez:*

*A kerékpártartó maximális terhelése (teherbírása) 36 kg, legalább 5,3 kN D-értékről a 50 kg-os vonórúdterheléssel ( típusú tábla a vonószáron),*

*A kerékpártartó maximális terhelése (teherbírása) 36 kg, legalább 6,7 kN D-értékről a 50 kg-os vonórúdterheléssel ( típusú tábla a vonószáron),*

*A kerékpártartó maximális terhelése (teherbírása) 60 kg, legalább 6,7 kN D-értékről a 75 kg-os vonórúdterheléssel ( típusú tábla a vonószáron),*

*A pótkocsi vontató csatlakozóanyagának legalább St 52-3 vagy GJS 520 fokozatúnak kell lennie ( típusú tábla a pótkocsi vontatószerkezetén) A vonószárat a 94/20/EC vagy az ECE R55 szerint kell tanúsítani.*

#### FIGYELMEZTETÉS

*A pótkocsi vontató csatlakozóhoz tartozó kerékpártartó csak kerékpárok szállítására alkalmas – balesetveszély!*

*Legfeljebb két kerékpár szállítható (három kerékpár csak a harmadik kerékpárhosszabbító készlet használatával szállítható).*

*Ne lépje túl a 130 km / h (81 mph) maximális sebességet.*

*A pótkocsi vontató csatlakozójának kerékpártartója nem alkalmas terepjáró használatra. Semmilyen körülmények között ne lépje túl a kerékpártartó maximális terhelését a tartók vontatásához vagy a vonószerkezet vonórúdterhelését.*

*A kerékpártartó együttes tömege a tartók és a kerékpárok esetében nem haladhatja meg a megengedett össztömeget vagy a megengedett össztömeget ( Kezelési kézikönyv).*

### 2.5 Az oldalszéllel szembeni érzékenységre vonatkozó biztonsági megjegyzések

#### FIGYELMEZTETÉS

*A terhelés befolyásolja a vezetési és fékezési viselkedést, valamint a jármű oldalszélre való érzékenységét. Alakítsa ehhez vezetési stílusát – balesetveszély!*

*Ha erős oldalszélben vezet, ügyeljen arra, hogy különösen óvatos legyen:*

*A teherautók légáramlataiba való be- és kihajtáskor, Sövények, fák, falak és épületek, valamint egyéb szélkorlátok elhaladásakor, Hidakon való áthaladáskor.*



## 3 A szállítási terjedelem és az összeszerelés áttekintése

### 3.1 Szállítási terjedelem

| Mennyiség | Komponens  | Cikkszám |
|-----------|--|----------|
| 1         | Kerékpártartó pótkocsi vontatásához, csatlakozóhoz | 1        |
| 1         | Távtartó az első kerékpárhoz                       | 2        |
| 1         | Távtartó a második kerékpárhoz                     | 3        |
| 2         | Feszítőkar gomb                                    | 4        |
| 4         | Kulcs a távtartóhoz                                | 5        |
| 2         | Gyorskioldó bilincs                                | 6        |
| 1         | Tartókeret   | 7        |
| 4         | Keréksínek   | 8        |
| 2         | Hátsó lámpa  | 9        |
| 1         | Feszítő kar  | 10       |
| 1         | Világítási rendszer csatlakozója                   | 11       |
| 1         | Rendszámtáblatartó                                 | 12       |

#### **Jegyzet**

*A szállítási terjedelem változhat. Az alkatrészek javítását vagy cseréjét csak szakképzett műhely végezheti. Biztonsági okokból az Audi azt javasolja, hogy csak eredeti pótalkatrészeket használjon, amelyeket szakkereskedője szerezhet be.*







- 20 - Feszítősíj retesz**
  - q 4 egység
  - q Előre összeszerelt
- 21 - Feszítősíj**
  - q 4 egység
  - q Előre összeszerelt
- 22 - Csatok**
  - q 4 egység
  - q Előre összeszerelt
- 23 - Bilincs**
  - q 1 egység
- 24 - Forgó fogantyú**
  - q 1 egység
- 25 - Feszítő**
  - q 4 egység
  - q Előre összeszerelt
- 26 - Recézett kerék**
  - q 2 egység
- 27 - Lábkar**
  - q 1 egység
- 28 - Hook**
  - q 2 egység
- 29 - Keret**
  - q 2 egység
- 30 - Rögzítőcsavarok**
  - q 10 egység
- 31 - Lencse**
  - q 2 egység
- 32 - Mount**
  - q 2 egység
- 33 - Mount**
  - q 2 egység
- 34 - Mount**
  - q 2 egység
- 35 - Mount**
  - q 2 egység
- 36 - Feszítő**
  - q 1 egység
- 37 - Bilincs**
  - q 1 egység
- 38 - Forgó fogantyú**
  - q 1 egység
- 39 - Bilincs**
  - q 1 egység

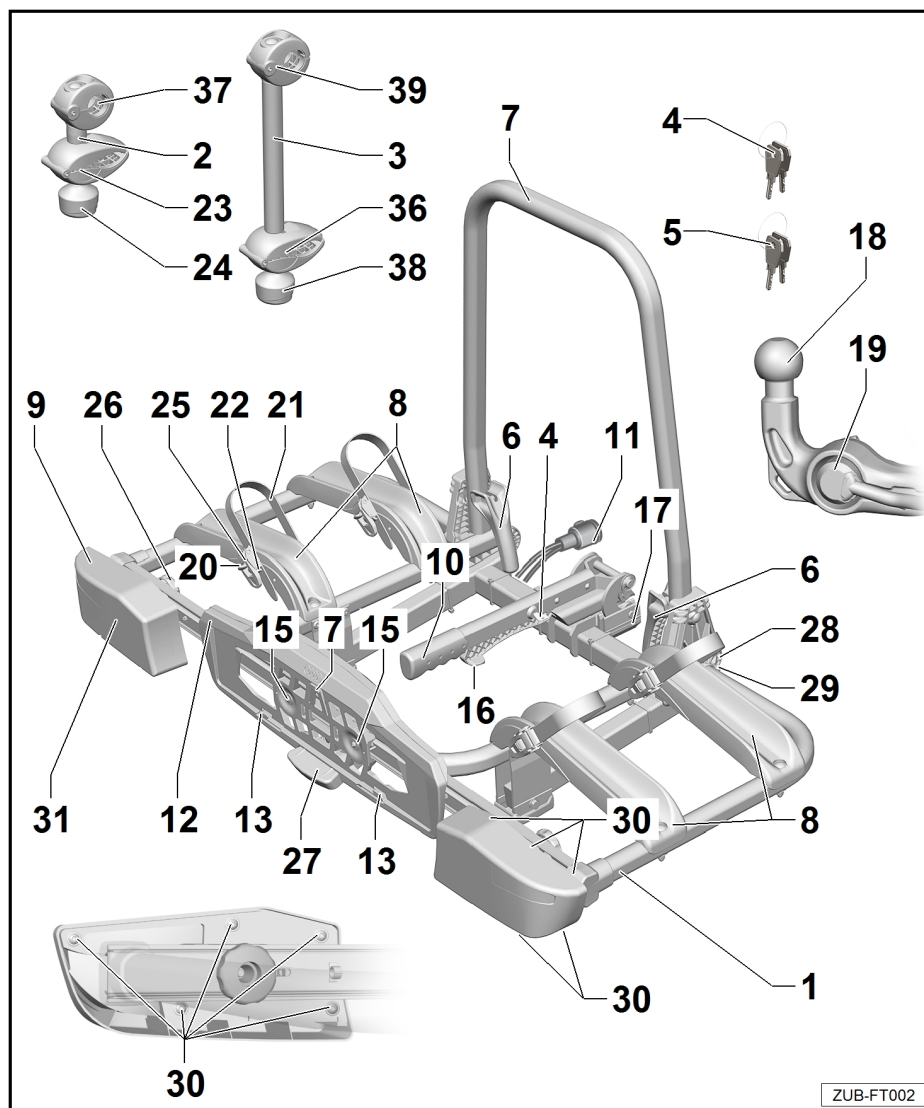



## 4 A brack- ets vontatására szolgáló kerékpárszállító előkészítő munkálatai

### Jegyzet

A telepítés előtt ellenőrizze, hogy minden elem szerepel-e a szállításban, és hajtsa végre a következő feladatokat.

### 4.1 A kerékpártartó világításának beállítása a tartók vontatásához

#### Jegyzet

A -1-es vontatókonzolok kerékpártartójának szállításakor a hátsó lámpák -9- szállítási helyzetben vannak. Mielőtt a kerékpártartót -1- tartók vontatására használná, a hátsó lámpákat -9- a megfelelő helyzetbe kell mozgatni.

- Engedje el a recézett kereket -26- és tolja a hátsó lámpákat -9- külső helyzetbe.
- Húzza meg újra a recézett kereket -26- és ellenőrizze, hogy a hátsó lámpák -9- szilárdan vannak-e elhelyezve.

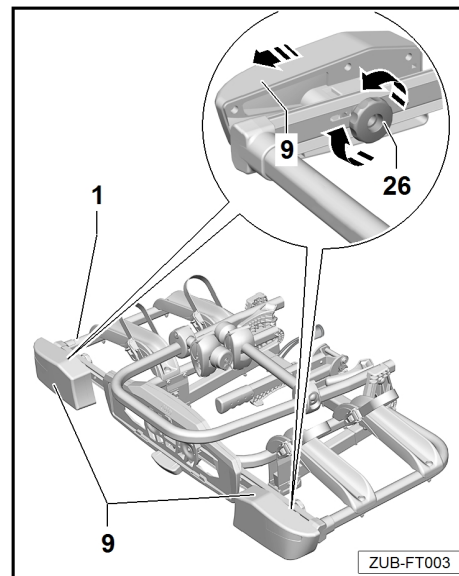

### 4.2 A kerékpártartó kinyitása/összecsukása tartók vontatásához

- Nyissa ki a gyorskioldó bilincset -6- kb. 90 ° -ig.
- Emelje fel a hordozókeretet -7- felfelé, és rögzítse a gyorskioldó bilincseket -6- egészen visszafelé, hogy rögzítse a hordozókeretet -7- a helyén.

Kövesse ezeket az utasításokat fordított sorrendben a kerékpártartó összecsukásához a tartók vontatásához.

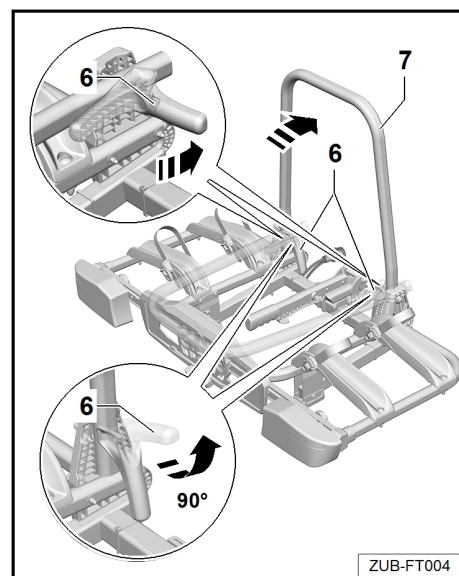



### 4.3 A rendszámtábla felszerelése/eltávolítása a kerékpártartón pótkocsi vontatásához;

#### **Jegyzet**

A tartók kerékpártartóján lévő rendszámtáblának meg kell egyeznie a jármű rendszámtáblájával; A rendszámtáblát jól láthatóan fel kell tüntetni a kerékpártartón.

- Nyomja meg a konzolokat -13- lefelé. Helyezze a rendszámtáblát a rendszámtáblatartóba -12-, nyomja felfelé, és helyezze be teljesen.
- Oldja ki a konzolokat -13- és ellenőrizze, hogy a rendszámtábla biztonságosan van-e rögzítve.

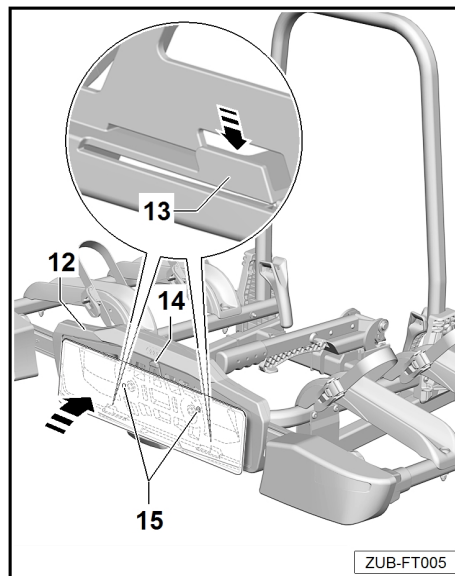

#### **Jegyzet**

Magasabb rendszámtáblák behelyezéséhez nyomja hátra a dugót -14- hátra, és csúsztassa a rendszámtáblát teljesen a rendszámtáblatartóba -12-. Használja a -15- fúrési pontokat a keskeny rendszámtáblák rögzítéséhez.

A kerékpárokat a fenti lépések fordított sorrendben történő végrehajtásával távolítják el.

### 4.4 A kerékpártartó felszerelése a tartók vontatásához a járműre

#### **Figyelmeztet**

**Minden utazás előtt ellenőrizze, hogy a világítási rendszer megfelelően van-e elhelyezve és tökéletesen működik-e.**

#### **Figyelmeztet**

**Kérjük, vegye figyelembe, hogy a tartók vontatására szolgáló kerékpártartó megváltoztatja a jármű méreteit (szélesség, magasság, mélység) az úton. Ha nem veszi figyelembe a jármű méreteit, az sérülést okozhat Önnek vagy más személyeknek és/vagy anyagi kárt okozhat. Vegye figyelembe a jármű megváltozott méreteit, amikor bejáratokon vagy átjárókon halad át. Legyen óvatos tolatáskor.**

#### **Jegyzet**

Összeszerelés előtt tisztítsa meg és zsírtalanítsa a gömbfejet.



- Nyissa ki a feszítőkart -10- a -4- kulccsal.
- Nyomja meg a biztonsági kart -16- és forgassa el a feszítőkart -10- felfelé.

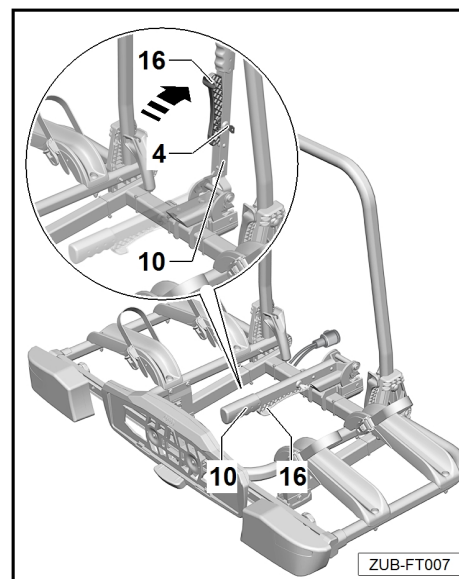

- Nyomja a szerelvényt -17- vízszintesen a gömbfejre -18- a nyíl irányába - és rögzítse a kerékpártartót a -1- vontatókonzolokhoz a dőlés ellen.

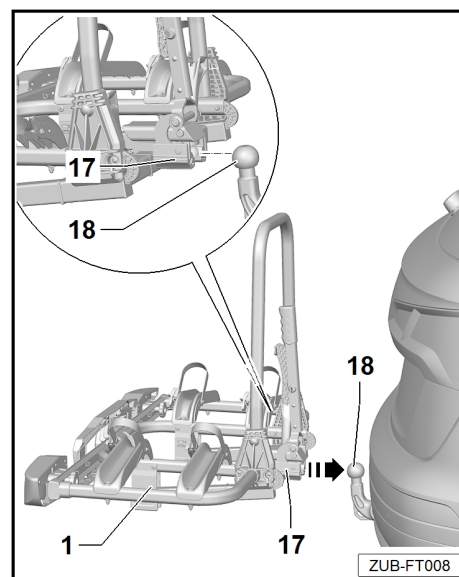

**⚠ Figyelmeztet**

**Győződjön meg arról, hogy a világítási rendszer csatlakozói és elektromos vezetékei nem szorulnak be vagy sérülnek meg.**



- Igazítsa a kerékpártartót a -1- vontatókonzolokhoz a lökhárítóval párhuzamosan, és forgassa el a feszítőkart -10- lefelé úgy, hogy a biztonsági kar -16- bekapcsoljon.
- Rögzítse a feszítőkart -10- a -4- kulccsal, és távolítsa el a -4- kulcsot.

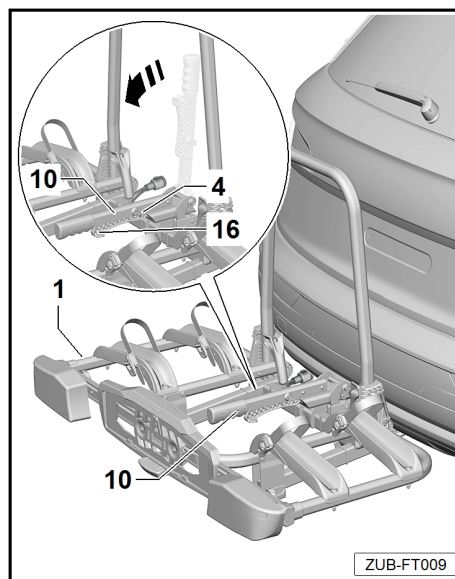

- Rázza meg a kerékpártartót a -1- tartótartókhoz, hogy ellenőrizze, hogy biztonságosan van-e rögzítve. Ha szükséges, távolítsa el a -1- vontatókonzolhoz tartozó kerékpártartót, és csatlakoztassa vissza.
- Távolítsa el a világítási rendszer csatlakozóját -11- a tartóból, helyezze be a -19- aljzatba, és forgassa el az óramutató járásával megegyező irányba, ameddig csak megy.

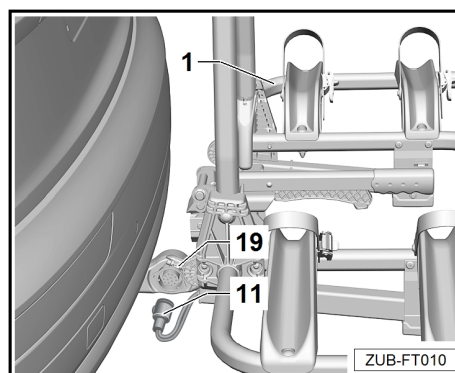

**⚠ Figyelmeztet**

**Győződjön meg arról, hogy a világítási rendszer elektromos vezetékai nem lazaak, mivel ez vezetés közben belegabalyodhat a kerékpártartóba a tartók vontatásához vagy a járműhöz.**

- Ellenőrizze, hogy a világítási rendszer megfelelően működik-e.





## 5 Kerékpárok szállítása

### 5.1. Kerékpárok felszerelése a kerékpártartóra pótkocsi vontatásához;

A kerékpártartó súlya a tartók vontatásához: 14 kg

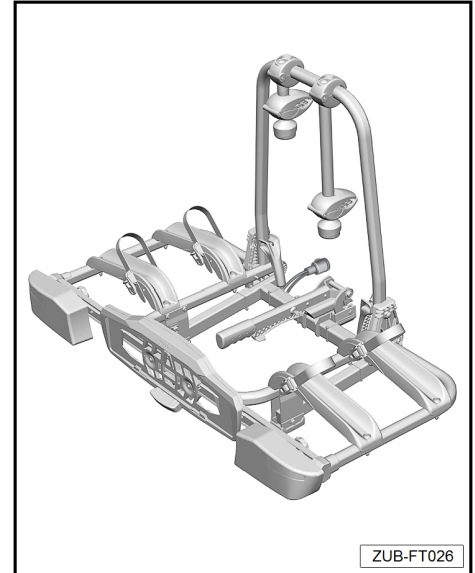

#### FIGYELMEZTETÉS

**Soha ne lépje túl:**

**A kerékpártartó legnagyobb megengedett terhelése a tartók vontatásához**

**vagy**

**A vonószer megengedett legnagyobb vonórúdsúlya A**

**megengedett legnagyobb tengelyterhelés**

**A megengedett legnagyobb össztömeg**

**járművéhez Használati útmutató.**

#### FIGYELMEZTETÉS

**Távolítsa el a gyermeküléseket és a laza alkatrészeket, például italos palackokat, nyeregtáskákat, akkumulátorokat az e-kerékpárokról stb., Mielőtt felrakná őket a tartóra.**

**Ne takarja le a kerékpárokat ponyvával, védőburkolattal vagy más hasonló huzattal.**

#### FIGYELMEZTETÉS

**A jármű használati útmutatójának "Vontatási mód" című része kimondja, hogy a vonószer maximális terhelése a rakomány súlypontjának helyzetétől függ (pl. kerékpártartó tartók tartóhoz kerékpárral vagy anélkül stb.).**

**Emiatt a kerékpártartó legnagyobb terhelése pótkocsi vontatása esetén eltér a jármű pótkocsi-vontató csatlakozójának vonórúdterhelésétől.**



**⚠ FIGYELMEZTETÉS**

**A legfeljebb 30 kg tömegű kerékpárok szállíthatók a tartós kerékpártartón.**

**⚠ Figyelmeztet**

**A nehéz kerékpárokat a jármű közelében, a könnyű kerékpárokat (pl. gyermekkerékpárokat) pedig hátrébb kell rakni a kerékpártartón a tartók vontatásához.**

**⚠ Figyelmeztet**

**Sérülésveszély, ha a kerékpárok megcsúsznak vagy felborulnak. Rögzítse a kerékpárokat csúszás / billentés ellen. Szerelje fel a bicikliket egy második személy segítségével.**

- Figyelje meg a kerékpárok elrendezését a menetirány -nyíl- irányban, az itt látható módon.

**i Jegyzet**

**A nehéz kerékpárokat a jármű közelében, a könnyű kerékpárokat (pl. gyermekkerékpárokat) pedig hátrébb kell tölteni. Szerelje fel az első kerékpárt úgy, hogy a gyűrűs fogaskerék a jármű felé mutasson.**

- Nyomja meg a -20- reteszt és húzza ki a feszítőszíjakat -21-.
- Helyezze a kerékpárt a keréksínekre -8- és rögzítse.

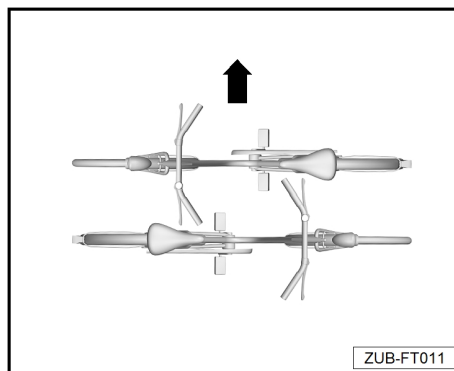

ZUB-FT011

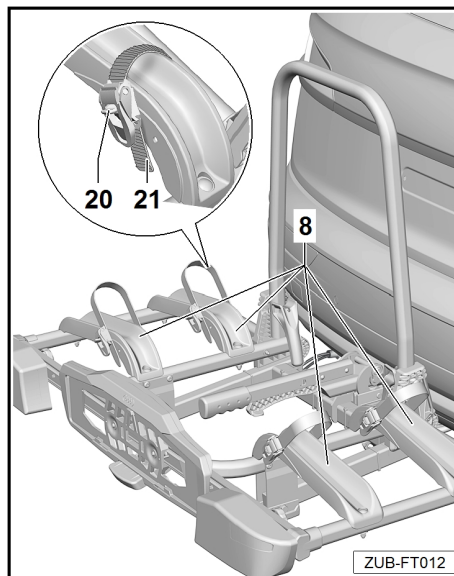

ZUB-FT012





- Ha szükséges, engedje el a -24- forgófogantyút a -5- kulcs segítségével.
- Csavarja le a bilincset -23- a -24- forgófogantyúval, amíg a bilincset -23- kinyílik, kb. egy kéz szélessége -A-
- Nyomja össze a -23- bilincset és tartsa a helyén. A bilincset -37- kinyílik.
- Helyezze a tartót -2- megfelelő helyzetbe a tartókereten -7- és engedje el a bilincset -23-. A -37- bilincset bezáródik.

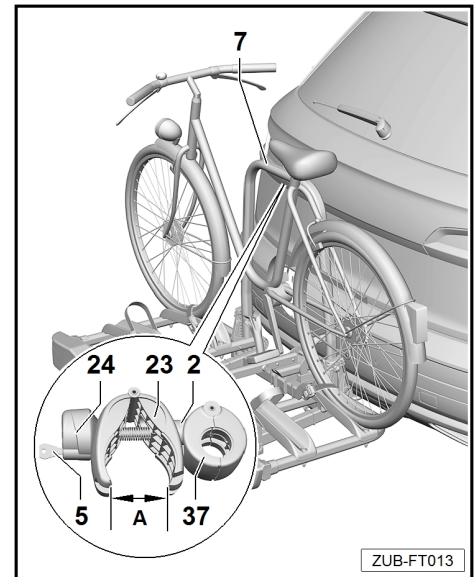

### ⚠ Figyelmeztet

**Rögzítse a -2- konzolt a kerékpár vázához, mivel a kerékpár egyéb alkatrészei megsérülhetnek. Ne akadjon csapdába semmilyen más alkatrészt, pl. fogaskerék- vagy fékkábelt. A hibás bilincsetek azonnal ki kell cserélni.**

- Helyezze a tartót -2- a kerékpár vázára, és húzza meg a bilincset -23- a -24-es forgófogantyúval.
- Zárja be a konzolt -2- a -5- kulccsal, és távolítsa el a -5- kulcsot.
- Fűzze be a feszítőszalagokat -21- középen két küllő közé, helyezze be őket a csatokba -22- és kézzel húzza meg.
- A feszítővel -25- a feszítősíjak meghúzásához -21- a nyíl szerint.

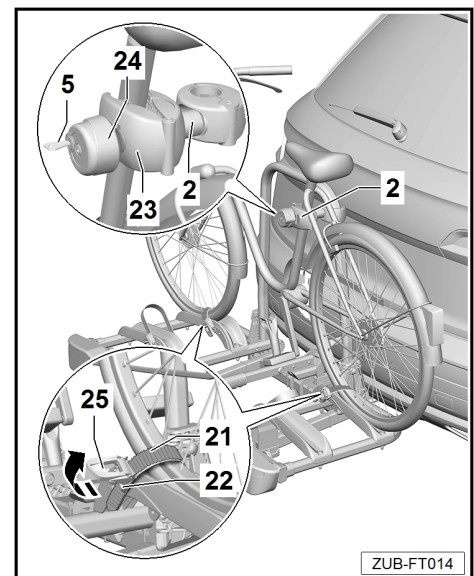

### ⚠ Figyelmeztet

**Ne húzza meg túl a feszítőszalagokat -21- mert különben a -21- feszítőszalagok és/vagy a gumiabroncs/felni megsérülhet. A -21- feszítőszalagokat meghúzással terhelik. Szükség lehet a -20- retesz erős nyomására, hogy feloldja ezt a feszültséget.**

### ℹ Jegyzet

Rendszeres időközönként tisztítsa meg és kenje meg a konzolok menetes csavarjait, hogy megakadályozza a forgófogantyúk tapadását.



- A második kerékpárt a -3-as hosszú tartóval rögzítik.

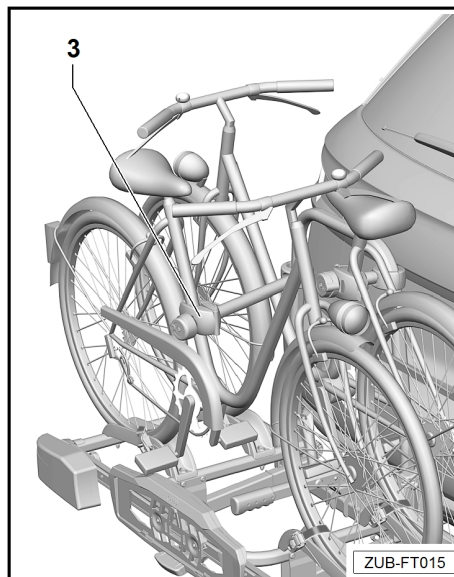

### ⚠ Figyelmeztet

Rögzítse a -3- konzolt a kerékpár vázához, mivel a kerékpár egyéb alkatrészei megsérülhetnek. Ne akadjon csapdába semmilyen más alkatrészt, pl. fogaskerék- vagy fékkábelt. A hibás bilincseket azonnal ki kell cserélni.

### ℹ Jegyzet

Szerelje fel a második kerékpárt ugyanúgy, mint az elsőt. Ne feledje, hogy a két kerékpár ellentétes irányban van elrendezve.

Vegye le a kerékpárokat a kerékpártartóról a tartók vontatásához az alábbi utasítások fordított sorrendben történő követésével.

### ⚠ Figyelmeztet

A feszítősíjak nagy feszítőerőknek vannak kitéve. A feszültség feloldásához tartsa a kerékpárt a helyén, hogy megakadályozza a leesést és a jármű károsodását.

### ⚠ FIGYELMEZTETÉS

Ha terheletlen kerékpártartóval vezet a pótkocsi vontató csatlakozójához, vegye figyelembe a következő pontokat:

**Minden távtartót el kell távolítani és biztonságosan tárolni a csomagtérben, ha a kerékpártartót nem használják!**

**Zárja be és rögzítse az összes feszítőhevedert.**



## 5.2 Harmadik kerékpár felszerelése

A harmadik kerékpár -A- felszereléséhez szüksége lesz egy harmadik kerékpár hosszabbító készletére, Ezt Audi partnerétől vagy szakképzett műhelytől szerezheti be.

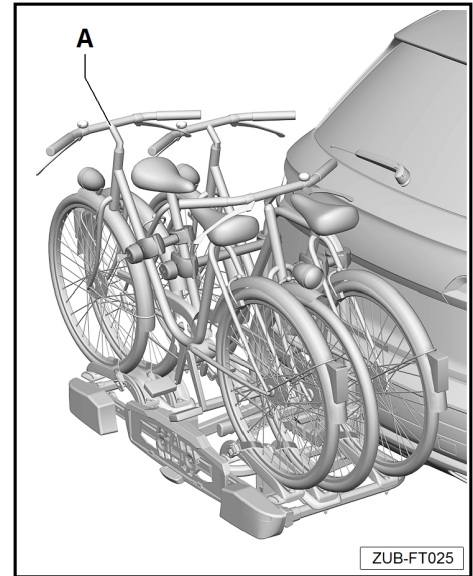

## 5.3 A kerékpártartó billentése a tartók lefelé és hátra vontatásához

A tartók vontatására szolgáló kerékpártartó lefelé billenthető a jármű be- és kirakodásakor.

### FIGYELMEZTETÉS

**Lassan billentse meg a kerékpártartót a tartók vontatásához. Győződjön meg arról, hogy nincsenek személyek vagy tárgyak a billentési területen. Fennáll a zúzóadás veszélye. Ha kerékpárok vannak felszerelve a kerékpárkocsira, győződjön meg arról, hogy nem sérülhetnek meg a billentéssel. Győződjön meg arról, hogy mindkét horog teljesen be van feszítve és rögzítve van, amikor a kerékpártartót a tartók vontatásához hátrabillenti, különben a tartók vontatására szolgáló kerékpártartó menet közben megdőlhét, sérülést okozva Önnek vagy másoknak és/vagy anyagi kárt okozva.**

**Billentse lefelé a kerékpártartót a tartók vontatásához**

- Nyomja meg a lábkart -27- és billentse lefelé a kerékpártartót a -1- tartószervezet -7- vagy a kerékpárváz húzásával.

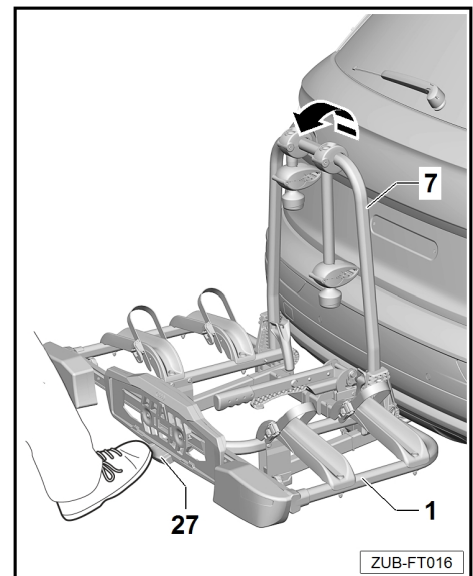



**Döntse meg a pótkocsi vontatásához használt kerékpártartót a jármű felé, és győződjön meg arról, hogy biztonságosan kapcsolódik**

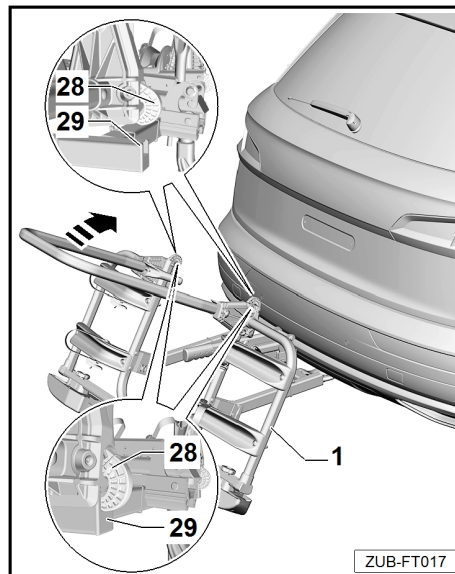

**⚠ Figyelmeztet**

**A hátsó fedelet le kell zárni, mielőtt a vontatókonzolok kerékpártartóját előre döntenék a jármű károsodásának elkerülése érdekében.**

- Billentse meg a kerékpártartót a -1- tartószerkezetekhez úgy, hogy mindkét horog -28- teljesen illeszkedjen a keretbe -29- és rögzítse a helyén.
- Ellenőrizze a biztonságos elkötelezettséget.
- Rázza meg a kerékpártartót a -1- tartótartókhöz, hogy ellenőrizze, hogy biztonságosan van-e rögzítve. Ha szükséges, billentse lefelé a -1- tartójú kerékpártartót, majd állítsa vissza.

## 5.4 Utazási előkészületek

**⚠ FIGYELMEZTETÉS**

**Minden beszerelési eljárás után, minden út előtt és hosszabb utak esetén ellenőrizze, hogy a kerékpártartó összes ferde csatlakozása és rögzítője a tartók és kerékpárok számára szilárdan rögzítve van-e, és szükség esetén húzza meg. Minden utazás előtt ellenőrizze, hogy a világítási rendszer megfelelően működik-e. Ha nem végzi el ezeket az ellenőrzéseket, a tartók vontatására szolgáló kerékpártartó az összeszerelt kerékpárokkal együtt kiszabadulhat a járműből, és sérülést okozhat Önnek és másoknak, és/vagy balesetet okozhat. Ezt az ellenőrzést az útfelület állapotától függően rendszeres időközönként meg kell ismételni.**

**i Jegyzet**

A kerékpártartó rendszámtábláját és világítórendszerét a tartók számára nem takarhatja el. Ha a tartók vontatására szolgáló kerékpártartó nincs teljesen megterhelve, győződjön meg arról, hogy a felesleges tartókat visszahelyezte a tartókeretből, és a csomagtérben tárolta, hogy minden kulcsot eltávolított és biztonságosan tárolt, és hogy az összes keréksín feszítőszíjai zárva vannak.



## 5.5 Izzók cseréje

### FIGYELMEZTETÉS

**Kapcsolják ki a jármű gyújtását és válasszák le a világítási rendszer csatlakozóját. Ellenkező esetben a rendszer rövidzárlatot okozhat, vagy anyagi kárt okozhat.**

- Csavarja le a csavarokat -30- és távolítsa el a lencsét -31-.

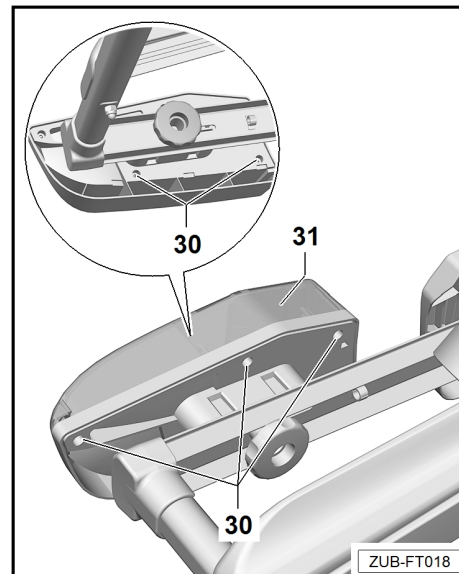

- Óvatosan nyomja be a hibás izzót a -32, 33, 34 és 35- aljzatba. A -33- aljzathoz húzza ki az izzót. -32, 34 vagy 35- aljzathoz forgassa el az izzót az óramutató járásával ellentétes irányba kb. 90 ° -kal, és húzza ki.
- Óvatosan nyomja be az új izzót a -32, 33, 34 és 35- aljzatba. A -32, 34 vagy 35- aljzathoz forgassa el az izzót kb. 90 ° -kal az óramutató járásával megegyező irányba.

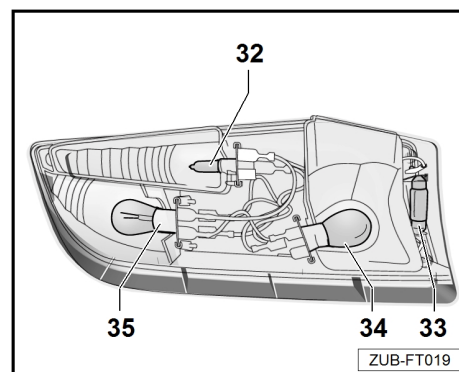

### Jegyzet

A csere során a szennyeződés elkerülése érdekében ruhával kezelje az új izzókat. Ha nem biztos abban, hogyan kell eljárni, javasoljuk, hogy cserélje ki az izzókat Audi partnerénél vagy egy minősített szervizben.

## 5.6 Csere izzók

### Jegyzet

A csereizzók kereskedelmi forgalomban kaphatók.

| Alkatrész neve   | Cikkszám |
|--|----------|
| Irányjelző BL HY21W 12 V sárga                           | 32       |
| Rendszámtábla-lámpák BL C 5 W 12 V (35 mm hosszú), fehér | 33       |



| Alkatrész neve   | Cikkszám |
|--|----------|
| Hátsó ködlámpa a bal hátsó lámpacsoporthoz BL PR 21 W 12 V piros | 34       |
| Tolatólámpa a jobb hátsó lámpacsoporthoz BL PR 21 W 12 V fehér   | 34       |
| Fék I hátsó lámpa BL P 21 5 W 12 V fehér                         | 35       |

## 5.7 Karbantartási utasítások

### Kerékpártartó pótkocsi vontatásához, csatlakozóhoz

A tartók vontatására szolgáló kerékpártartót mindig tisztán és üzemképes állapotban kell tartani. Különösen fontos, hogy télen eltávolítsuk a szennyeződések és a sót.

A pótkocsi vontató csatlakozójának kerékpártartója vízzel és szabványos autósamponnal tisztítható.

### Zárak

A zárat 100 reteszelési ciklus után, de legkésőbb két hónap elteltével fenn kell tartani. Ez a folyamat magában foglalja a por/szennyeződésvédő és a henger belsejének nem gyantás olajjal történő permetezését, majd a zár többszöri működtetését a kulcs segítségével.



#### **FIGYELMEZTETÉS**

**Ne használjon kenőanyagot a csavaros csatlakozásokon.**

**A kenőanyag alkalmazása a rögzítések önálló lazulását okozhatja; Ez azt eredményezheti, hogy a pótkocsi vontató csatlakozójának biciklitartója vagy maguk a kerékpárok elszabadulnak, sérülést okozva Önnek vagy másoknak és/vagy anyagi kárt okozva.**

### Figyelmeztet

**Ne használjon magasnyomású tisztítót a kajaktartók tisztításához.**