

Telepítési útmutató

Kiegészítő készlet harmadik kerékpárhoz

HU

Vonóhorogra szerelhető kerékpártartóhoz,
szállítási terjedelem 4K1.071.105

Eredeti Audi tartozékok®

Kiadás 01

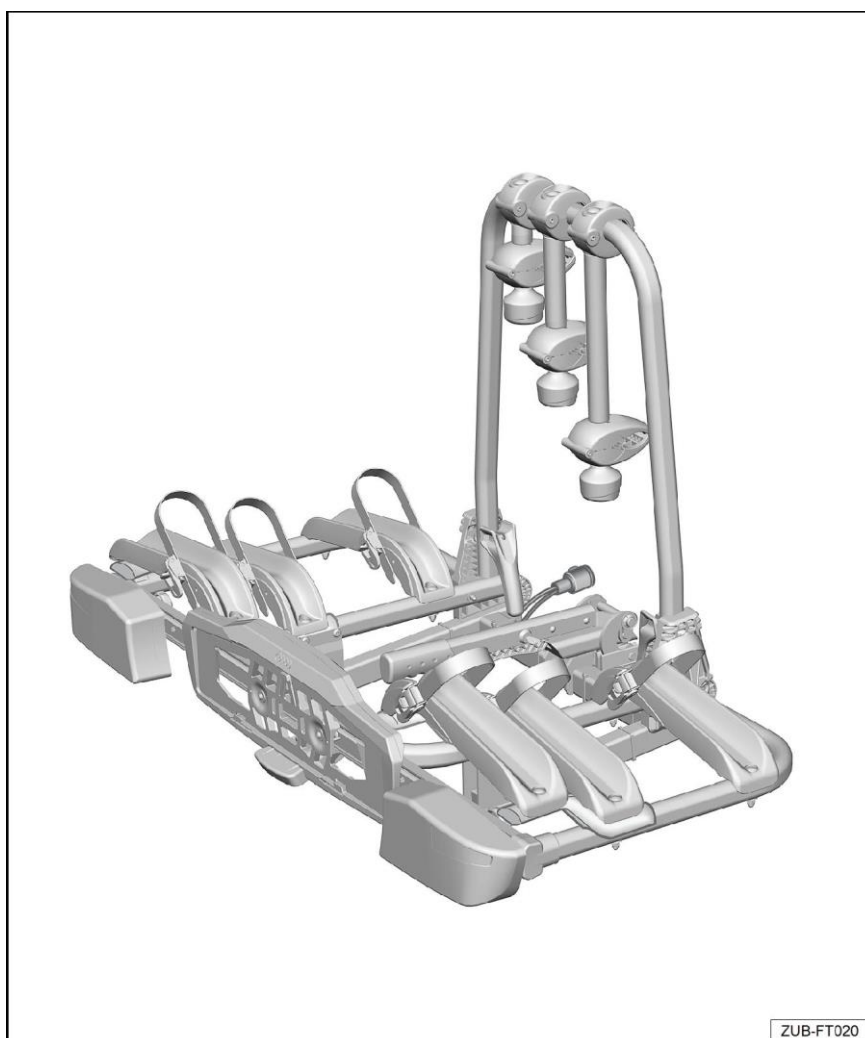



Tartalomjegyzék

1	Általános megjegyzések · 1
2	Biztonsági megjegyzések · 2
2.1	Általános biztonsági megjegyzések · 2
2.2	Minden szállítás előtt és után, valamint használat közben ellenőrizendő biztonsági megjegyzések · 3
2.3	Biztonsági megjegyzések a berakodáshoz · 3
2.3.1	Szélesség és hosszúság · 3
2.3.2	Kerékpárok · 4
2.3.3	A kerékpártartó és a pótkocsi-vonószerkezet legnagyobb terhelése és vonórúdterhelése · 4
2.4	Az oldalszállal szembeni érzékenységre vonatkozó biztonsági megjegyzések · 5
3	A szállítás terjedelme és az összeszerelés áttekintése · 6
3.1	Szállítási terjedelem · 6
3.2	Az összeszerelés áttekintése · 7
4	Bővítőkészlet egy harmadik kerékpárhoz · 8
4.1	A hosszabbító felszerelése a kerékpártartóra a tartók vontatókonzoljára · 8
4.2	A hosszabbító készlet eltávolítása a kerékpártartóról a tartók vontatásához · 9
4.3	Karbantartási utasítások · 9
5	Kerékpárok szállítása · 11
5.1	Harmadik kerékpár felszerelése a hosszabbító készletre · 11
5.2	Kerékpárok eltávolítása a kerékpártartóból pótkocsi-vontatás esetén · 13



1 Általános megjegyzések

Kérjük, figyelmesen olvassa el ezeket az utasításokat, és jegyezze fel a FIGYELMEZTETÉS, Figyelmeztetés és Megjegyzés leírásokat, mielőtt a kerékpártartót a pótkocsi vontató csatlakozójához állítaná.



FIGYELMEZTETÉS

Az ezzel a szimbólummal ellátott szöveg az Ön biztonságára vonatkozó információkat tartalmaz, és jelzi a lehetséges akcidentálási és sérülési kockázatokat.

Vigyázat: *Az ezzel a szimbólummal ellátott szöveg a jármű károsodásának kockázatát jelzi.*



Jegyzet

Az ezzel a szimbólummal ellátott szöveg további információkat tartalmaz.

Az Audi AG nem vállal felelősséget azért, ha ezeket a szerelési utasításokat nem tartják be.

Egyedi jóváhagyási szám e11 26R-036629



2 Biztonsági megjegyzések

2.1 Általános biztonsági megjegyzések

FIGYELMEZTETÉS

Mindig be kell tartani az ezekben a használati útmutatókban részletezett, a pótkocsi vontató csatlakozójához használt kerékpártartó felszerelésére, kezelésére és használatára vonatkozó eljárásokat és biztonsági megjegyzéseket. Ha akár csak egy kicsit is eltér ezektől az utasításoktól, akkor a pótkocsi vontatásához használt kerékpártartó vagy a szerelt kerékpár meglazulhat.

A pótkocsi vontató csatlakozójának kerékpártartóját úgy tervezték, hogy a jármű ne gátolja el, ha az alkatrészeket megfelelően telepítik, kezelik és használják.

A gyártó nem vállal felelősséget a telepítési eljárás vagy a megadott megjegyzések be nem tartásából eredő károkért.

A gyártóval szembeni jótállási igény minden formája érvénytelenné válik, ha az alkatrészek telepítése, kezelése vagy használata nem a jelen utasításokban meghatározottak szerint történik.

FIGYELMEZTETÉS

A pótkocsi vontató csatlakozóhoz tartozó kerékpártartó csak kerékpárok szállítására alkalmas – balesetveszély!

Azonnal cserélje ki a sérült alkatrészeket. Ne használjon elasztikus hevedereket vagy bungee zsinórokat!

FIGYELMEZTETÉS

Kérjük, figyelmesen olvassa el ezeket a telepítési utasításokat a telepítés megkezdése előtt. A telepítési utasítások és biztonsági megjegyzések be nem tartása veszélyezteti az Ön és harmadik felek biztonságát.

FIGYELMEZTETÉS

A járművezető felelős annak biztosításáért, hogy látását és hallását ne rontsa a rakománya vagy a jármű állapota.

A járművezető felelős annak biztosításáért is, hogy a rakomány ne akadályozza a járművet abban, hogy megfeleljen az előírásoknak, és hogy a közúti biztonság ne kerüljön veszélybe.

FIGYELMEZTETÉS

Ezek a rendszerek automatikusan kikapcsolnak vagy funkciójukat korlátozzák, ha a pótkocsi aljzatát olyan asszisztensrendszerekkel rendelkező járműveken foglalják el, mint például a parkolásegítő, a parkolásegítő, az elektromos működtetésű csomagterfedél stb. Felhasználói kézikönyv.

FIGYELMEZTETÉS

Az alkatrészek javítását vagy cseréjét csak szakképzett műhely végezheti. Javasoljuk, hogy Audi partnerétől beszerezhető eredeti pótalkatrészeket használjon.

Figyelem: Ne lépjen be az autósóba, ha a pótkocsi vontató csatlakozójának kerékpártartója kerékpárral vagy anélkül van felszerelve.



Jegyzet

Tartsa be az adott országban a kerékpártartók pótkocsi-vontató csatlakozókhöz való használatára vonatkozó törvényi előírásokat.

Távolítsa el a kerékpártartót a pótkocsi vontató csatlakozójához, ha nem használja. Fenntartjuk a jogot technikai változtatások végrehajtására.

2.2. Biztonsági megjegyzések, amelyeket minden utazás előtt és után, valamint a használ

FIGYELMEZTETÉS

Minden telepítés után és minden utazás előtt ellenőrizze, hogy a világítási rendszer működik-e, és hogy a pótkocsi-vontatási kapcsoló kerékpártartója biztonságosan van-e rögzítve – balesetveszély!

FIGYELMEZTETÉS

Ellenőrizze, hogy a pótkocsi-vontató kapcsolókészülék kerékpártartója és a szállítandó kerékpár megfelelően van-e rögzítve:

Minden utazás megkezdése előtt, Kb. 10 km út után, Kb. 500 km-enként jó utakon, Gyakran rossz utakon (rezgés miatt), Rendszeresen, hogy megbizonyosodjon arról, hogy nem történt-e mozgás / elmozdulás.

Ha a pótkocsi vontató tengelykapcsoló kerékpártartóját és a kerékpárt nem ellenőrzik, hogy megbizonyosodnak arról, hogy biztonságosak-e, és nem igényelnek-e meghúzást, az alkatrészek meglazulhatnak és elveszhetnek, annak ellenére, hogy a szerelést megfelelően végzik - balesetveszély!

Helyzetváltozás esetén csökkentett sebességgel kell haladni a következő biztonságos megállásig, majd újra meg kell húzni a kerékpártartó rögzítőelemeit és rögzítőit pótkocsi-vontatáshoz és/vagy kerékpárokhoz.

2.3 Biztonsági megjegyzések a berakodáshoz

2.3.1 Szélesség és hosszúság

Vigyázat Ha a rakomány több mint 40 cm-rel túlnyúlik annak a területnek a külső szélén, amelyet pótkocsi-vontató kerékpár-vontató kerékpártartó oldallámpái és hátsó lámpái által vetett fénysugár borít, a rakomány szélességét további lámpák felszerelésével kell jelezni: Legfeljebb 40 cm-re a rakomány szélétől mindkét oldalon Legfeljebb 1,5 m-rel az út felett előre néző (fehér fényű lámpát kell használni) Az út felett legfeljebb 1,5 m-rel hátrafelé nézve (piros fényű lámpát kell használni)

A hátsó lámpákat, irányjelzőket és fényvisszaverőket (nem háromszög alakú) a jármű külső széléitől legfeljebb 40 cm-re kell elhelyezni.

Legyen tisztában a módosított jármű szélességével és magasságával, amikor a járművet vezetik.



2.3.2 Kerékpárok

FIGYELMEZTETÉS

Rögzítse a kerékpárokat a kerékpártartóhoz a pótkocsi vontatásához, a lehető legegyszerűsebben. Rögzítse a távtartókat a kerékpárvázhoz és a feszítőszíjakat az első és hátsó kerekekhez, hogy megakadályozza a kerékpárok leesését – balesetveszély!

Távolítsa el a gyermeküléseket és a laza alkatrészeket, például italpalackokat, nyereg táskákat, akkumulátorokat az e-kerékpárokról stb., Mielőtt felrakná őket a hordozóra.

Ne takarja le a kerékpárokat ponyvával, védőburkolattal vagy más hasonló burkolattal. A nehéz poggyássterheket a lehető legelőrébb helyezze a csomag térben, hogy elkerülje a túlzott hátsó súlyterhelést.

A nehéz kerékpárokat a jármű közelében, a könnyű kerékpárokat (pl. gyermekkerékpárokat) pedig hátrébb kell rakni a kerékpártartóra a pótkocsi vontatásához.

Éjszakai vezetés közben takarja le a kerékpárok első és hátsó fényvisszaverőit, hogy elkerülje a jármű hátsó világításának félrevezető benyomását, és megakadályozza a közlekedés többi résztvevőjének akadályozását vagy félrevezetését.

2.3.3. A kerékpártartó és a pótkocsi-vonószerkezet legnagyobb terhelése és vonórúdterhelése

FIGYELMEZTETÉS

A pótkocsi vontató csatlakozókészülékének alkalmasnak kell lennie a kerékpártartó felszerelésére pótkocsi vontató csatlakozókészülékhez:

A kerékpártartó maximális terhelése (teherbírása) 34 kg, legalább 6,7 kN D-értékről a 50 kg-os vonórúdterheléssel (típusú tábla a vonósáron),

A kerékpártartó maximális terhelése (teherbírása) 52 kg, legalább 6,7 kN D-értékről a 75 kg-os vonórúdterheléssel (típusú tábla a vonósáron),

A pótkocsi vontató csatlakozóanyagának legalább St 52-3 vagy GJS 520 fokozatúnak kell lennie (típusú tábla a pótkocsi vontató szerkezetén) A vonósárat a 94/20/EC vagy az ECE R55 szerint kell tanúsítani.

FIGYELMEZTETÉS

A pótkocsi vontató csatlakozóhoz tartozó kerékpártartó csak kerékpárok szállítására alkalmas – balesetveszély!

Legfeljebb két kerékpár szállítható (három kerékpár csak a harmadik kerékpárhosszabbító készlet használatával szállítható).

A pótkocsi vontató csatlakozójának kerékpártartója nem alkalmas terepjáró használatra. Semmilyen körülmények között ne lépje túl a kerékpártartó maximális terhelését a tartók vontatásához vagy a vonósár vonórúdterhelését.

A kerékpártartó együttes tömege a tartók és a kerékpárok esetében nem haladhatja meg a megengedett össztömeget vagy a megengedett össztömeget (Kezelési kézikönyv).



2.4 Az oldalszéllel szembeni érzékenységre vonatkozó biztonsági megjegyzések

FIGYELMEZTETÉS

A terhelés befolyásolja a vezetési és fékezési viselkedést, valamint a jármű oldalszélre való érzékenységét. Alakítsa ehhez vezetési stílusát – balesetveszély!

Javasoljuk, hogy ne lépje túl a 130 km / h (81 mph) sebességet.

Ha erős oldalszélben halad, ügyeljen arra, hogy különösen körültekintően járjon el: A teherautók csúszási áramlataiba való be- és kiszálláskor. Sövények, fák, falak és épületek, valamint egyéb szélkorlátok elhaladásakor, Hidakon való áthaladáskor.



3 A szállítási terjedelem és az összeszerelés áttekintése

3.1 Szállítási terjedelem

Kvandóság	Komponens	Cikkszám
4	Kulcs a távtartóhoz	1
1	Távtartó a harmadik kerékpárhoz	2
4	M6x70 csavar	3
4	Kupak dió	4
4	M6x25 csavar	5
4	Gallér anya	6
4	Kiterjesztés	7
2	Keréksínek (előre összeszerelve)	8

Jegyzet

A szállítási terjedelem változhat. Az alkatrészek javítását vagy cseréjét csak szakképzett műhely végezheti. Biztonsági okokból az Audi azt javasolja, hogy csak eredeti pótalkatrészeket használjon, amelyeket szakkereskedője szerezhet be.



3.2 Az összeszerelés áttekintése

1 - Kulcs a távtartóhoz

q 2 egység

2 - Távtartó a harmadik bicy- cle-hez

q 1 egység

3 - Csavar

q 4 egység

q M6x70

q 8 Nm

4 - Kupak anyák

q 4 egység

5 - Csavar

q 4 egység

q M6x25

q 8 Nm

6 - Gallér anya

q 4 egység

7 - Fuvarozó kiterjesztése

q 4 egység

8 - Keréksínek

q 2 egység

9 - Forgó fogantyú

q 1 egység

10 - Feszítő

q 1 egység

11 - Bilincs

q 1 egység

12 - Feszítő

q 2 egység

q Előre összeszerelt

13 - Feszítőszíj

q 2 egység

q Előre összeszerelt

14 - Kapocs

q 2 egység

q Előre összeszerelt

15 - Retesz

q 2 egység

q Előre összeszerelt

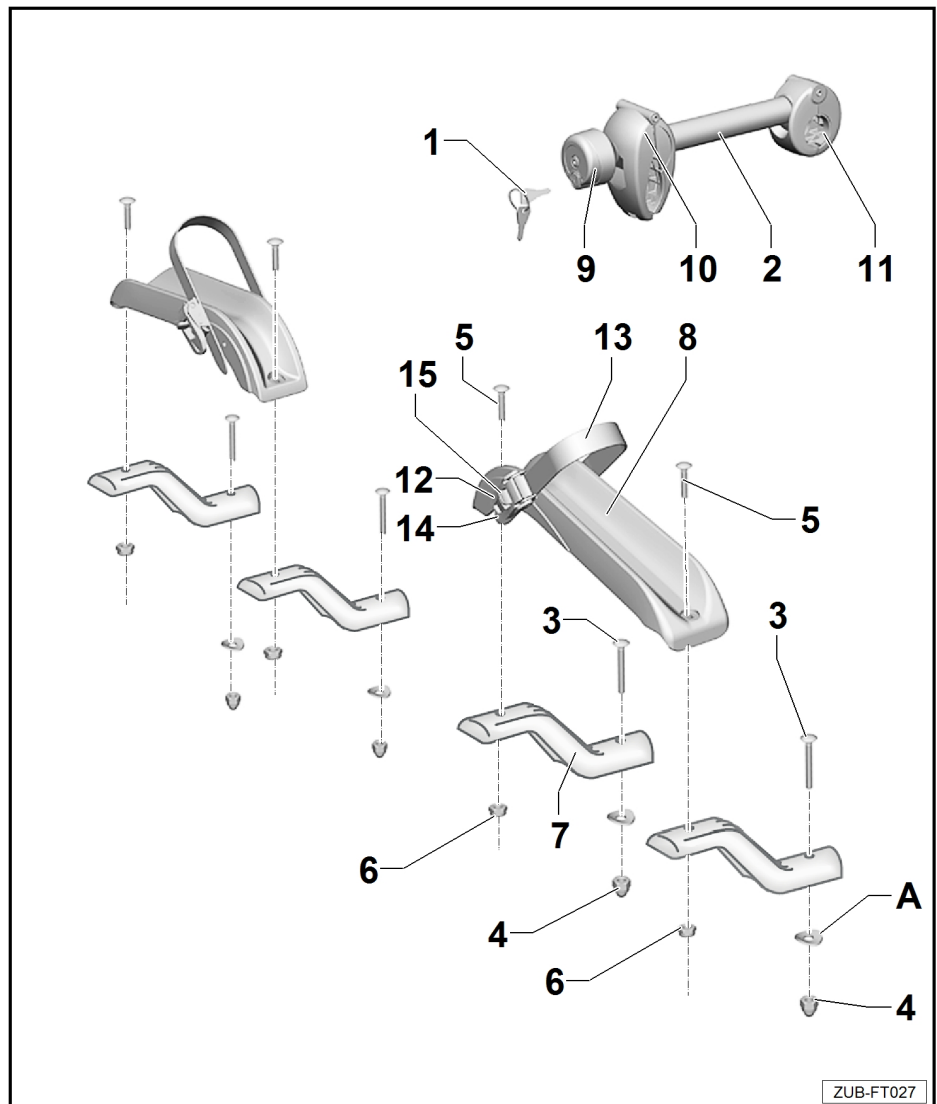



4 Hosszabbító készlet egy harmadik kerékpárhoz

Jegyzet

A telepítés előtt ellenőrizze, hogy az összes elem szerepel-e a szállításban, és végezze el a következő feladatokat.

Ha nem biztos abban, hogyan kell eljárnia, javasoljuk, hogy az utólagos felszerelést Audi partnere vagy szakképzett műhely végezze el.

4.1 A hosszabbító felszerelése a tartótartóra a tartótartókhoz

Speciális szerszámok és műhelyfelszerelés szükséges

Megfordítható racsnis Aljzat készlet Hatlapfejű csavaros foglalat betét Keresztfelű csavaros foglalat betét
Hornyolt csavaros foglalat betét Nyomatékkulcs (10 Nm)

Előkészítő munka

- Szerelje fel a kerékpártartót a vontatókonzolhoz a járműre.
A vontatókonzol kerékpártartójának beszerelési útmutatója
- Hajtsa fel a tartókeretet. A tartótartó biciklitartójának beszerelési útmutatója

Összeszerelés

- Távolítsa el a keréksínt a második kerékpárhoz -16-. Dobja ki a csavarokat és anyákat.
- Használja újra az -A- távtartókat, amelyek a helyükön maradnak a disas-sembly során.
- Szerelje be a hordozóhosszabbítót -7- M6x70 csavarokkal -3-, távtartó -A- és -4- anyával.

Jegyzet

Hajtsa végre ezeket a szállítmányozó-kiterjesztési lépéseket összesen 4 alkalommal.

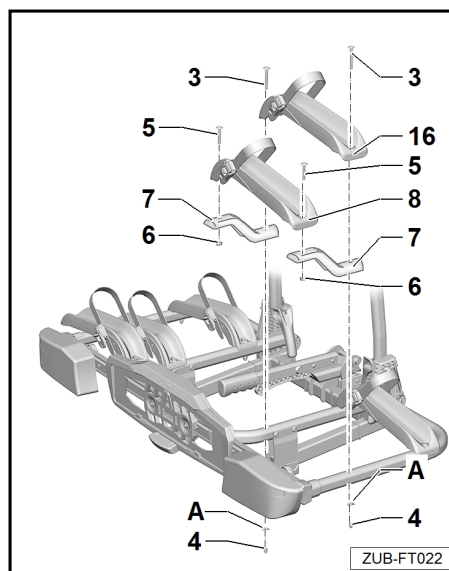



- Csavarja be a harmadik kerékpár keréksíneket -8- a helyére M6x25 csavarokkal -5- és anyákkal -6-.

i **Jegyzet**

Hajtsa végre ezt a lépést kétszer.

Meghúzási nyomaték: 8 Nm

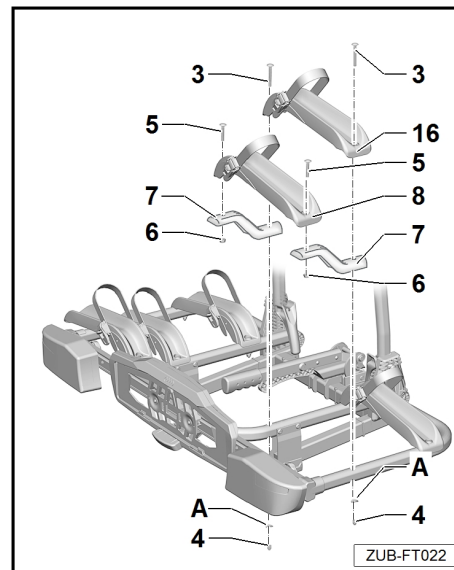

4.2 A hosszabbító készlet eltávolítása a tartótartó kerékpártartóról a tartók vontatásához

- Lazítsa meg az anyákat -6-.
- Lazítsa meg egyenletesen a -3 - 5- csavarokat, és csavarja le.
- Távolítsa el a -7- és a keréksíneket -8- Távolítsa el.

i **Jegyzet**

Használjon új csavarokat és anyákat a keréksínek visszaállításához a második kerékpárhoz.

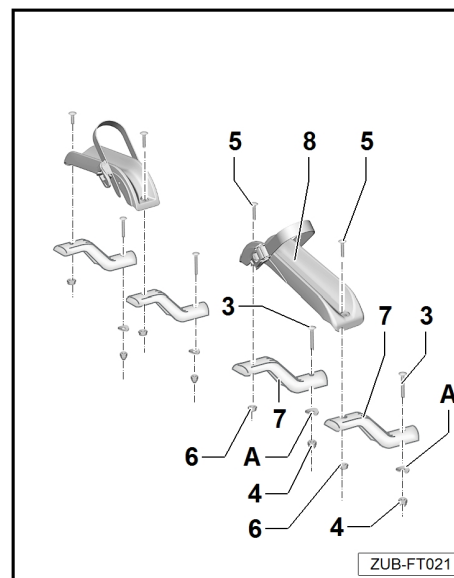

4.3 Karbantartási utasítások

Kerékpártartó pótkocsi vontatásához, csatlakozóhoz

A tartók vontatására szolgáló kerékpártartót mindig tisztán és üzemképes állapotban kell tartani. Különösen fontos, hogy télen eltávolítsuk a szennyeződések és a sót.

A hátsó tartórendszer vízzel és szabványos autósamponnal tisztítható.

Zárak

A zárat 100 reteszelési ciklus után, de legkésőbb két hónap elteltével fenn kell tartani. Ez a folyamat magában foglalja a por/szennyeződésvédő és a henger belsejének nem gyantás olajjal történő permetezését, majd a zár többszöri működtetését a kulcs segítségével.



FIGYELMEZTETÉS

Ne használjon kenőanyagot a csavaros csatlakozásokon.

A kenőanyag alkalmazása a rögzítések önálló lazulását okozhatja; Ez azt eredményezheti, hogy a kerékpártartó vagy a kerékpárok leválnak, sérülést okozva Önnek vagy másoknak és/vagy anyagi kárt okozva.

Vigyázat Ne használjon magasnyomású tisztítót a kajaktartók tisztításához.



5 Kerékpárok szállítása

5.1 Harmadik kerékpár felszerelése a hosszabbító csomag

A kerékpártartó tömege pótkocsi vontatásához: 14 kg

A 3. kerékpárhosszabbító súlya a kerékpártartón a tartók vontatópántjaihoz: 2 kg

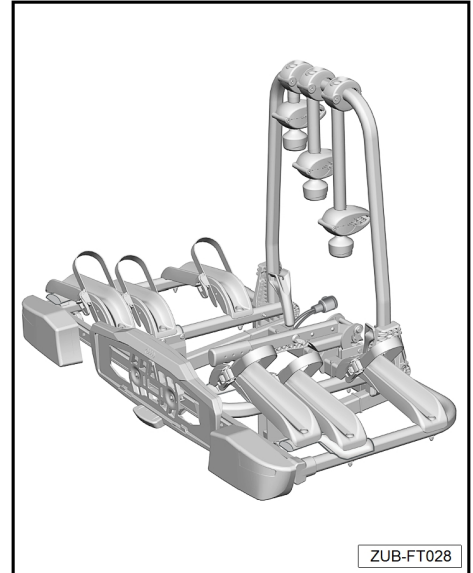

FIGYELMEZTETÉS

Soha ne lépje túl

A kerékpártartó legnagyobb megengedett terhelése a tartók vontatásához

vagy

A vonószer megengedett legnagyobb vonórúdsúlya A

megengedett legnagyobb tengelyterhelés

A megengedett legnagyobb össztömeg

a jármű a jármű használati útmutatójához.

FIGYELMEZTETÉS

Berakodás előtt távolítsa el a gyermeküléseket és a laza tárgyakat, például italos palackokat és nyeregtáskákat.

Ne takarja le a kerékpárokat ponyvával, védőburkolattal vagy bármilyen más fedéllel.

FIGYELMEZTETÉS

Csak a távtartót rögzítse a kerékpár vázához. Más alkatrész, pl. fogaskerék vagy fékkábel nem szorulhat be – a kerékpár károsodásának veszélye!

A hibás bilincseket azonnal ki kell cserélni – fennáll a kerékpár sérülésének vagy leesésének veszélye.

Vigyázat Sérülésveszély, ha a kerékpárok megcsúsznak vagy felborulnak. Rögzítse a kerékpárokat csúszás / billentés ellen. Szerelje be a harmadik kerékpárt egy második személy segítségével.



Figyelem: A feszítőket kerékpárok szállításakor le kell zárni, különben a kerékpárok meglazulhatnak.

Figyelem: A nehéz kerékpárokat a jármű közelében, a könnyebb kerékpárokat (pl. gyermekkerékpárokat) pedig hátrébb rakja fel a kerékpártartóra a tartók vontatásához – ez kevésbé terheli a kerékpártartót.

- Figyelje meg a kerékpárok elrendezését a menetirány -nyíl- irányban, az itt látható módon.

i Jegyzet

A nehéz kerékpárokat a jármű közelébe kell rakni, a könnyű kerékpárokat pedig (pl. gyermek kerékpárok) hátrébb. Szerelje fel az első kerékpárt úgy, hogy a gyűrűs fogaskerék a jármű felé mutasson.

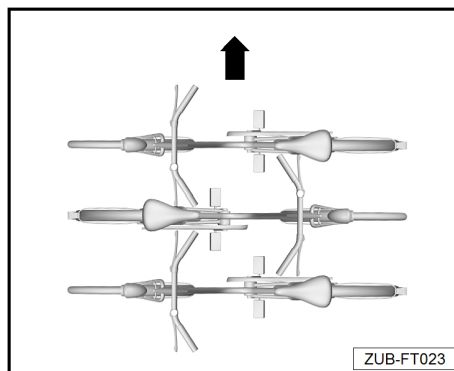

- Nyomja meg a -15- reteszt és húzza ki a feszítősíjokat -13-.
- Helyezze a kerékpárt a keréksínekre -8- és rögzítse.

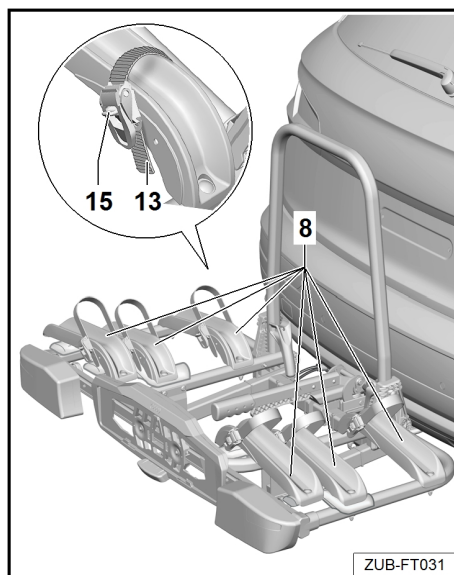

- Ha szükséges, engedje el a -9- forgófogantyút a -1- kulcs segítségével.
- Csavarja le a bilincset -10- a -9- forgófogantyúval, amíg a bilincs -10- kinyílik, kb. egy kéz szélessége -A-
- Nyomja össze a bilincset -10- és tartsa a helyén. A -11- bilincs kinyílik.
- Helyezze a -2- konzolt a második megfelelő helyzetébe kerékpár és kioldó bilincs -10-. A -11- bilincs bezáródik.

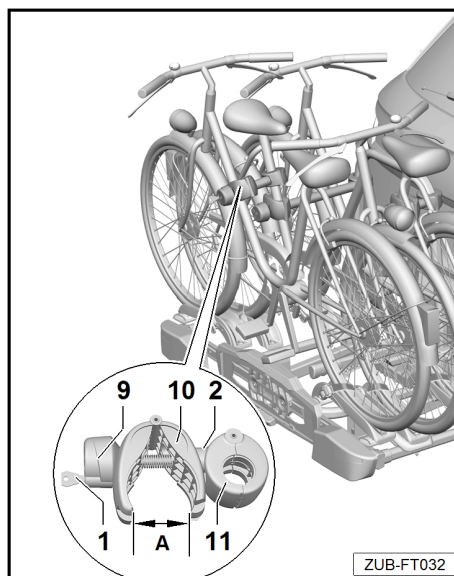



Figyázat Rögzítse a -2- konzolt a kerékpár vázához, mivel a kerékpár egyéb alkatrészei megsérülhetnek. Ne akadjon csapdába semmilyen más alkatrészt, pl. fogaskerék- vagy fékkábelt. A hibás bilincseket azonnal ki kell cserélni.

- Zárja be a -2- konzolt a -1- gombbal, és távolítsa el a -1- kulcsot.
- Fűzze be a feszítőszalagokat -13- középen két küllő közé, helyezze be őket a csatokba -14- és kézzel húzza meg.
- A feszítővel -12- a feszítőszíjak meghúzásához -13- a nyíl szerint.

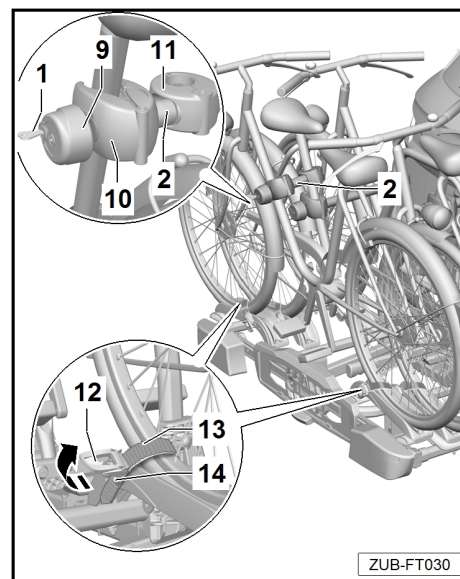

Figyelem: Ne húzza meg túl a feszítőszíjakat -13- mert különben a feszítőszíjak -13- és/vagy a gumiabroncs/felni megsérülhet. A -13- feszítőszíjakat meghúzással terhelik. Előfordulhat, hogy a feszültség feloldásához erősen meg kell nyomni a reteszt.

Jegyzet

Rendszeres időközönként tisztítsa meg és kenje meg a konzolok menetes csavarjait, hogy megakadályozza a forgófogantyúk tapadását.

5.2 Kerékpárok levétele a kerékpártartóról pótkocsi-vontatási kapcsolószerkezethez

A kerékpárokat a fenti lépések fordított sorrendben történő végrehajtásával távolítják el.

Figyázat A feszítőszíjak nagy feszítőerőknek vannak kitéve. A feszültség feloldásához tartsa a kerékpárt a helyén, hogy megakadályozza a leesést és a jármű károsodását.

FIGYELMEZTETÉS

Ha terheletlen kerékpártartóval vezet a pótkocsi vontató csatlakozójához, vegye figyelembe a következő pontokat:

Minden távtartót el kell távolítani és biztonságosan tárolni a csomagterben, ha a kerékpártartót nem használják!

Zárja be és rögzítse az összes feszítőhevedert.

Figyázat Sérülésveszély, ha a kerékpárok megcsúsznak vagy felborulnak. Rögzítse a kerékpárokat csúszás / billentés ellen. Távolítsa el a kerékpárokat egy második személy segítségével.

