

Telepítési útmutató

EBA 054 634 D

Eredeti tolatókamera-rendszer

Szállított termékek:

~ 1 x dönthető embléma tolatókamerával (csak Golf ferdehátú) / fogantyúgomb tolatókamerával (csak Golf kombi/változat esetén) -R189-

- 1 x kábelezési készlet
- Különböző illesztési anyagok

Speciális szerszámok, teszterek, mérőműszerek és segédeszközök szükségesek:

- Kabelköteg javító készlet -VAS 1978-
- Jarmúdiagnosztikai teszter ODIS szolgáltatással
- Tisztítási és behelyezési segédeszkaz -VAS 6620-
- Akkumulátortöltő -VAS 590X-
- VAS 6350 A kalibrál~ eszközök

⚠ Folyamat:

Jegyzet

- A tolatókamera-rendszer telepítését szakműhelynek kell elvégeznie. A telepítéshez speciális szerszámokra és járműspecifikus irodalomra van szükség. A helytelen felszerelés súlyos károkat okozhat a járműben es/vagy a szállított alkatrészekben.
- A Telepítési kézikönyvben leírt utasítások felülvizsgálatra szorulhatnak, például egy modellfrissítő program miatt. Ez azt jelentheti, hogy a huzalozás színekódja es/vagy a szerelési hely felülvizsgálatra kerül. Ezért mindig olvassa el az aktuális kapcsolási rajzot es/vagy a modell megfelelő szervizkönyvét.
- Az összes vezetékét úgy kell rögzíteni, hogy ne érintkezessen a jármű mozgó alkatrészeivel, és ne dörzsölje vagy érintkezessen dles szélekkel.
- Mindig az eredeti német változat a végleges dokumentum. A fordítási hibákért felelőséget nem vállalunk. A műszaki előírások változtatása es módosítása fenntartva.

Az összeszerelés áttekintése (1. ábra, Az elv szemléltetése)

- 1- Gateway vezérlőegység -J533-**
 - Ethernet csatlakozás es CAN csatlakoz~sok a mellékelt vezetékészlethez
- 2- Kábelezés**
 - Szállított termékek
- 3- Tolatókamera -R189-**
 - Szállított termékek
- 4- Relé és biztosítéktartó a műszerfal mögött**
 - A mellékelt vezetékészlet feszültségellátó csatlakozása

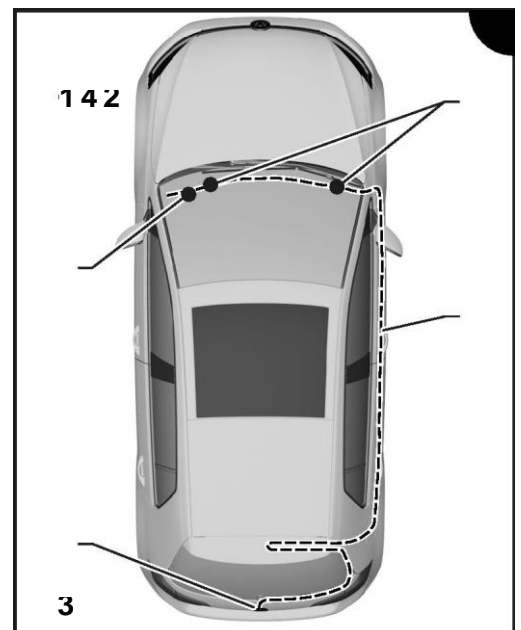



A jármű előkészítő folyamata

⚠ Jegyzet

Biztosítani kell, hogy a jármű konfigurációjának megváltoztatásához a jármű diagnosztikai tesztelőjén az ODIS szolgáltatás aktuális verzióját használják (lásd "Speciális szerszámok, teszterek, mérőműszerek és segédeszközök szükségesek"), hogy minden vezérlőegységet a legújabb szoftverállapotnak megfelelően dolgoztak fel, és a vezérlőegységek adataival kapcsolatos összes nyílt terepi intézkedést végrehajtották.

- Kikapcsolt gyújtás mellett csatlakoztassa az ODIS szolgáltatással ellátott járműdiagnosztikai tesztet a járműdiagnosztikai csatlakozóhoz.
 - Kapcsolja be a gyújtást.
 - Végezze el az összes releváns vezérlőegység online frissítési kódolását:
5F információs elektronika
76 Parkolásegítő
19 ájtáró
 - Kapcsolja ki a gyújtást.
 - Válassza le a jármű diagnosztikai tesztjét.
 - Húzza ki az akkumulátort.
 - Távolítsa el a hátsó fedél felső és alsó burkolatát => ELSA; Javítási csoport 70. – Távolítsa el a csomagter fedelét a járműről => ELSA; Javítási csoport 70.
 - Alsó/nyitott fejbélés a kábelátvezetéshez való hozzáféréshez a testben => ELSA; Javítási csoport 70.
 - Távolítsa el a jobb oldali C-oszlop burkolatát => ELSA; Javítási csoport 70. – Távolítsa el a jobb oldali panelt / burkolatot => ELSA; Javítási csoport 70. – Távolítsa el a jobb oldali belépési sávokat => ELSA; Javítási csoport 70.
 - Távolítsa el a jobb alsó A-oszlop burkolatát => ELSA; Javítási csoport 70.
 - Mozgassa a kesztyűtartó fedelét szervizhelyzetbe => ELSA; Javítási csoport 68. – Távolítsa el a lábtérfedelelet a vezető oldalán => ELSA; Javítási csoport 68.
 - Távolítsa el a terdlegzsakat => ELSA; Javítási csoport 69.
 - Alsó relé es biztosítéktartó a műszerfal mögött => ELSA; Javítási csoport 97.
- A műszerfal magatti relét es biztosítéktartót csak a vezetékek csatlakoztatásához szabad leengedni, és nincs szükség annak teljes eltávolítására. A műszerfal panel eltávolítása nem szükséges.

Csak Golf ferdehátú:

Dönthető embléma felszerelése tolatókamerával -R189-

2. ábra

- Távolítsa el a hátsó fedél nyitóelemét tolatókamera nélkül => ELSA; Rep.-Gr. 55.
- Vágja át a jármű vezetékeit nyíllal közvetlenül a csatlakozó előtt -1-. – Távolítsa el kb. 30 mm-t a huzalozásról.
- Távolítsa el a szigetelést mindkét huzalvegről (lila/kék és barna).

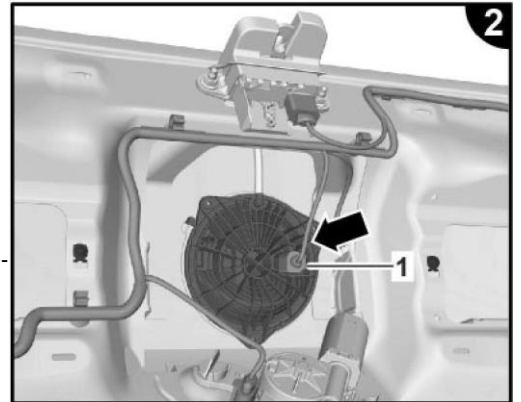

Vezetékek elvezetése es csatlakoztatása

3. ábra

- Szerelje fel a mellékelt dönthető emblémát tolatókamerával -6-.
- Helyezze be és kapcsolja be a -1- csatlakozót a kioldógombhoz és a -2- Ethernet csatlakozót a mellékelt vezetékek csatlakozó pozícióiban a tolatókamerán.

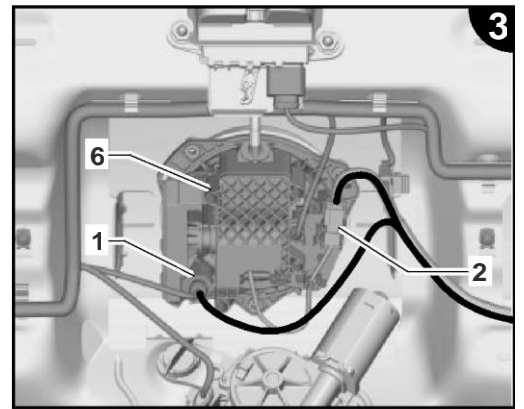

4. ábra

- Csatlakoztassa a lila / barna egyedi huzal -4- lecsupaszított végeit a -2 huzalkészlet lila / barna egyedi vezetékhez -6- hőre zsugorodó krimpelő csatlakozóval -5- a mellékelt elemekből.
- Ismétlje meg a munkalépést az egyes barna huzalok lecsupaszított végéhez. – Hőre zsugorodó krimpelő csatlakozók forró levegőfúvóval a kábelezéstől - VAS 1978-

amíg a szigetelés zsugorodik.

- Szükség szerint Ujltsa meg a jármű kábelkötegének szigetelését.

- Útvonalhuzalozási készlet -2- ferdehátú fedéltömítéshez a jobb oldalon és biztonságos vezetékészlet -2- a jármű vezetékéhez -nyílak - kábelkategorélok / kábelkategorélok klippel a szállított tárgyakból.

- Húzza at a vezetékeket a ferdehátú fedél jobb oldali tömítésen -3- a tisztító és behelyezési segédeszközzel -VAS 6620-. A gumigyűrűn való áthaladás érdekében használja a behúzósegédet és szükség esetén megfelelő műhelyberendezst (szilikon spray vagy hasonló).

Jegyzet

- A -2- vezetékeket Úgy kell rögzíteni, hogy a vezetékek megfelelően védve legyenek a hátsó fedél kábelének átvezetése területén.

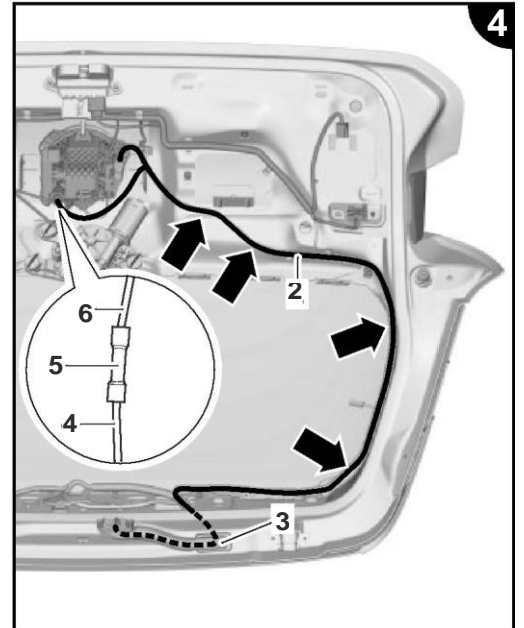

Földcsatlakozás a jobb hátsó kerékházon

5. ábra

- A kábelezés a jármű tetején lévő kábelcsatormán keresztül a jobb D-oszlophoz vezet. – Útvonalvezetés a D-oszlop mentén a kerékházhoz.

- Rögzítse a földelő gyűrűt a jobb hátsó kerékdobhoz (nyíl).

- A küszöb és a jármű vezetékéhez vagy a jármű kábeltartóihoz

raglított kábelvezetőkek a szállított tételekből származó kábelkategorélok segítségével.

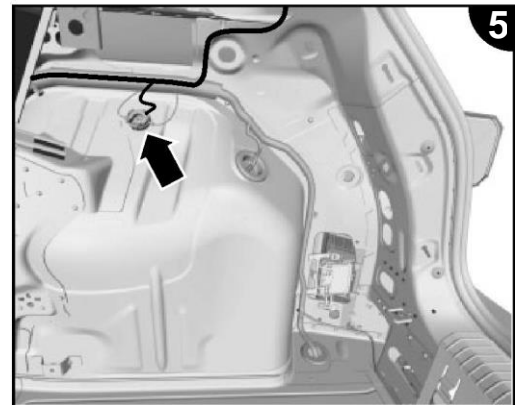



**Csak Golf Estate/Variant:
Vezetékek elvezetése és
csatlakoztatása
6. ábra**

- Csatlakoztassa a -3- huzalozási készletet a fogantyú gombhoz tolatókamerával -1-.
- Csatlakoztassa a jármű oldalsó kábelcsatlakozóit -4-.
- Csatlakoztassa a vezeték gyorskioldó csatlakozóit -2- a fogantyú gombhoz tolatókamerával -1-.
- Vezetékkészlet kábelcsatlakozással (a meglévő kábelköteg mentén) a hátsó fedél csatlakozási pontjához (7. Obra).

7. ábra

- Szerelje fel a jármű oldalsó vlzcsatlakozóit gyorskioldó csatlakozóval -1- Y- elosztó-2-.
- Szerelje fel a vlzcsatlakozót -3- gyorskioldó csatlakozóval.

Jegyzet

A kábelezés beállítása a 7. ábrán látható módon. Győződjön meg arról, hogy elegendő  hely marad az összes burkolat helyes felszereléséhez (ragztési pontok kapcsolakkal):

Ragztse a meglévő vezetékekhez szavetszalaggal a képes megállításához. A kábeltartó alkatrészek felszerelésékor ügyeljen arra, hogy a vezetékek/tömlők ne szakadjanak meg, és hogy az összes csatlakozás/csatlakozó ne legyen megfeszítve. A gyorskioldó csatlakozóknak/csatlakozóknak hallhatóan kapcsolódniuk kell. Szükség esetén biztosítsa a csatlakozásokat, csatlakozási pontokat és tömlőket/vezetékeket műhelyberendezéssel kopósvagy lazító ellen.

- Húzza át a vezetékeket a hátsó fedél jobb oldali tömltésén -4- a haslítósi és behelyezési segédeszkazzal -VAS 6620-. A gumigyűrűn való könnyebb áthaladás érdekében használja a behúzó segédeszközt és szükség esetén megfelelő műhelyfelszerelést (szilikon spray vagy hasonló).

- A kábelezés a jármű tetején lévő kábelcsatormán keresztül a jobb D-oszlophoz vezet. - A D-oszlop mentén a kerékdobhoz és az oldalsó küszöbhez vezet a vezetékek, valamint a szállított elemekből származó kábelkötegelők segítségével a jármű vezetékéhez vagy rögzítőihez rögzített vezetékek.

Földcsatlakozás a jobb hátsó kerékdobon

8. ábra - Rögzítse a földelő gyűrűt a jobb hátsó kerékdobhoz

(nyll).

Folytatás minden jármű esetében

9. ábra

- Az útvonalvezetékek tovább vannak álltva az oldalsó küszöbön, hogy leengedjék az A-oszlopot, és ragztás a jármű vezetékéhez vagy a jármű rögzítőihez a szállított elemek kábelkötegelőivel.

Földcsatlakozás a jobb alsó A-oszlopon

- Rögzítse a földelő huzalgűrű szem csatlakozóját a földpont földelési csatlakozáshoz a jobb alsó A-oszlopon (nyll, a lábtér / belépési sáv közelében). - Útvonal huzalozás tovább az átjáró vezérlőegységhez - J533-.

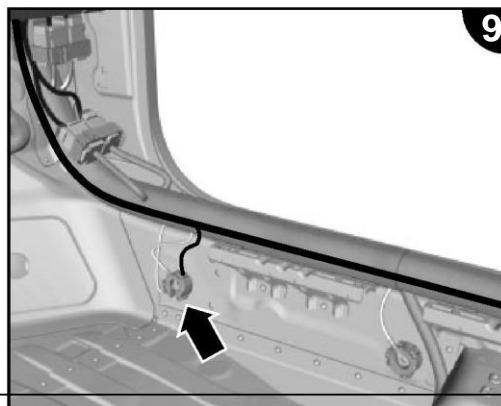
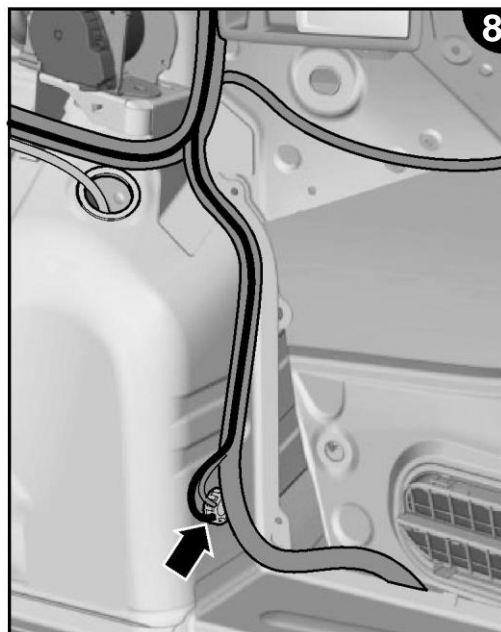
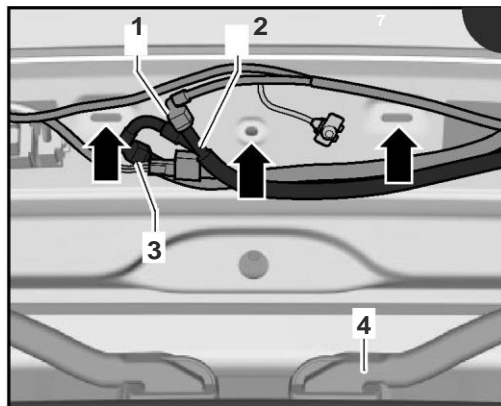
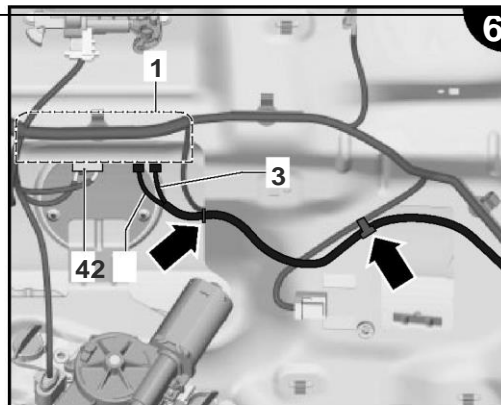

Ethernet Gateway kapcsolat

10. és 11. ábra

Csatlakoztassa (csapja) a mellékelt lapos érintkezőházba (fehér, 2 tűs) beállított vezetékek egyedi vezetékeit az alábbiak szerint:

Jegyzet

⚠ Mindig vegye figyelembe az átjárócsap hozzárendelését az adott járműre érvényes kapcsolási rajzokon a gyártási dátummal együtt, mivel ezek változhatnak!

Golf ferdehátú

– Járművek 2020 júliusáig: zöld =
1. érintkező fehér = 2.

érintkező

– Járművek 2020 júliusától:
fehér = 1. érintkező zöld = 2.
érintkező

Golf kombi

Fehér = 1. érintkező
Zöld = 2. érintkező

– Helyezze be a lapos érintkezőházat (fehér, 2-pólusú) a Gatewaycsatlakozó (fekete, 12-pólusú) 7/8 tűjének járműoldali csatlakozókeretébe.

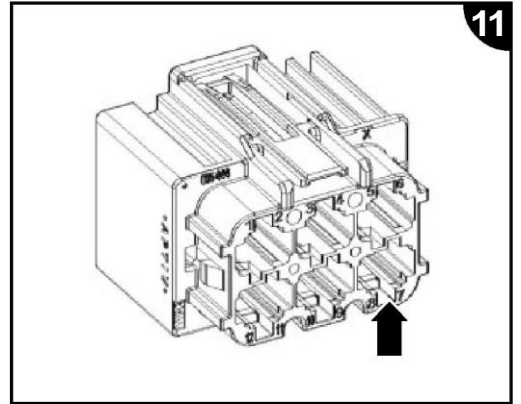
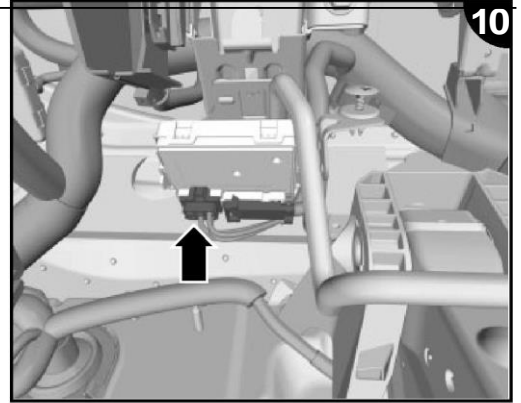

CAN-Bus átjáró kapcsolat

12. és 13. ábra

- Kapcsolja be a rövidebb narancssárga / barna 9 vezeték -8- krimpelő csatlakozóját a mellékelt csatlakozó 1. kamrájába -4-.
- Kapcsolja be a rövidebb szürke huzal -7- krimpelő csatlakozóját a mellékelt csatlakozó 2. kamrájába -4-.
- Engedje el a 32 tűs csatlakozót az átjárón (figyelemre 12 -arrow-), húzza ki és nyissa ki.
- Nyomja ki a narancssárga / barna egyedi vezeték -1- krimpelő csatlakozóját a csatlakozó P6 kamrájából, és csatlakoztassa a mellékelt csatlakozó 1. kamrájába -3-.
- Kapcsolja be a narancssárga / barna egyedi vezeték -6- krimpelő csatlakozóját a csatlakozó P6 kamrájába.
- Nyomja ki a hosszabb szürke egyedi vezeték -2 krimpelő csatlakozóját a csatlakozó P7 kamrájából, és csatlakoztassa a mellékelt csatlakozó 2. kamrájába -3-.
- Kapcsolja be a hosszabb szürke egyedi vezeték -5- krimpelő csatlakozóját a csatlakozó P7 kamrájába.
- Csatlakoztassa a 32 tűs csatlakozót az gateway-hez és zárja le. –
Csatlakoztassa a -3- es -4- csatlakozókat.

