

Audi A3 Sportback (GY) 2020 ►

**Szállítóegységek
tetősínekhez, szállítási
terjedelem 8Y4.071.151 Audi
Eredeti tartozékok**

Kiadás 01



Tartalomjegyzék

1	Általános megjegyzések · 1
2	Biztonsági megjegyzések · 2
2.1	Általános biztonsági megjegyzések · 2
2.2	Minden szállítás előtt és után, valamint használat közben ellenőrizendő biztonsági megjegyzések · 3
2.3	Biztonsági utasítások a szállítóegységekkel történő vezetéshez · 3
2.3.1.	Módosított járműmagasság · 3
2.3.2	Oldalszélre való érzékenység · 4
2.4	Biztonsági megjegyzések a berakodáshoz · 4
2.4.1	Megengedett tetőterhelés és -terhelés · 4
2.4.2.	A tetőrakomány megfelelő terhelése a szóban forgó rakományhoz · 4
2.4.3.	A terhelés szélessége · 5
2.4.4	Feszítőcsapágy-egységek · 5
2.4.5.	A szállítóegységek beszerelési és rakodási sorrendje · 5
2.4.6.	A hátsó fedél nyitási tartománya · 6
3	Szállítási terjedelem és az alkatrészek áttekintése · 7
3.1	Szállítási terjedelem · 7
3.2	Az alkatrészek áttekintése · 7
4	A tartóegységek beszerelése/eltávolítása · 8
4.1	Szállítóegységek beszerelése · 8
4.2	Tetőcsomagtartó modulok beszerelése T-hornyos anyákkal · 11
4.3	A profilfedél felszerelése · 11
4.3.1	A profilfedél felszerelése T-hornyos anyák használata nélkül a tetőcsomagtartó modulok rögzítéséhez · 11
4.3.2	A profilfedél felszerelése T-hornyos anyákkal a tetőcsomagtartó modulok rögzítéséhez · 11
4.4	A hordozóegységek eltávolítása · 12
4.5	Karbantartási utasítások · 12
4.6	Műszaki megjegyzések · 12
4.7	A hordozóegység szélességének beállítása · 13



1 Általános megjegyzések

Kérjük, figyelmesen olvassa el ezeket az utasításokat, és jegyezze fel a FIGYELMEZTETÉS, Figyelmeztetés és Megjegyzés leírásokat, mielőtt leállítja a hordozóegységeket.



FIGYELMEZTETÉS

Az ezzel a szimbólummal ellátott szöveg az Ön biztonságára vonatkozó információkat tartalmaz, és jelzi a lehetséges akcidentálási és sérülési kockázatokat.



Figyelmeztet

Az ezzel a szimbólummal ellátott szöveg jelzi a jármű károsodásának kockázatát.



Jegyzet

Az ezzel a szimbólummal ellátott szöveg további információkat tartalmaz.

Az AUDI AG nem vállal felelősséget azért, ha nem tartják be ezeket a telepítési utasításokat.



2 Biztonsági megjegyzések

2.1 Általános biztonsági megjegyzések

FIGYELMEZTETÉS

Kérjük, figyelmesen olvassa el ezeket az összeszerelési utasításokat a telepítés megkezdése előtt. A telepítési utasítások és biztonsági megjegyzések be nem tartása veszélyezteti az Ön és harmadik felek biztonságát.

FIGYELMEZTETÉS

A járművezető felelős annak biztosításáért, hogy látását és hallását ne rontsa a rakománya vagy a jármű állapota.

Meg kell győződnie arról, hogy a rakomány nem akadályozza meg a járművet abban, hogy megfeleljen az adott ország előírásainak, és hogy a közúti biztonság ne kerüljön veszélybe.

FIGYELMEZTETÉS

Utazás előtt ellenőrizni kell a tartóegységek és a tetőcsomagtartó modulok összes csavarcsatlakozását és csatlakozását, hogy megbizonyosodjanak azok helyes elhelyezéséről és felszereléséről. Szükség esetén húzza meg.

Megfelelő időközönként ellenőrizze újra a csavaros csatlakozásokat és csatlakozásokat, és szükség esetén húzza meg. A csavarozott csatlakozásokat és csatlakozásokat rövid időközönként ellenőrizni kell, ha rossz útszakaszon haladnak.

Ezen irányelvek figyelmen kívül hagyása a tartóegységek vagy a tetőcsomagtartó modulok meglazulását vagy leesését eredményezheti – balesetveszély!

FIGYELMEZTETÉS

Az alkatrészek javítását vagy cseréjét csak szakképzett műhely végezheti. Javasoljuk, hogy Audi partnerétől beszerezhető eredeti pótalkatrészeket használjon.

FIGYELMEZTETÉS

Az ezekben az utasításokban részletezett, a tartóegységek beépítésére, kezelésére és használatára vonatkozó eljárásokat és biztonsági megjegyzéseket mindig be kell tartani.

Az utasításoktól való eltérés a hordozóegységek vagy a szerelt tetőcsomagtartó modul meglazulását okozhatja.

A tartóegységeket úgy tervezték, hogy a jármű ne sérüljön meg, ha az alkatrészek elakadnak, kezelik és megfelelően használják.

A gyártó nem vállal felelősséget a telepítési eljárás vagy a megadott megjegyzések be nem tartásából eredő károkért.

A gyártóval szembeni jótállási igény minden formája érvénytelenné válik, ha az alkatrészek telepítése, kezelése vagy használata nem a jelen utasításokban meghatározottak szerint történik.

FIGYELMEZTETÉS

Azonnal cserélje ki a sérült alkatrészeket. Ne használjon elasztikus hevedereket vagy bungee zsinórokat!

**ⓘ Figyelmeztet**

Ne lépjen be olyan autósóba, ahol tetőcsomagtartó modulokkal vagy anélkül felszerelt hordozóegységek vannak.

ⓘ Jegyzet

Ha tetőterheléssel vezet, győződjön meg arról, hogy betartják a német közúti közlekedési szabályokat (StVZO) vagy bármely országspecifikus előírást.

Kényelmi okokból gyakori, hogy a tetőcsomagtartó-modulokkal ellátott vagy azok nélküli tartóegységek a járművön maradnak, még akkor is, ha nincsenek használatban. Járműve több üzemanyagot fogyaszt a megnövekedett szélállóság miatt.

Használat után tanácsos eltávolítani a hordozóegységet. További szélzaj keletkezhet, ha csatlakoztatott hordozóegységgel vezet.

2.2. Biztonsági megjegyzések, amelyeket minden utazás előtt és után, valamint a használat

⚠ FIGYELMEZTETÉS

Ellenőrizze, hogy a szállítóegységek és a szállítandó rakomány biztonságosan vannak-e rögzítve:

Minden utazás megkezdése előtt, Kb. 10 km út után, kb. 300 km-enként jó utakon Gyakran rossz utakon (rezgés miatt), Rendszeresen, hogy megbizonyosodjon arról, hogy nem történt mozgás / elmozdulás.

Ha a tartóegységeket nem ellenőrzik annak érdekében, hogy megbizonyosodjanak biztonságukról, és hogy szükség van-e a kötőelemek meghúzására, akkor lazán működhetnek, és ezért alkatrészek veszhetnek el a beszerelés megfelelő végrehajtása ellenére – balesetveszély!

Helyzetváltozás esetén vezessen csökkentett sebességgel a következő alkalomig, hogy biztonságosan megálljon, majd húzza meg újra a csavaros csatlakozásokat és szerelvényeket a tartóegységeken.

2.3 Biztonsági utasítások a hordozóegységekkel történő vezetéshez

2.3.1. Módosított járműmagasság

ⓘ Figyelmeztet

A hordozóegységek felszerelése megváltoztatja a jármű magasságát.

Különös figyelmet kell fordítani a következőkre:

Alacsonyan lógó ágak Átjárók csökkentett belmagassággal Garázsok bejáratai csökkentett belmagassággal Magassági korlátozások többszintes parkolóknak és mélygarázsokban.



2.3.2 Oldalszélre való érzékenység

FIGYELMEZTETÉS

A terhelés befolyásolja a vezetési és fékezési viselkedést, valamint a jármű oldalszélre való érzékenységét. Alakítsa ehhez vezetési stílusát – balesetveszély!

Ne lépje túl a 130 km / h (81 mph) maximális sebességet.

Ha erős oldalszélben vezet, ügyeljen arra, hogy különösen óvatos legyen:

tehergépkocsi légterébe való be- és kiszálláskor, sövények, fák, falak és épületek, valamint egyéb szélkorlátok melletti elhaladáskor, hidakon való áthaladáskor

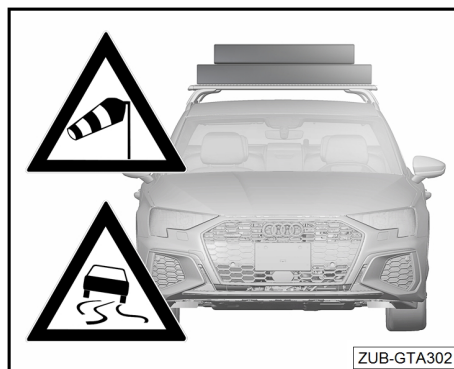

2.4 Biztonsági megjegyzések a berakodáshoz

2.4.1 Megengedett tetőterhelés és terhelés

FIGYELMEZTETÉS

Ne lépje túl a megengedett 75 kg (165 font) tetőterhelést.

Ne lépje túl a tetőrudak, kiegészítő alkatrészek és 75 kg (165 font) terhelés megengedett összösségét.

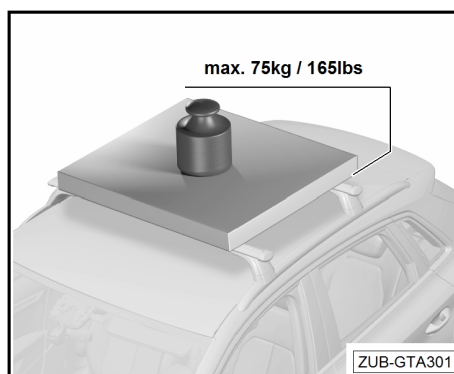

2.4.2 A tetőrakomány betöltése a kérdéses rakománynak megfelelő kezelőbe

FIGYELMEZTETÉS

Rakja fel a tetőrakományt a szállítóegységekre az adott rakománynak megfelelő módon – balesetveszély!

Kerülje az egyik oldalon történő rakodást – balesetveszély!





2.4.3 A terhelés szélessége



FIGYELMEZTETÉS

A rakomány nem nyúlhat túl a tartóegységek szélein balra vagy jobbra – balesetveszély!

Kerülje az egyik oldalon történő rakodást – balesetveszély!

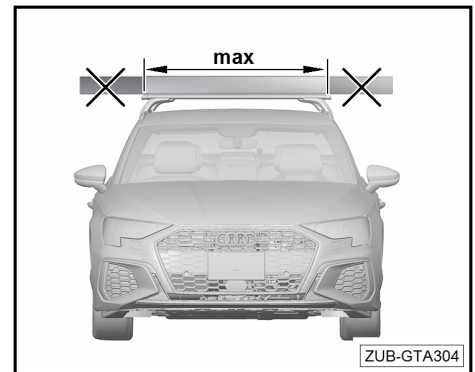

2.4.4 Feszítőhordozó egységek



FIGYELMEZTETÉS

Ne feszítse a hordozóegységeket egymással szemben – balesetveszély!

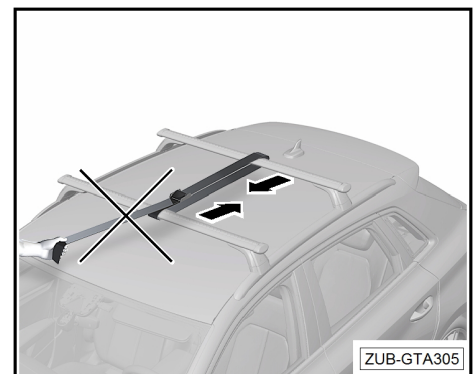

2.4.5. A szállítóegységek beszerelési és rakodási sorrendje



FIGYELMEZTETÉS

Csak akkor szerelje össze a tetőcsomagtartó modulokat -B- a tartóegységekre, ha az -A- hordozóegységeket felszerelték a jármű B sínjére - balesetveszély!

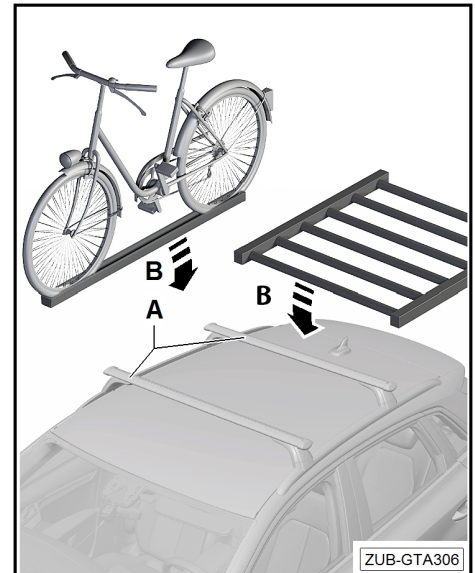



2.4.6 A hátsó fedél nyitási tartománya

⚠ Figyelmeztet

A jármű károsodásának elkerülése érdekében ügyeljen arra, hogy a hátsó fedelet óvatosan nyissa fel, miután hosszabb tárgyakat ráhúzott a járműre. Az automatikus hátsó fedéllel működő járművek esetében ajánlott a nyitási szöveget a Jármű használati útmutatójában szükséges módon beállítani.

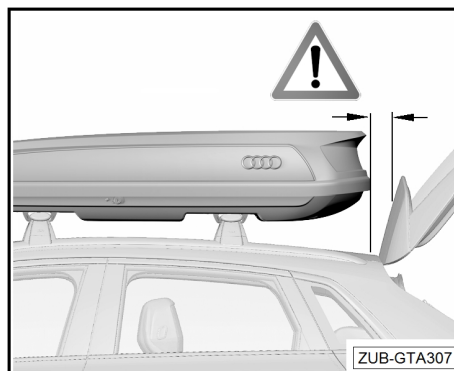



3 Szállítási terjedelem és az alkatrészek áttekintése

3.1 Szállítási terjedelem

Egységek	Leírás	Információ
1	Első tetőrudak	Címke az alsó oldalon a bal haladási irány szerint Címke az alsó oldalon a bal haladás irányában Hossz: 1250 mm
1	Hátsó tetőrudak	
2	Profilfedél	
1	Nyomatékkulcs (6 Nm)	
1	Szerelési utasítások	

3.2 Az alkatrészek áttekintése

- 1 - Profilfedél (2x) 2 - Profilcső (2x) 3 - Felső támasztó szerkezet (4x)
- 4 - Támasztó lap (4x) 5 - Tűs link (4x) 6 - Alsó tartó brack- et (4x) 7 - Gumi tartó (4x) 8 - Csavarok 2,5 x 11 (8x)
- 9 - Nyomórugó (4x) 10 - Karmos rögzítő (4x) 11 - Nyomatékkulcs (6 Nm)
- 12 - Fedél fedél (4x) 13 - Kódolt feszítőcsavar (4x)
- 14 - M6 alátét (4x) 15 - Csúszó blokk (4x) 16 - Profil sapka (4x) 17 - Hatlapfejű csavar M6 x 12 (4x) 18 - Címke (2x)
- q "bal első és bal hátsó"

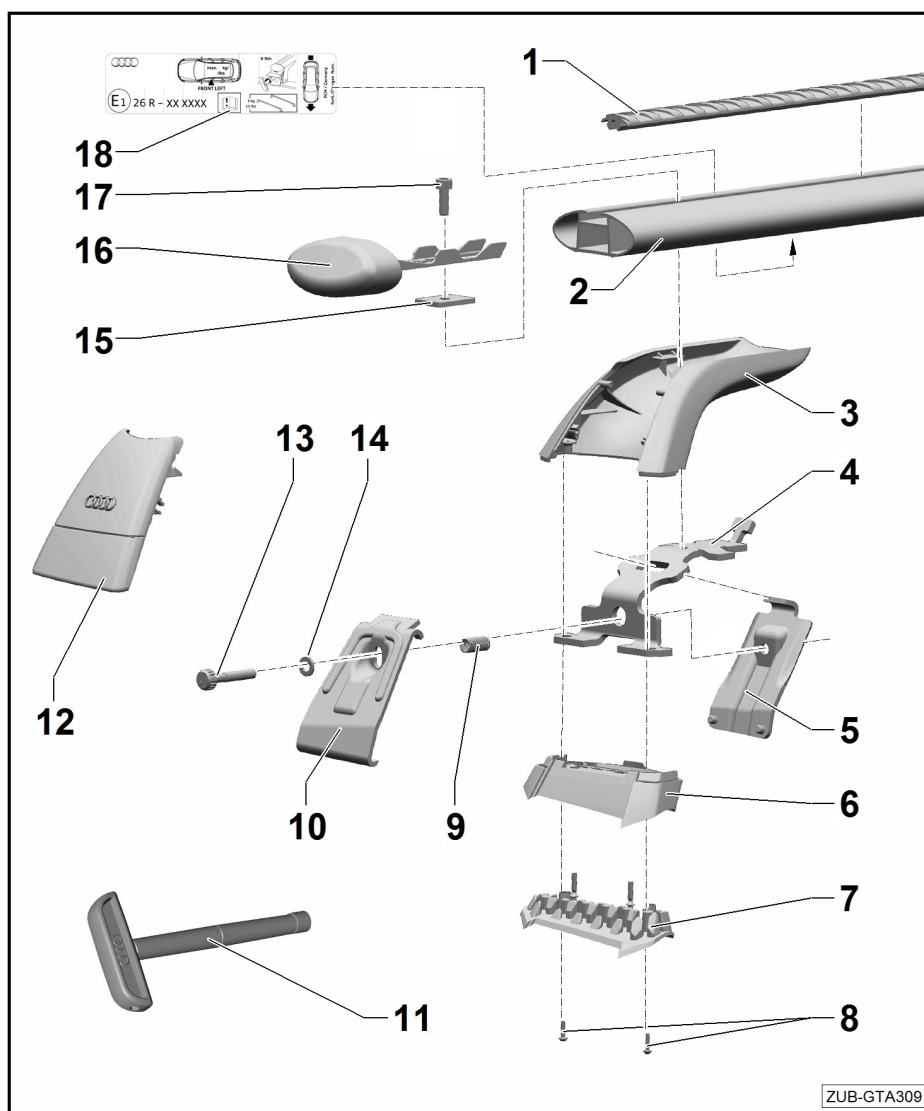

ZUB-GTA309



4 A hordozóegységek beszerelése/eltávolítása

Jegyzet

A tetőcsomagtartó modulok T-hornyos anya nélküli rögzítésekor a tartóegység profilfedelét helyezze be, mielőtt a hordozóegységet a járműre szerelné. **11. oldal** A hordozóegységeket két embernek kell telepítenie.

4.1 Hordozóegységek telepítése

A tetősín befelé néző oldalán két lyuk -X- található az első és a hátsó végén; Ezek a lyukak a tetősín tetőrúdjaknak felszerelésére szolgálnak.

A telepítés során a tetősíneken lévő lyuk -X- körüli területnek és az alsó tartószerkezet -7- gumitartóinak -6- por- és zsírmentesnek kell lennie.

- Szükség esetén alaposan tisztítsa meg az érintkezési felületeket és a gumitartókat -7- .

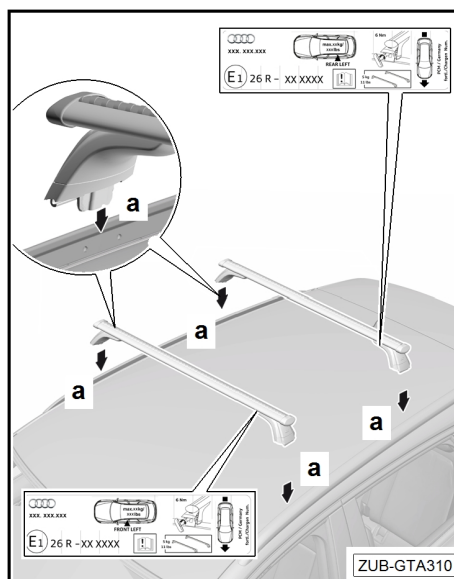

- Hajtsa fel a fedelt -12-.
- Csatlakoztassa a -11- nyomatékulcsot a -13 feszítőcsavarhoz - úgy, hogy a jelölések egy vonalban legyenek.
- Lazítsa meg a feszítőcsavart -13- elég messzire ahhoz, hogy bizonyos ellenállást érzéleljen.

Jegyzet

A tartóegység felszerelésekor ügyeljen arra, hogy a címkék a jármű bal oldalán legyenek, és a nyomtatott nyíl a menetirányba mutasson.

- Használja a bal oldali profilcső alján található -18- címkéket referenciaként, hogy a tetőcsomagtartót a megfelelő telepítési helyzethez igazítsa (bal / jobb és első / hátsó).

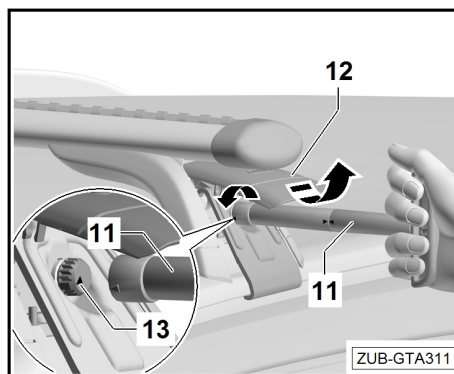



- Helyezze az első és hátsó tartóegységeket a tetősínre az -X- furatok területén.
- Helyezze be a két csapot a -5- csapszegekbe a tetősín -X- lyukaiba. Tartsa egyik kezével a -5- csapszeget ebben a helyzetben.

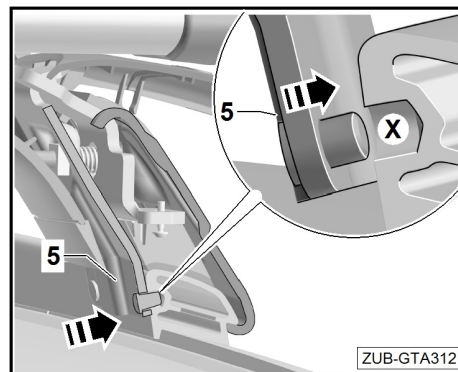

- Akassza be a karomrögzítőt -10- a tetősín alá -nyíl-.
- Húzza meg kissé a feszítőcsavart -13- nyomatékkulccsal -11-. Ennek során győződjön meg arról, hogy a -10- karomrögzítő a tetősín alatt marad -nyíl-.
- Végezze el ugyanezt az eljárást a jármű másik oldalán.

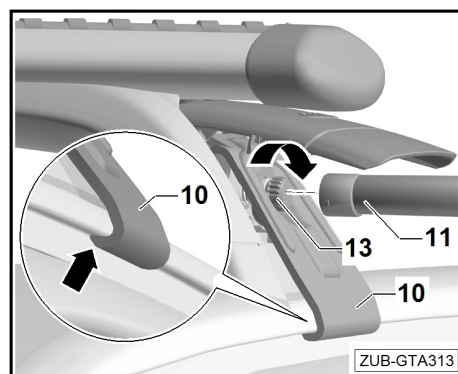

⚠ FIGYELMEZTETÉS

Az alsó tartókonzol -7- gumitartóinak a jármű mindkét oldalán egy síkban kell ülniük a tetősínnel - balesetveszély a tartóegység meglazulása miatt.

A hordozóegység akkor van a megfelelő helyzetben, ha:

A gumitartók -7- az alsó tartókonzolhoz a tetősínhez simulnak -nyílak-.

A csapok csapjai -5- a tetősín -X- lyukaiba kapcsolódnak.

A -10- karomrögzítő a tetősín alá van akasztva.

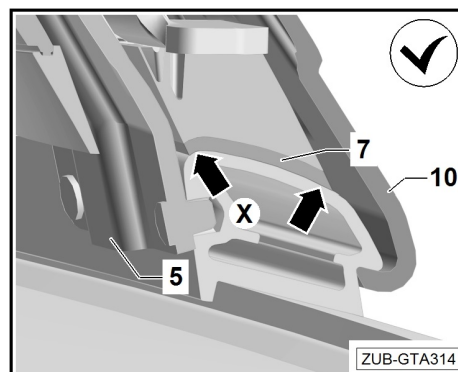

A hordozóegység túl messze van elhelyezve, ha:

Az alsó tartókonzol gumitartói -7- nem ülnek egy síkban a tetősínhez -nyíl-.

A -5- csapszegek csapjai nem kapcsolódnak megfelelően a tetősín -X- lyukaihoz.

A -10- karomrögzítő nem akaszt a tetősín alá.

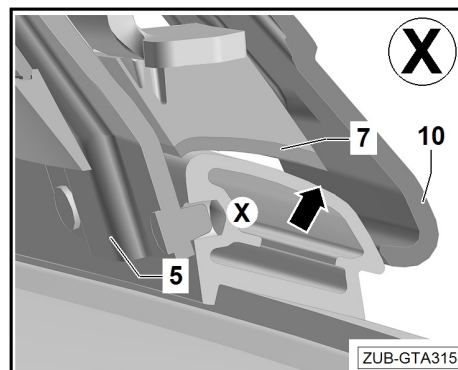



A hordozóegység túl messze helyezkedik el, ha:

Az alsó tartókonzol gumitartói -7- nem ülnek egy síkban a tetősínhez -nyíl-.

A -5- csapszegek csapjai nem kapcsolódnak megfelelően a tetősín -X- lyukaihoz.

A -10- karomrögzítő nem akaszt a tetősín alá.

Ha az alsó tartókonzol gumitartói -7- nem ülnek egy síkban a felülethez, javasoljuk, hogy ellenőrizze a szélesség beállítását, és szükség esetén javítsa ki egy szakképzett műhelyben **13. oldal**. A folyamat előtt távolítsa el a tetősín tetőrúdjaikat.

Jegyzet

A -13- feszítőcsavarok meghúzásakor a szükséges 6 Nm meghúzási nyomaték (vagy a szükséges meghúzási erő) akkor érhető el, ha a nyomatékkulcs -11- két nyila pontosan egymással szemben van.

Húzza meg a feszítőcsavarokat -13- mindkét oldalon felváltva 6 Nm-re két lépésben a -11- nyomatékkulcs segítségével.

Figyelmeztet

A -10- karomrögzítő nem kapcsolódhat le a tetősínről a folyamat során.

- Ellenőrizze, hogy minden ismét a megfelelő helyzetben van-e, ha a feszítőcsavarokat mindkét oldalon 6 Nm-re húzza meg a -11- nyomatékkulccsal.
- Csukja be a fedelet -12-.
- Kövesse ugyanezt a folyamatot a második tetőrúd felszereléséhez.

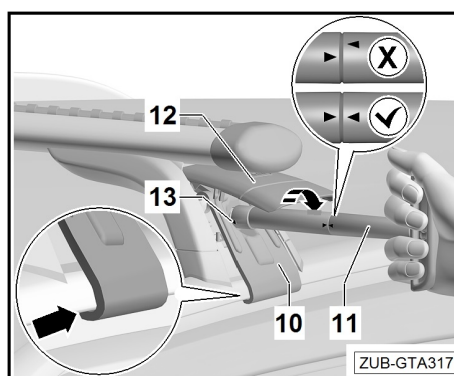
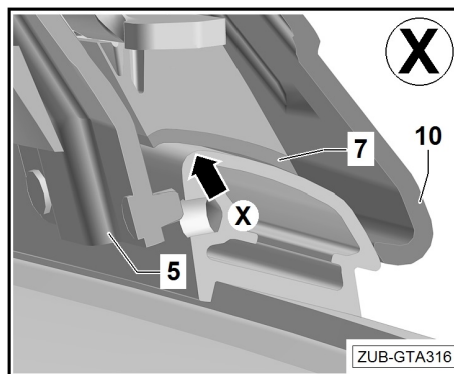

FIGYELMEZTETÉS

Ellenőrizze, hogy a szállítóegységek és a szállítandó rakomány biztonságosan vannak-e rögzítve:

Minden utazás megkezdése előtt, Kb. 10

km út után, kb. 300 km-enként jó utakon

Gyakran rossz utakon (rezgés miatt),

Rendszeresen, hogy megbizonyosodjon arról,

hogy nem történt mozgás / elmozdulás.

Ha a tartóegységeket nem ellenőrzi annak érdekében, hogy megbizonyosodjanak biztonságukról, és hogy szükség van-e a kötélemek meghúzására, akkor lazán működhetnek, és ezért alkatrészek veszhetnek el a beszerelés megfelelő végrehajtása ellenére – balesetveszély!

Helyzetváltozás esetén vezessen csökkentett sebességgel a következő alkalomig, hogy biztonságosan megálljon, majd húzza meg újra a csavaros csatlakozásokat és szerelvényeket a tartóegységeken.



4.2 Tetőcsomagtartó modulok felszerelése T-hornyos anyákkal

- A T-hornyos anyák felszereléséhez távolítsa el a profilsapkát -17- a -2- -nyíl A- csőről.
- Helyezze be a T-hornyos anyát a mellékelt T horonyba -nyíl B-.
- Csúsztassa vissza a profilsapkát -17- vissza a -nyíl C- -re.

Jegyzet

Rögzítse a tetőcsomagtartó modulokat a T-hornyos anyákhoz a vonatkozó szerelési utasításoknak megfelelően.

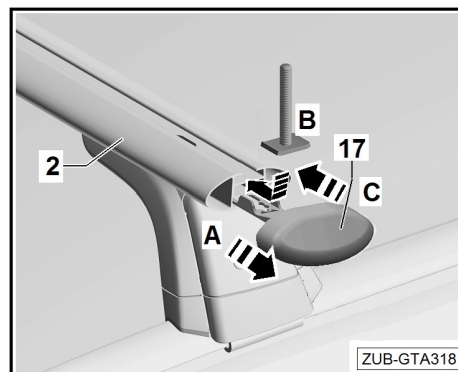

4.3 A profilfedél felszerelése

Jegyzet

Ne használjon kenőanyagot a profilfedél felszereléséhez!

4.3.1 A profilfedél felszerelése T-hornyos anyák használata nélkül a tetőcsomagtartó modulok rögzítéséhez:

I - Mérje meg a profil fedelét -1- majd rövidítse le egy megfelelő műhelyszerszámmal -A-. Középről indulva és kifelé haladva nyomja be a profil fedelét a -2- -B- hordozóegységbe. II - A profilfedélnek -1- a -2-es hordozóegységben lévő T-horony teljes hosszában be kell kapcsolódnia.

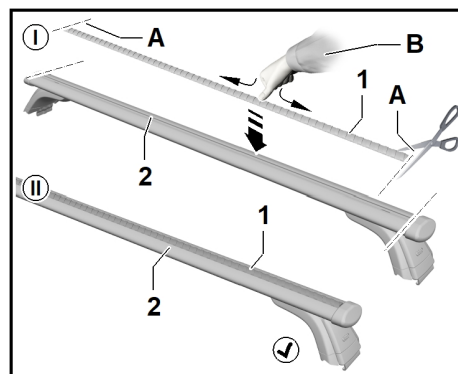

4.3.2 A profilfedél felszerelése T-hornyos anyákkal a tetőcsomagtartó modulok rögzítéséhez:

I - Mérje meg a profil fedelét -1- és jelölje ki az -A- szakaszokat.
II - Rövidítse le a profilfedelét -1- megfelelő műhelyszerszámmal -B-.
III - Középről kiindulva és minden esetben kifelé haladva nyomja be a profilfedél szakaszait -1- a hordozóegység -2- T-horonyának szabad területeire a -C- T-hornyú anyák között. IV - A profilfedélnek -1- a -2-es hordozóegységben lévő T-horony teljes hosszában be kell kapcsolódnia.

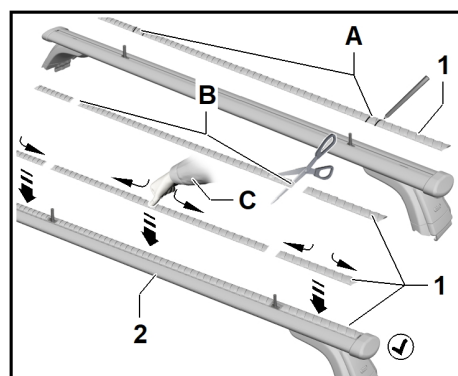



4.4 A hordozóegységek eltávolítása

Jegyzet

A hordozóegységeket két személynek kell eltávolítania.

- Távolítsa el a rakományt és a tetőcsomagtartó modulokat.
- Nyissa ki a fedéllel -12-.
- Lazítsa meg felváltva a bal és jobb feszítőcsavarokat -13- felváltva.
- Csavarja le a feszítőcsavarokat -13- felváltva, amíg enyhe elmozdulást nem érez.

- Nyomja a bal és jobb feszítőcsavarokat -13- a jármű közepe felé -nyíl A- hogy lazítsa meg a -5- csapos összeköttetést a tetősín lyukaiból -nyíl B-.
- Húzza ki a karomrögzítőket -10- mindkét oldalon -nyíl C- és óvatosan távolítsa el a hordozóegységet.
- Csavarja be a feszítőcsavarokat -13- kb. 12 fordulattal, és zárja le a fedél fedelét -12-.

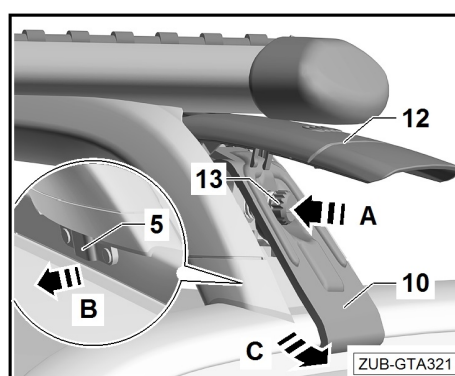
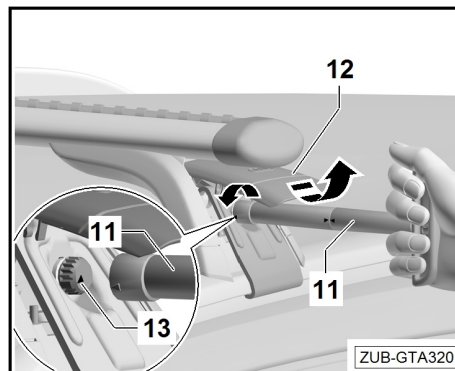

4.5 Karbantartási utasítások

Hordozó egységek

A hordozóegységeket mindig tisztítani és rendben kell tartani. Különösen fontos, hogy télen eltávolítsuk a szennyeződésekét és a sót.

A hordozóegységek vízzel tisztíthatók.

FIGYELMEZTETÉS

Ne használjon kenőanyagot a csavaros csatlakozásokon.

Ezen utasítások be nem tartása a hordozóegységek leválását eredményezheti, sérülést okozhat Önnek vagy másoknak és/vagy anyagi kárt okozhat.

Figyelmeztet

Ne használjon magasnyomású tisztítót a kajaktartók tisztításához.

4.6 Műszaki megjegyzések

Műszaki adatok

A hordozóegység készletének holt súlya: kb. 5 kg (11 font).

Tetőterhelés/terhelés

A tetőterhelés meghatározása:

A hordozóegység súlya
+ a tetőcsomagtartó modul súlya
+ a rakomány súlya
= tetőterhelés

FIGYELMEZTETÉS

Soha ne lépje túl:

A legnagyobb megengedett tetőterhelés (75 kg / 165 font) a teljes tengelyterhelés besorolása a jármű megengedett össztömegének besorolása a jármű használati útmutatójában.

4.7 A hordozóegység szélességének beállítása

Utasítások a minősített műhely számára, ha az adott jármű támasztókeretének helyzete nincs megfelelően beállítva.

- Szerelje fel a hordozóegységet a járműre 7. oldal, és csak óvatosan húzza meg a bal oldalon.
- Egy 5 mm-es hatlapfejű csavarkulccsal csavarja le a jobb oldali tartókonzol hatszögletű csavarjait annyira, hogy a tartókonzol mozgatható legyen. A hordozóegység a folyamat során a járművön marad.
- Állítsa be a hordozóegységet -nyilak A- úgy, hogy a jobb oldali alsó tartókonzol gumitartói -7- egy síkban üljenek a tetősínnel -nyilak B-.

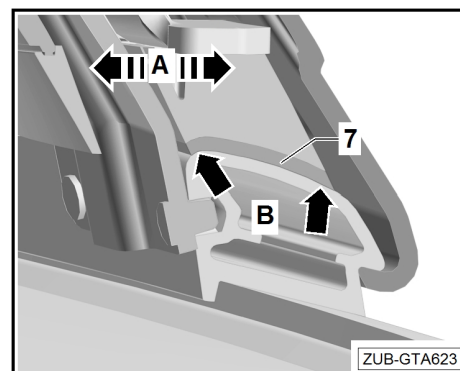
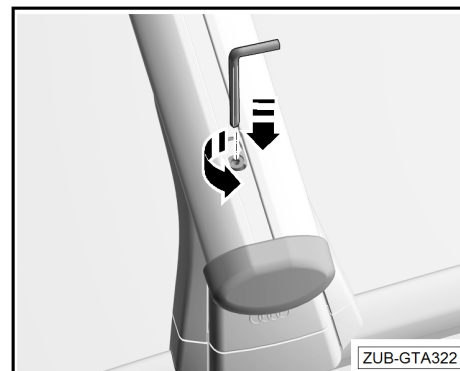



A hordozóegység akkor van a megfelelő helyzetben, ha:

Az alsó tartókonzol gumitartói -7- a tetősínhez simulnak -nyílnak-.

A csapok csapjai -5- a tetősín -X- lyukaiba kapcsolódnak.

A -10- karomrögzítő a tetősín alá van akasztva.

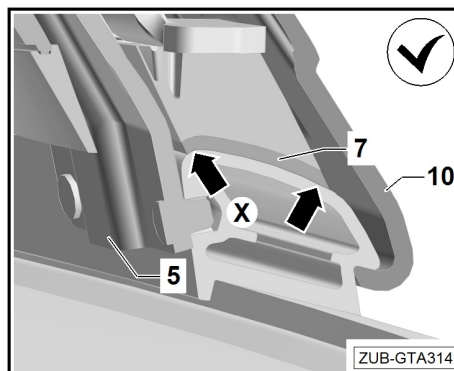

- Húzza meg a hatlapfejű foglalat csavarját 10 Nm-re.
- Ismétlje meg az eljárást a másik hordozóegységen.

⚠ FIGYELMEZTETÉS

Ellenőrizze, hogy minden hatlapcsavar meg van-e húzva (10 Nm-ig). Ha ezeket az irányelveket nem tartják be, ez azt eredményezheti, hogy a hordozóegységek meglazulnak vagy leesnek – balesetveszély!

Ne használja a mellékelt nyomatékkulcsot (6 Nm).

