

Telepítési útmutató

Audi A6 (F2) allroad quattro 2019 ►

HU

Kereszttartó

Cikkszám: 4K9.071.151.L Audi

Eredeti tartozékok

Edition 01



Tartalomjegyzék

1	Általános megjegyzések · 1
2	Biztonsági megjegyzések · 2
2.1	Általános biztonsági megjegyzések · 2
2.2	Minden szállítás előtt és után, valamint használat közben ellenőrizendő biztonsági megjegyzések · 3
2.3	Biztonsági utasítások a szállítóegységekkel történő vezetéshez · 4
2.3.1.	Módosított járműmagasság · 4
2.3.2	Oldalszélre való érzékenység · 4
2.4	Biztonsági megjegyzések a berakodáshoz · 4
2.4.1	Megengedett tetőterhelés és -terhelés · 4
2.4.2.	A tetőrakomány megfelelő terhelése a szóban forgó rakományhoz · 5
2.4.3.	A terhelés szélessége · 5
2.4.4	Feszítőcsapágy-egységek · 5
2.4.5.	A szállítóegységek beszerelési és rakodási sorrendje · 6
2.4.6.	A hátsó fedél nyitási tartománya · 6
2.4.7.	A toló/dönthető napfénytető és a dönthető panorámatető nyitási területe · 6
3	Szállítási terjedelem és az alkatrészek áttekintése · 7
3.1	Szállítási terjedelem · 7
3.2	Az alkatrészek áttekintése · 7
4	A tartóegységek beszerelése/eltávolítása · 8
4.1	Szállítóegységek beszerelése · 8
4.2	A csomagtartó modulok felszerelése · 11
4.3	A hordozóegységek eltávolítása · 12
4.4	Karbantartási utasítások · 13
4.5	Műszaki megjegyzések · 13
4.6	A hordozóegység szélességének beállítása · 14



1 Általános megjegyzések

Kérjük, figyelmesen olvassa el ezeket az utasításokat, és jegyezze fel a WARN- ING, Caution és Note leírásokat a hordozóegységek telepítése előtt.



FIGYELMEZTETÉS

Az ezzel a szimbólummal ellátott szöveg az Ön biztonságára vonatkozó információkat tartalmaz, és jelzi a lehetséges baleseti és sérülési kockázatokat.



Figyelmeztet

Az ezzel a szimbólummal ellátott szöveg jelzi a jármű károsodásának kockázatát.



Jegyzet

Az ezzel a szimbólummal ellátott szöveg további információkat tartalmaz.



Iránytű nyíl

A képeken látható iránytű nyíl tájékozási segédeszközként szolgál, és a jármű "előre" haladási irányába mutat.

Az AUDI AG nem vállal felelősséget a szerelési utasítások be nem tartása esetén.



2 Biztonsági megjegyzések

2.1 Általános biztonsági megjegyzések

FIGYELMEZTETÉS

Kérjük, figyelmesen olvassa el ezeket az összeszerelési utasításokat a telepítés megkezdése előtt. A telepítési utasítások és biztonsági megjegyzések be nem tartása veszélyezteti az Ön és harmadik felek biztonságát.

FIGYELMEZTETÉS

A járművezető felelős azért, hogy látását és hallását ne rontsa a rakománya vagy a jármű állapota – balesetveszély!

Meg kell győződnie arról, hogy a rakomány nem akadályozza meg a járművet abban, hogy megfeleljen az országspecifikus előírásoknak, és hogy a közúti biztonság ne kerüljön veszélybe.

FIGYELMEZTETÉS

A tartóegységek és a tetőcsomagtartó modulok összes csavarcsatlakozását és csatlakozását ellenőrizni kell az első vagy menet közben, hogy megbizonyosodjanak arról, hogy azok megfelelően vannak elhelyezve és felszerelve. Szükség esetén húzza meg.

Ellenőrizze újra a csavarozott csatlakozásokat és csatlakozásokat megfelelő időközönként, és szükség esetén húzza meg. A csavarozott csatlakozásokat és csatlakozásokat rövid időközönként ellenőrizni kell, ha rossz útszakaszon haladnak.

Ezen irányelvek figyelmen kívül hagyása a tartóegységek vagy a tetőcsomagtartó modulok meglazulását vagy leesését eredményezheti – balesetveszély!

FIGYELMEZTETÉS

Az ezekben a szerkezetekben részletezett, a tartóegységek beépítésére, kezelésére és használatára vonatkozó eljárásokat és biztonsági megjegyzéseket mindig be kell tartani.

Az utasításoktól való eltérés a hordozóegységek vagy a szerelt tetőcsomagtartó modul meglazulását okozhatja – baleset- és sérülésveszély!

FIGYELMEZTETÉS

Azonnal cserélje ki a sérült alkatrészeket - baleset- és sérülésveszély!

Ne használjon elasztikus hevedereket vagy bungee zsinórokat - sérülésveszély!



Figyelmeztet

Ne lépjen be olyan autósóba, ahol tetőcsomagtartó modulokkal vagy anélkül felszerelt hordozóegységek vannak.

Jegyzet

A gyártó nem vállal felelősséget a telepítési eljárás vagy a megadott megjegyzések be nem tartásából eredő károkért.

A gyártóval szembeni jótállási igény minden formája érvényét veszti, ha az alkatrészek beszerelése, kezelése vagy használata nem a jelen utasításokban meghatározottak szerint történik. Az alkatrészek javítását vagy cseréjét csak szakképzett műhely végezheti. Javasoljuk, hogy Audi partnerétől származó eredeti pótalkatrészeket használjon. Ha tetőterheléssel vezet, győződjön meg arról, hogy betartja a német közúti közlekedési szabályokat (StVZO) vagy az országspecifikus előírásokat.

Kényelmi okokból gyakori, hogy a tetőcsomagtartó-modulokkal ellátott vagy azok nélküli tartóegységek akkor is a járművön maradnak, ha nincsenek használatban. Járműve több üzemanyagot fogyaszt a megnövekedett szélállóság miatt. Használat után tanácsos eltávolítani a hordozóegységet. További szélzaj keletkezhet, ha csatlakoztatott hordozóegységgel vezet.

2.2. Biztonsági megjegyzések, amelyeket minden szállítás előtt és után, valamint használat közben ellenőrizni kell

FIGYELMEZTETÉS

Ellenőrizze, hogy a szállítóegységek és a szállítandó teher biztonságosan vannak-e rögzítve:

Minden utazás megkezdése előtt, Kb. 10 km út után, Kb. 300 km-enként jó utakon, Gyakran rossz utakon (rezgés miatt), Rendszeresen, hogy megbizonyosodjon arról, hogy nem történt elmozdulás / elmozdulás.

Ha a tartóegységeket nem ellenőrzik, hogy biztonságosak-e, és hogy szükség van-e a kötőelemek meghúzására, akkor lazán működhetnek, és az alkatrészek elveszhetnek a megfelelő telepítés ellenére - balesetveszély!

Helyzetváltozás esetén a következő biztonságos megállásig csökkentett sebességgel kell haladni, majd húzza meg újra a kocsiegységek csavaros csatlakozásait és rögzítőelemeit.



2.3 Biztonsági utasítások gépkocsigegységekkel történő vezetéshez

2.3.1. Módosított járműmagasság

⚠ **Figyelmeztet**

A hordozóegységek felszerelése megváltoztatja a jármű magasságát.

Különös figyelmet kell fordítani a következőkre:

Alacsonyan lógó ágak, Csökkentett belmagasságú átjárók, Csökkentett belmagasságú garázsok bejáratai, Magassági korlátozások többszintes parkolóknban és föld alatti parkolóknban.

2.3.2 Oldalszélre való érzékenység

⚠ **FIGYELMEZTETÉS**

A terhelés befolyásolja a vezetési és fékezési viselkedést, valamint a jármű oldalszélre való érzékenységét. Alakítsa ehhez vezetési stílusát – balesetveszély!

Ne lépje túl a 130 km / h (81 mph) maximális sebességet.

Ha erős oldalszélben vezet, ügyeljen arra, hogy különösen óvatos legyen:

Teherautó légáramlatába való be- és kiszálláskor, Sövények, fák, falak és épületek, valamint egyéb szélkorlátok melletti elhaladáskor, Hidakon való áthaladáskor.

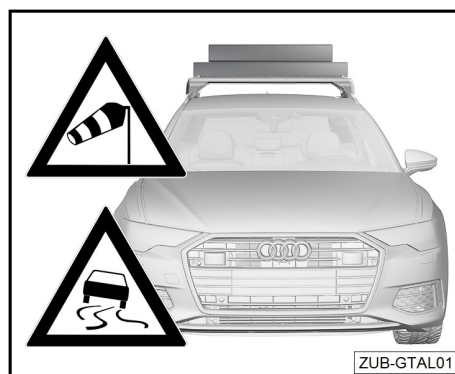

2.4 Biztonsági megjegyzések a berakodáshoz

2.4.1 Megengedett tetőterhelés és terhelés

⚠ **FIGYELMEZTETÉS**

A 100 kg (220 font) maximális megengedett tetőterhelést nem szabad túllépni.

Ne lépje túl a hordozóegységek, a tetőcsomagtartó modulok és a 100 kg (220 font) terhelés megengedett össztömegét. be kell tartani.

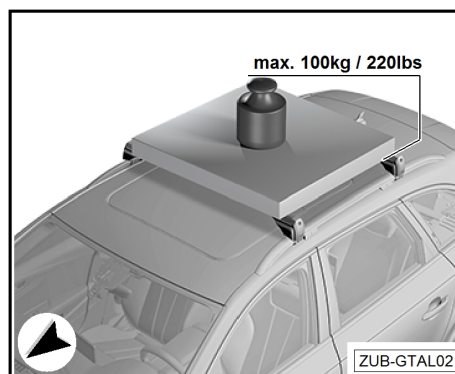

2.4.2 A tetőrakomány betöltése a kérdéses rakománynak megfelelő kezelőbe

FIGYELMEZTETÉS

Rakja fel a tetőrakományt a szállítóegységekre az adott rakománynak megfelelő módon – *balesetveszély!*

Kerülje az egyik oldalon történő rakodást – *balesetveszély!*

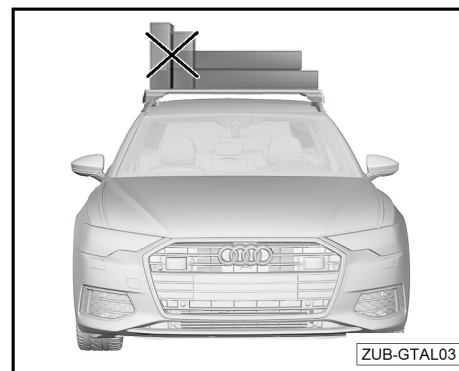

2.4.3 A terhelés szélessége

FIGYELMEZTETÉS

A rakomány nem nyúlhat túl a tartóegységek szélein balra vagy jobbra – *balesetveszély!*

Kerülje az egyik oldalon történő rakodást – *balesetveszély!*

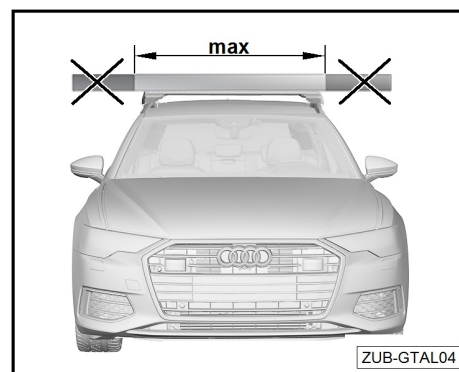

2.4.4 Feszítőhordozó egységek

FIGYELMEZTETÉS

Ne feszítse a hordozóegységeket egymással szemben – *balesetveszély!*

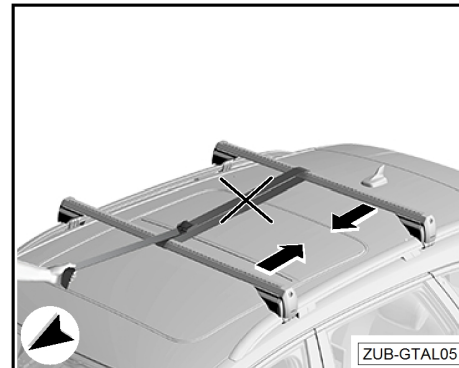



2.4.5. A szállítóegységek beszerelési és rakodási sorrendje

FIGYELMEZTETÉS

Csak akkor szerelje össze a tetőcsomagtartó modulokat -C- a tartóegységekre, ha a hordozóegységeket -A- felszerelték a sínre -B- a járművön - balesetveszély!

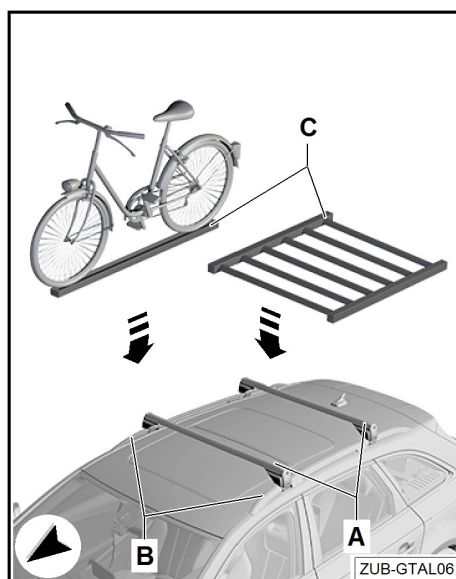

2.4.6 A hátsó fedél nyitási tartománya

Figyelmeztet

A jármű károsodásának elkerülése érdekében ügyeljen arra, hogy a hátsó fedelet óvatosan nyissa fel, miután hosszabb tárgyak ráhúzott a járműre. Az automatikus hátsó fedéllel működő járművek esetében ajánlott a nyitási szöveget a Jármű használati útmutatójában szükséges módon beállítani.

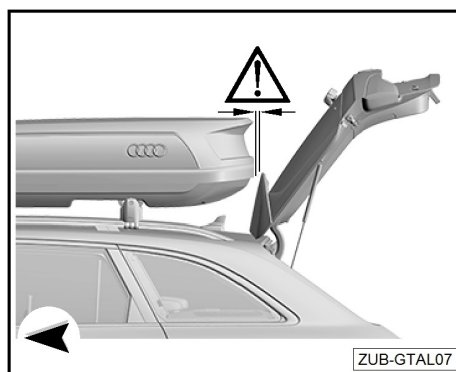

2.4.7 A csúszó/dönthető napfénytető és a dönthető panorámatető nyitási területe

Figyelmeztet

A tetőcsomagtartó modulokat (például tetőboxot vagy kerékpártartót) biztonságosan rögzíteni kell a T-horonyban a csúszó/dönthető napfénytetővel vagy dönthető panorámatetővel rendelkező járműveken.

A toló/dönthető napfénytető vagy dönthető panorámatető feletti szabad teret a tartóegységek felszerelésekor ellenőrizni kell. Ha a tetőcsomagtartó modulokat szerelőkonzolokkal rögzítik, a csúszó/dönthető napfénytetőt vagy a billenthető panorámatetőt nem szabad kinyitni – ütközésveszély!

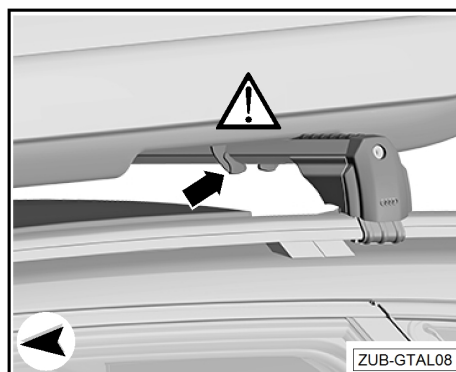

3 Szállítási terjedelem és az alkatrészek áttekintése

3.1 Szállítási terjedelem

Egységek	Leírás	Információ
1	Első tetőrudak	Címke az alsó oldalon a bal haladási irány szerint Címke az alsó oldalon a bal haladás irányában Hossz: 1250 mm
1	Hátsó tetőrudak	
2	Profilfedél	
1	Nyomatékkulcs (6	
2	Nm) Kulcsok Szerelési	
1	utasítások	

3.2 Az alkatrészek áttekintése

- 1 - Profil fedél (2x) 2 - Profil cső (2x) 3 - Ház (4x) 4 - Nyomatékkulcs (6 Nm) 5 - Fedél fedél (4x) 6 - Zár (4x) 7 - Kulcs (2x) 8 - Külső karmos rögzítő (4x) 9 - Hatlapfejű csavar M6 x 60 (4x) 10 - Külső védőgumi (4x) 11 - Belső védőgumi (4x) 12 - Belső karmorögzítő (4x) 13 - Gumi tartó (4x) 14 - Címke (2x)

q "bal első és bal hátsó"

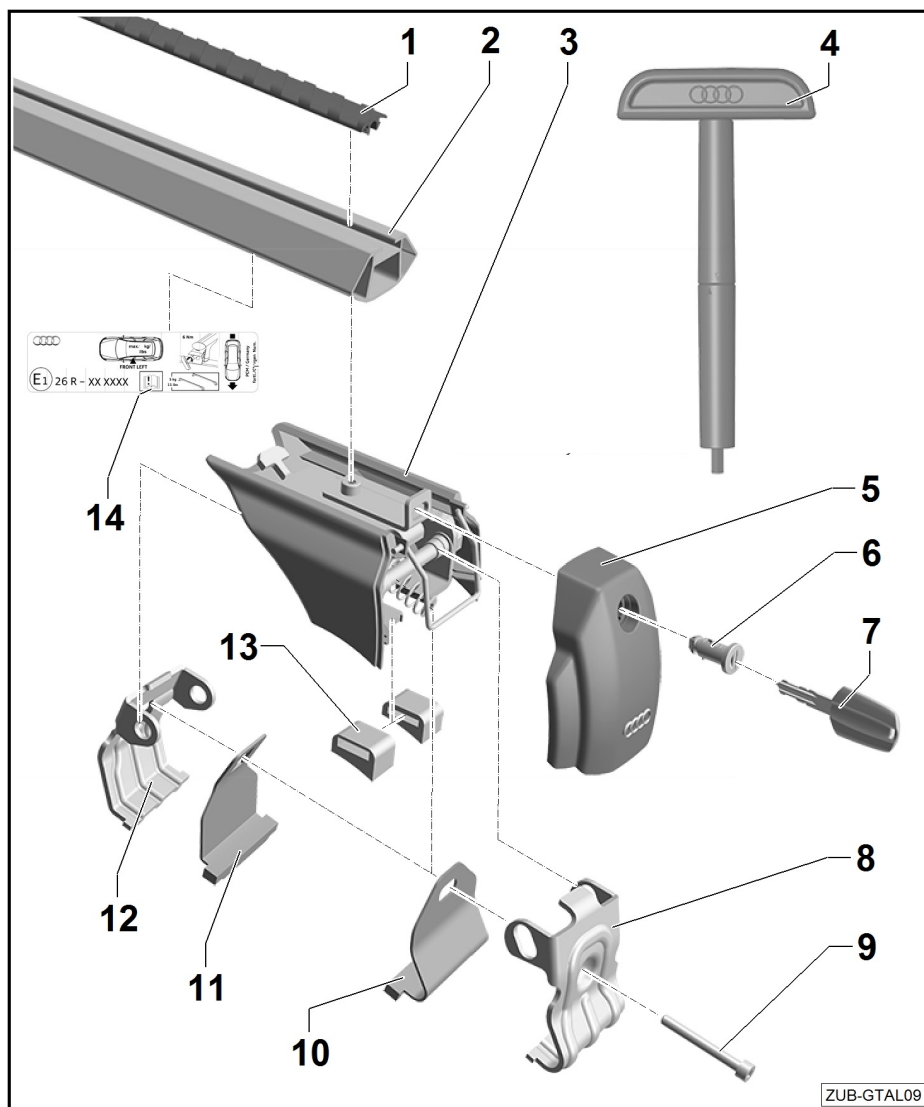



4 A hordozóegységek beszerelése/eltávolítása

4.1 Hordozóegységek telepítése

Jegyzet

A hordozóegységeket két embernek kell telepítenie.

A tetősín befelé néző oldalain két jelölés található - X- az első és a hátsó végén; Ezek a jelölések orientációs pontként szolgálnak a tetősín hordozóegységének felszerelésekor.

A telepítés során a házban lévő -X- jelölések és a -13- gumitartók között elhelyezett tetősínnek por- és zsírmentesnek kell lennie.

- Szükség esetén alaposan tisztítsa meg az -x- jelölések és a -13- gumitartók közötti érintkezési felületeket.
- Rögzítse a -7- zárat mindkét oldalon a -6- kulcs segítségével.

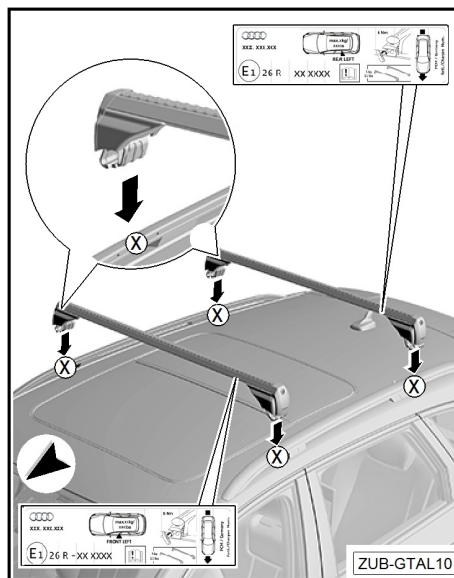

Jegyzet

Jegyezze fel itt a kulcs számát, hogy könnyebb legyen kicserélni a kulcsot elvesztés esetén.

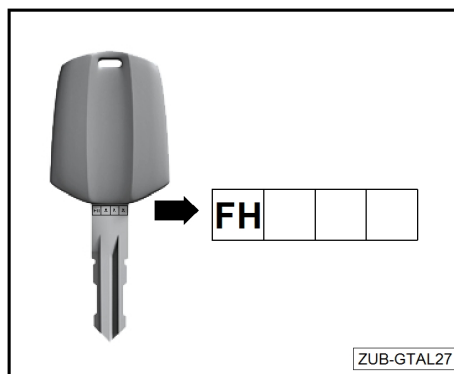

- Nyissa ki a -5- fedőfedelelet az A- nyíllal jelzett irányban.
- Helyezze a -4- nyomatékulcsot a hatlapfejű csavarra -9-.
- Lazítsa meg a hatszögletű csavart -9- elég messzire, hogy bizonyos ellenállást érzéleljen.

Jegyzet

A tartóegység felszerelésekor ügyeljen arra, hogy a címkék a jármű bal oldalán legyenek, és a nyomtatott nyíl a menetirányba mutasson.

- Használja a bal oldali profilcső alján található -14- címkéket referenciaként, hogy a tetőcsomagtartót a megfelelő telepítési helyzethez igazítsa (bal / jobb és első / hátsó).

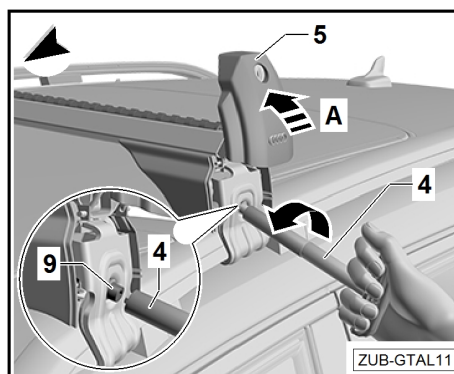

- Helyezze az első és hátsó tartóegységeket a tetősínre centiméteres helyzetbe a jelölések közötti menetirányban -X-.
- Tartsa egyik kezével a belső karomrögzítőt -12- az -X- jelölések által jelzett helyzetben.
- Húzza a külső karomrögzítőt -8- lefelé az A-nyíllal jelzett irányba.

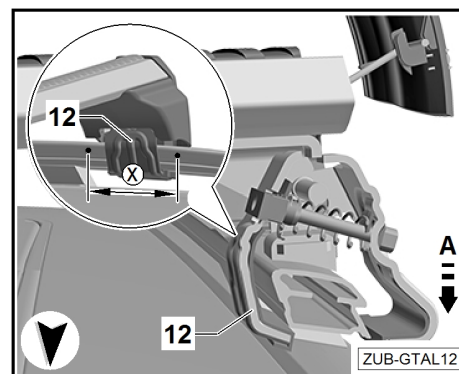

- Akassza be a külső karomrögzítőt -8- a tetősín alá az A-nyíllal jelzett irányba.
- Húzza meg kissé a hatszögletű csavart -9- a -4- nyomatékulccsal. Ennek során győződjön meg arról, hogy mindkét karomrögzítő újra be van akasztva a tetősín alá -nyílak B-.
- Végezze el ugyanezt az eljárást a jármű másik oldalán.

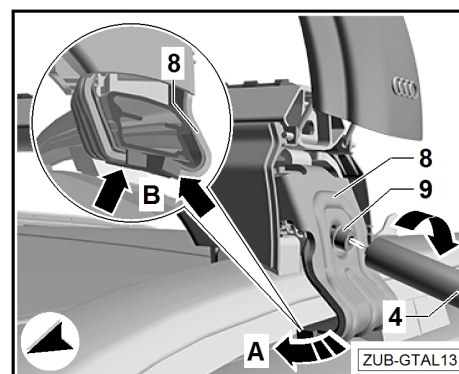

⚠ FIGYELMEZTETÉS

A -4- ház -13- gumitartóinak a jármű mindkét oldalán a tetősínhez kell illeszkedniük – balesetveszély a tartóegység meglazulása miatt.

A hordozóegység akkor van a megfelelő helyzetben, ha:

A ház gumitartója -13- a tetősínhez simul -nyílak A-.

A belső karomrögzítő -12- helyesen van elhelyezve a tetősín -X- jelölései között.

A külső és belső karomrögzítők -8 és 12- a tetősín alá vannak akasztva.

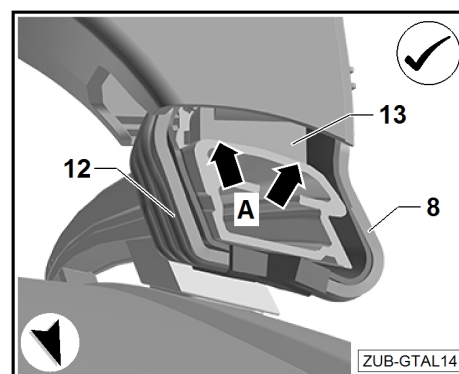

A hordozóegység túl messze helyezkedik el, ha:

A ház gumitartója -13- nem ül egy síkban a tetősínhez -nyíl-.

A belső karomrögzítő -12- nincs megfelelően elhelyezve a -X- jelölések között a tetősínbén.

A külső karomrögzítő -8- nem akasztható a tetősínbé.

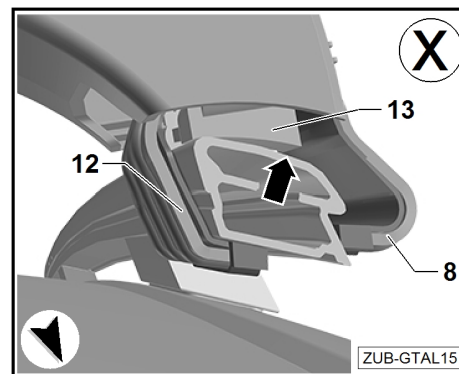



A hordozóegység túl messze van elhelyezve, ha:

A ház gumitartója -13- nem ül egy síkban a tetősínhez -nyíl-.

A belső karomrögzítő -12- nincs megfelelően elhelyezve a -X- jelölések között a tetősínben.

A belső karomrögzítő -12- nem akasztható a tetősínbe.

Ha a -3- ház -13- gumitartói nem ülnek egy síkban a felülethez, javasoljuk, hogy ellenőriztesse a szélességi igazolást, és szükség esetén javítsa ki egy szakképzett műhelyben **14. oldal.**

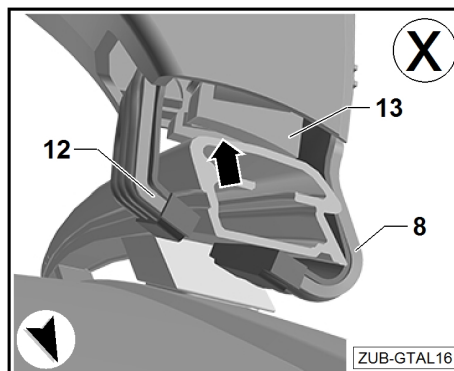

A folyamat előtt távolítsa el a tetősín tetőrúdait.

Jegyzet

A hatlapú csavar -9- meghúzásakor a szükséges 6 Nm meghúzási nyomaték (vagy a szükséges meghúzási erő) akkor érhető el, ha a nyomatékkulcs -4- két nyílja pontosan egymással szemben van.

Húzza meg a hatlapú csavart -9- 6 Nm nyomatékra mindkét oldalon felváltva, két lépésben.

Figyelmeztet

A karomrögzítők nem kapcsolódhatnak le a tetősínről -nyíl A-!

- Ellenőrizze, hogy minden ismét a megfelelő helyzetben van-e a hatlapú csavar -9- meghúzásával mindkét oldalon a -4- nyomatékkulccsal.
- Csukja be a fedelt -5- és rögzítse a zárat mindkét oldalon a kulcs segítségével.
- Távolítsa el a kulcsot.
- Kövesse ugyanezt a folyamatot a második tetőrúd felszereléséhez.

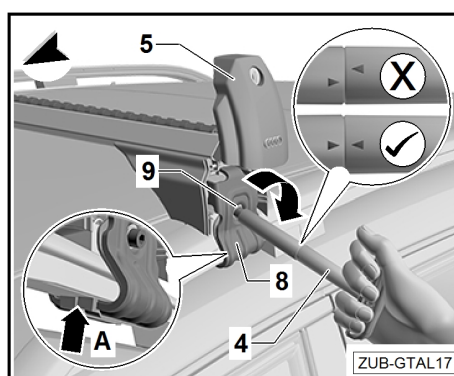

⚠ FIGYELMEZTETÉS

Ellenőrizze, hogy a szállítóegységek és a szállítandó teher biztonságosan vannak-e rögzítve:

Minden utazás megkezdése előtt, Kb. 10 km út után, Kb. 300 km-enként jó utakon, Gyakran rossz utakon (rezgés miatt), Rendszeresen, hogy megbizonyosodjon arról, hogy nem történt elmozdulás / elmozdulás.

Ha a tartóegységeket nem ellenőrzik, hogy biztonságosak-e, és hogy szükség van-e a kötőelemek meghúzására, akkor lazán működhetnek, és az alkatrészek elveszhetnek a megfelelő telepítés ellenére - balesetveszély!

Helyzetváltozás esetén a következő biztonságos megállásig csökkentett sebességgel kell haladni, majd húzza meg újra a kocsi egységek csavaros csatlakozásait és rögzítőelemeit.

4.2 A tetőcsomagtartó modulok felszerelése

- Rögzítse a tetőcsomagtartó modulokat a szóban forgó tetőcsomagtartó modulra vonatkozó beszerelési utasításoknak megfelelően.
- Nyissa ki a zárat -7- a -6- gombbal.
- A tetőcsomagtartó modulok felszereléséhez nyissa ki a fedél fedelét -5- az A- és -nyíl B- nyíllal jelzett irányba.
- Helyezze be a tetőcsomagtartó modulokat a T horonyba a C- nyíllal jelzett irányba.
- A -5- fedőfedél újbóli bezárásához kövesse a fordított sorrendben történő lépéseket.

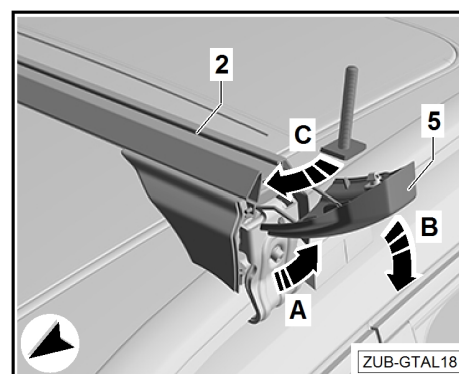

Ha a kiegészítő alkatrészek nincsenek használatban, rögzítse a T hornyot a profil fedelével -1-.

- Állítsa be a profilfedelét -1- a profilcsövek hosszához -2- zárt profilsapkákkal.
- Helyezze a profil fedelét -1- a profilcsőre, és nyomja be a T horonyba -nyíl-.

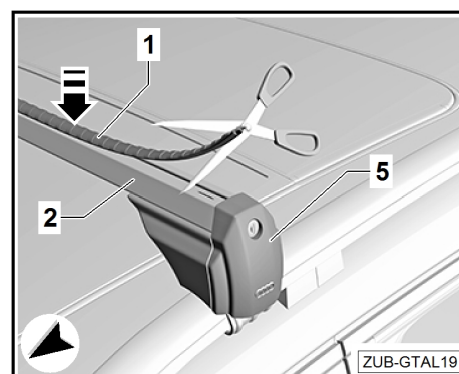



i Jegyzet

Ha tetőterheléssel vezet, győződjön meg arról, hogy betartja a német közúti közlekedési szabályokat (StVZO) vagy az országspecifikus előírásokat.

Kényelmi okokból gyakori, hogy a tetőcsomagtartó-modulokkal ellátott vagy azok nélküli tartóegységek akkor is a járművön maradnak, ha nincsenek használatban. A megnövekedett szélellenállás következtében járműve több üzemanyagot fogyaszt, és további zajt bocsát ki.

Ezért javasoljuk, hogy használat után távolítsa el a tetőrudakat.

A megnövekedett szélzaj a rögzített tetőrudakkal történő vezetés következtében következhet be.

4.3 A hordozóegységek eltávolítása

i Jegyzet

A hordozóegységeket két személynek kell eltávolítania.

- Távolítsa el a rakományt és a tetőcsomagtartó modulokat.
- Rögzítse a -7- zárat mindkét oldalon a -6- kulcs segítségével.
- Nyissa ki a -5- fedőfedelelet az A- nyíllal jelzett irányban.
- Lazítsa meg felváltva a bal és jobb hatszögletű csavarokat -9- felváltva.
- Lazítsa meg a hatlapú csavarokat -9- felváltva, amíg enyhe ellenállást nem érez.

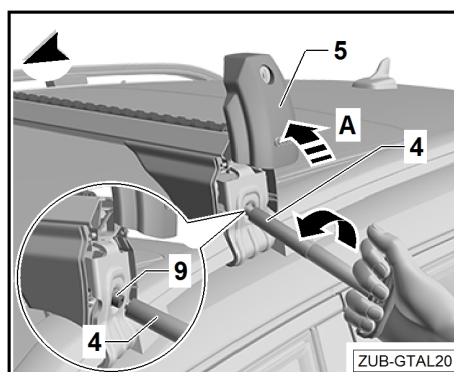

- Lazítsa meg a tetősínre rögzítő -9- belső karmot úgy, hogy a hatszögletű csavart az A nyíllal jelzett irányban a jármű középpontja felé tolja.
- Húzza a külső karomrögzítőt -8- lefelé a B nyíl által jelzett irányba.
- Akassza le a -12 és 8- karomrögzítőket mindkét oldalon a C nyíllal jelzett irányba, és óvatosan távolítsa el a hordozóegységet.
- Csavarja be a hatlapú csavart -9- kb. 12 fordulattal, és zárja be a fedél fedelét -5-.
- Csukja be a fedél fedelét, és rögzítse a zárat mindkét oldalon a kulcs segítségével.
- Távolítsa el a kulcsot.

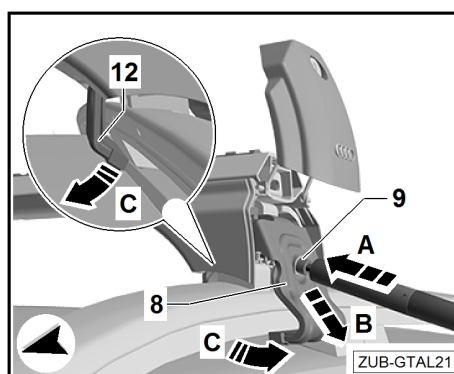



4.4 Karbantartási utasítások

Hordozó egységek

A hordozóegységeket mindig tisztítani kell, és jó állapotban kell tartani. Különösen fontos, hogy télen eltávolítsuk a szennyeződések és a sót.

A hordozóegységek vízzel tisztíthatók.

Zárak

A zárat több reteszelési ciklus eltelte után, és mindig a nedves tisztítás elvégzése után kell karbantartani. Ez a folyamat magában foglalja a por/szennyeződésvédő és a palack belső oldalának megfelelő kenőanyaggal történő bepermetezését, majd a zár többszöri beállítását a kulcs segítségével.

FIGYELMEZTETÉS

Ne használjon kenőanyagot a csavaros csatlakozásokon.

Ezen utasítások be nem tartása a hordozóegységek leválását eredményezheti, sérülést okozhat Önnek vagy másoknak és/vagy anyagi kárt okozhat.

Figyelmeztet

Ne használjon magasnyomású tisztítót a kajaktartók tisztításához.

4.5 Műszaki megjegyzések

Műszaki adatok

A hordozóegység készletének holt súlya: kb. 5 kg (11 font).

Tetőterhelés/terhelés

A tetőterhelés meghatározása:

A hordozóegység súlya
+ a tetőcsomagtartó modul súlya
+ a rakomány súlya
= tetőterhelés

FIGYELMEZTETÉS

Soha ne lépje túl:

A legnagyobb megengedett tetőterhelés (100 kg / 220 font) A megengedett legnagyobb tengelyterhelés A jármű megengedett legnagyobb megengedett összömegének meghatározása
Jármű használati útmutató.



4.6 A hordozóegység szélességének beállítása

Utasítások a minősített műhely számára, ha az adott jármű házának helyzete nincs megfelelően beállítva.

- Szerelje fel a hordozóegységet a járműre 7. oldal, és csak óvatosan húzza meg a bal oldalon.
- Hatszögletű kulccsal (M6) csavarja le a hatszögletű csavart -1- a ház jobb oldalán annyira, hogy a ház mozgatható legyen. A hordozóegység a folyamat során a járművön marad.
- Állítsa be a hordozóegységet az A nyíllal jelzett irányokba úgy, hogy a ház jobb oldalán lévő gumitartó egy síkban üljön a tetősínnel -nyilak-.

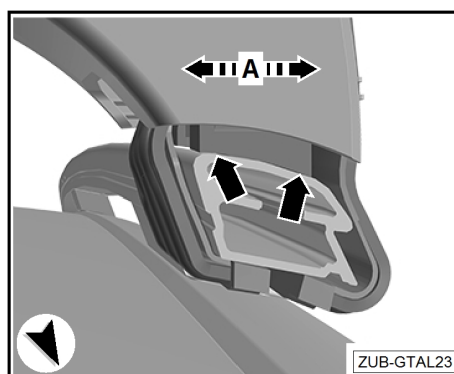
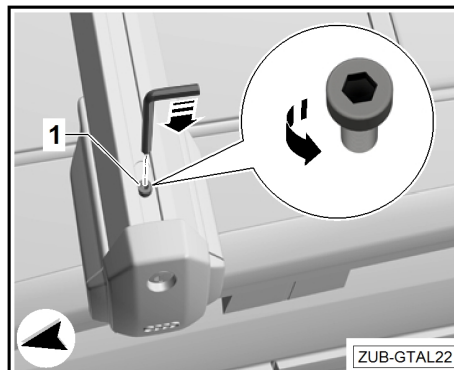

A hordozóegység akkor van a megfelelő helyzetben, ha:

A ház gumitartója egy síkban ül a tetősínhez -nyilak-.

A belső karomrögzítő -12- helyesen van elhelyezve a tetősín -X- jelölései között.

A külső karomrögzítő -8- a tetősín alá van akasztva.

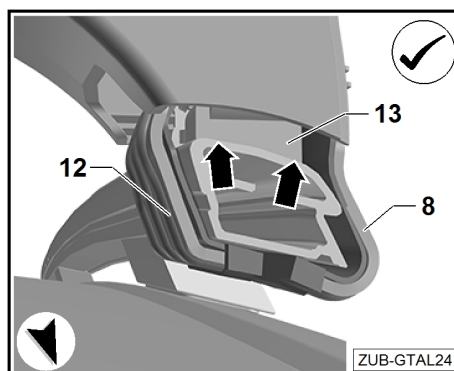

- Húzza meg a hatszögletű csavart -1- 10 Nm-ig.
- Ismételje meg az eljárást a másik hordozóegységen.



FIGYELMEZTETÉS

Ellenőrizze, hogy minden hatlapcsavar meg van-e húzva (10 Nm-ig). Ha ezeket az irányelveket nem tartják be, ez azt eredményezheti, hogy a hordozóegységek meglazulnak vagy leesnek – balesetveszély!

