



Audi A4 (8W) limuzin 2016 →

Alaptartó

Szállítási terjedelem

8V5.071.126 Audi

Eredeti tartozékok®

Kiadás 09.2015





Tartalomjegyzék

	Általános megjegyzések	1
	Biztonsági megjegyzések	2
2.1	Általános biztonsági megjegyzések	2
2.2	Minden szállítás előtt és után, valamint használat közben ellenőrizendő biztonsági megjegyzések	3
2.3	Biztonsági utasítások szállítóegységgel történő vezetéshez	4
2.3.1	Módosított járműmagasság	4
2.3.2	Oldalszélre való érzékenység	4
2.4	Biztonsági megjegyzések a berakodáshoz	4
2.4.1	Megengedett tetőterhelés és -terhelés	4
2.4.2	A tetőrakomány rakodása a szóban forgó rakománynak megfelelő módon	5
2.4.3	A rakomány szélessége	5
2.4.4	Feszítőcsapágy-egységek	5
2.4.5	A szállítóegységek beszerelési és rakodási sorrendje	6
2.4.6	A hátsó fedél nyitási tartománya	6
2.4.7	A toló/dönthető napfénytető és a panorámatető nyitási területe	6
	A szállítás terjedelme és az alkatrészek áttekintése	7
3.1	Szállítási terjedelem	7
3.2	Az alkatrészek áttekintése	7
	Szállítóegységek beszerelése/eltávolítása a járművön	8
4.1	Szállítóegységek felszerelése a járműre	8
4.2	Kiegészítő összetevők telepítése	11
4.3	A szállítóegységek eltávolítása a járműből	11
4.4	Karbantartási utasítások	11
4.5	Műszaki megjegyzések	13
4.6	A hordozóegység szélességének beállítása	13



1 Általános megjegyzések

Kérjük, figyelmesen olvassa el ezeket az utasításokat, és jegyezze fel a WARN- ING, Caution és Note leírásokat a hordozóegységek telepítése előtt.



FIGYELMEZTETÉS

Az ezzel a szimbólummal ellátott szöveg az Ön biztonságára vonatkozó információkat tartalmaz, és jelzi a lehetséges baleseti és sérülési kockázatokat.



Figyelmeztet

Az ezzel a szimbólummal ellátott szöveg jelzi a jármű károsodásának kockázatát.



Jegyzet

Az ezzel a szimbólummal ellátott szöveg további hasznos információkat tartalmaz.

Az AUDI AG nem vállal felelősséget abban az esetben, ha nem tartja be ezeket az összeszerelési utasításokat.



2 Biztonsági megjegyzések

2.1 Általános biztonsági megjegyzések

FIGYELMEZTETÉS

Kérjük, figyelmesen olvassa el ezeket az összeszerelési utasításokat a telepítés megkezdése előtt. A telepítési utasítások és biztonsági megjegyzések be nem tartása veszélyezteti az Ön és harmadik felek biztonságát.

FIGYELMEZTETÉS

A tartóegységek és a tetőcsomagtartó modulok összes csavarcsatlakozását és csatlakozását ellenőrizni kell az első vagy menet közben, hogy megbizonyosodjanak arról, hogy azok megfelelően vannak elhelyezve és felszerelve. Szükség esetén húzza meg.

Ellenőrizze újra a csavarozott csatlakozásokat és csatlakozásokat megfelelő időközönként, és szükség esetén húzza meg. A csavarozott csatlakozásokat és csatlakozásokat rövid időközönként ellenőrizni kell, ha rossz útszakaszon haladnak.

Ezen irányelvek figyelmen kívül hagyása a tartóegységek vagy a tetőcsomagtartó modulok meglazulását vagy leesését eredményezheti – balesetveszély!

FIGYELMEZTETÉS

Az ezekben a szerkezetekben részletezett, a tartóegységek beépítésére, kezelésére és használatára vonatkozó eljárásokat és biztonsági megjegyzéseket mindig be kell tartani.

Az utasításoktól való eltérés a hordozóegységek vagy a szerelt tetőcsomagtartó modul meglazulását okozhatja.

A tartóegységeket úgy tervezték, hogy a jármű ne sérüljön meg, ha az alkatrészeket megfelelően telepítik, han- dálják és használják.

A gyártó nem vállal felelősséget a megadott telepítési eljárás vagy megjegyzések be nem tartásából eredő károkért.

A gyártóval szembeni jótállási igény minden formája érvénytelenné válik, ha az alkatrészek telepítése, kezelése vagy használata nem a jelen utasításokban meghatározottak szerint történik.

FIGYELMEZTETÉS

Az alkatrészek javítását vagy cseréjét csak szakképzett műhely végezheti. Javasoljuk, hogy Audi partnerétől származó eredeti pótalkatrészeket használjon.



⚠ FIGYELMEZTETÉS

A járművezető felelős annak biztosításáért, hogy látását és hallását ne rontsa a rakománya vagy a jármű állapota.

Meg kell győződnie arról, hogy a rakomány nem akadályozza meg a járművet abban, hogy megfeleljen az országspecifikus előírásoknak, és hogy a közúti biztonság ne kerüljön veszélybe.

i Jegyzet

Ha tetőterheléssel vezet, győződjön meg arról, hogy betartja a német közúti közlekedési szabályokat (StVZO) vagy az országspecifikus előírásokat.

Kényelmi okokból gyakori, hogy a tetőcsomagtartó-modulokkal ellátott vagy azok nélküli tartóegységek akkor is a járművön maradnak, ha nincsenek használatban. Járműve több üzemanyagot fogyaszt a megnövekedett szélállóság miatt. Ezért javasoljuk, hogy használat után távolítsa el a hordozóegységeket.

A megnövekedett szélzaj a rögzített tetőrudakkal történő vezetés következtében következhet be.

Ne használjon elasztikus hevedereket vagy bungee zsinórokat! Azonnal cserélje ki a sérült alkatrészeket.

2.2. Biztonsági megjegyzések, amelyeket minden szállítás előtt és után, valamint használat közben ellenőrizni kell

⚠ FIGYELMEZTETÉS

Ellenőrizze, hogy a szállítóegységek és a szállítandó teher biztonságosan vannak-e rögzítve:

Minden utazás megkezdése előtt, Kb. 10 km út után, kb. 300 km-enként jó utakon Gyakran rossz utakon (rezgés miatt), Rendszeresen, hogy megbizonyosodjon arról, hogy nem történt elmozdulás / elmozdulás.

Ha a tartóegységeket nem ellenőrzik, hogy biztonságosak-e, és hogy szükség van-e a kötőelemek meghúzására, akkor lazán működhetnek, és az alkatrészek elveszhetnek a megfelelő telepítés ellenére - balesetveszély!

Helyzetváltozás esetén a következő biztonságos megállásig csökkentett sebességgel kell haladni, majd húzza meg újra a kocsiegységek csavaros csatlakozásait és rögzítőelemeit.



2.3 Biztonsági utasítások gépkocsiegységekkel történő vezetéshez

2.3.1. Módosított járműmagasság

⚠ **Figyelmeztet**

A hordozóegységek felszerelése megváltoztatja a jármű magasságát.

Különös figyelmet kell fordítani a következőkre:

Alacsonyan lógó ágak, Csökkentett belmagasságú átjárók, Csökkentett belmagasságú garázsok bejáratai, Magassági korlátozások többszintes parkolóknban és föld alatti parkolóknban.

⚠ **Figyelmeztet**

Ne lépjen be olyan autómosóba, ahol a tartóegységek tetőcsomagtartó-modulokkal rendelkeznek, vagy anélkül vannak.

2.3.2 Oldalszélre való érzékenység

⚠ FIGYELMEZTETÉS

A terhelés befolyásolja a vezetési és fékezési viselkedést, valamint a jármű oldalszélre való érzékenységét. Alakítsa ehhez vezetési stílusát – balesetveszély!

Ne lépje túl a 130 km / h (81 mph) maximális sebességet.

Ha erős oldalszélben vezet, ügyeljen arra, hogy különösen óvatos legyen:

Teherautó légáramlatába való be- és kiszálláskor, Sövények, fák, falak és épületek, valamint egyéb szélkorlátok melletti elhaladáskor, Hidakon való áthaladáskor.



2.4 Biztonsági megjegyzések a berakodáshoz

2.4.1 Megengedett tetőterhelés és terhelés

⚠ FIGYELMEZTETÉS

A 90 kg (198 font) maximális megengedett tetőterhelést nem szabad túllépni – balesetveszély!

A tartóegységek, tetőcsomagtartó modulok maximális megengedett össztömeg-besorolása és 90 kg (198 font) terhelés. be kell tartani.

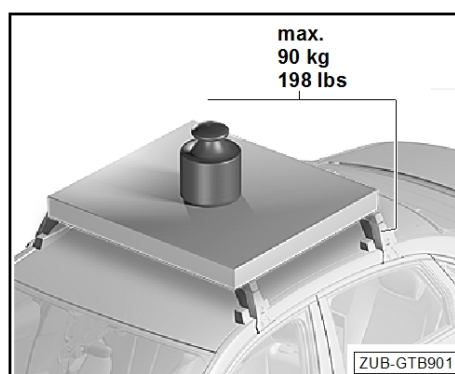



2.4.2 A tetőrakomány betöltése a kérdéses rakománynak megfelelő kezelőbe

FIGYELMEZTETÉS

Rakja fel a tetőrakományt a szállítóegységekre az adott rakománynak megfelelő módon – *balesetveszély!*

Kerülje az egyik oldalon történő rakodást – *balesetveszély!*



2.4.3 A terhelés szélessége

FIGYELMEZTETÉS

A rakomány nem nyúlhat túl a tartóegységek szélein balra vagy jobbra – *balesetveszély!*

Kerülje az egyik oldalon történő rakodást – *balesetveszély!*

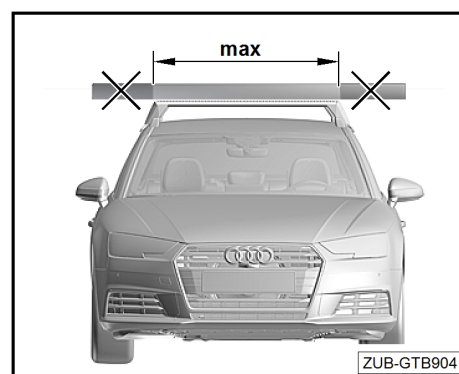

2.4.4 Feszítőhordozó egységek

FIGYELMEZTETÉS

Ne feszítse a hordozóegységeket egymással szemben – *balesetveszély!*

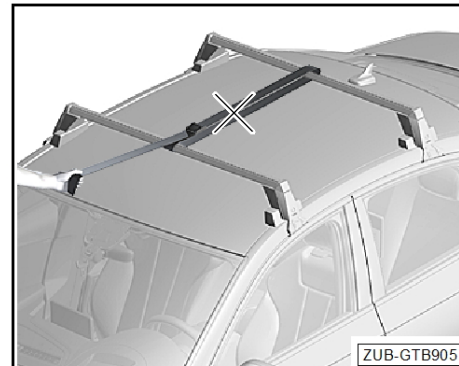



2.4.5. A szállítóegységek beszerelési és rakodási sorrendje

FIGYELMEZTETÉS

Csak akkor szerelje fel a kiegészítő alkatrészeket -B- ha a hordozóegységeket -A- felszerelték a járműre - balesetveszély!

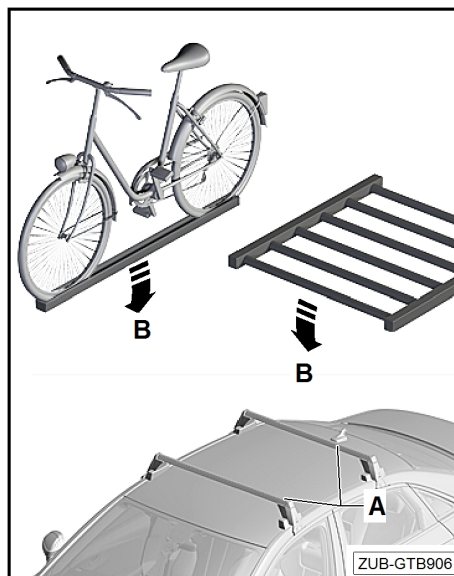

2.4.6 A hátsó fedél nyitási tartománya

Figyelmeztet

A jármű károsodásának elkerülése érdekében ügyeljen arra, hogy a hátsó fedelet óvatosan nyissa fel, miután hosszabb tárgyakat ráhúzott a járműre. Az automatikus hátsó fedéllel működő járművek esetében ajánlott a nyitási szöveget a Jármű használati útmutatójában szükséges módon beállítani.

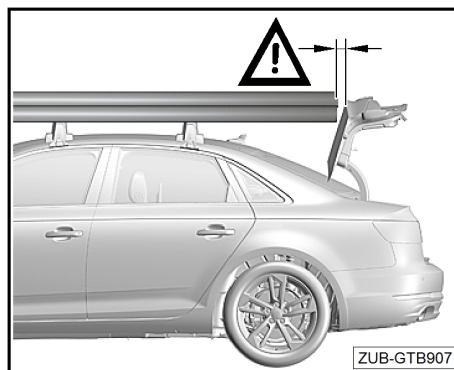

2.4.7 A csúszó/dönthető napfénytető és a panorámatető nyitási területe

Figyelmeztet

A toló/dönthető napfénytető vagy dönthető panorámatető feletti szabad teret a tartóegységek felszerelésekor ellenőrizni kell. Ha a tetőcsomagtartó modulokat szerelőkonzolokkal rögzítik, a csúszó/dönthető napfénytetőt vagy a billenthető panorámatetőt nem szabad kinyitni – ütközésveszély!

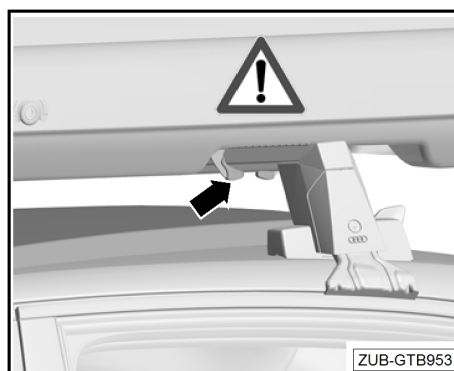



3 Szállítási terjedelem és az alkatrészek áttekintése

3.1 Szállítási terjedelem

Egységek	Leírás	Információ
1	Első tetőrudak	Címke az alsó oldalon a bal haladási irány szerint Címke az alsó oldalon a bal haladás irányában Hossz: 1250 mm
1	Hátsó tetőrudak	
2	Profilfedél 4 Nm-es	
1	nyomatékkulcs	
2	Billentyűk Szerelési	
1	utasítások	

3.2 Az alkatrészek áttekintése

1 - Profilfedél (2x)

2 - Címke (2x)

q "bal első "bal első", "bal hátsó "

3 - Profilcső (2x) 4 -

Hatlapfejű csavar M6 x

12 (8x) 5 - Alátét M6 (8x)

6 - Profil sapka (4x) 7 -

Csuklópánt (4x) 8 -

Alapkonzol erősítő

fémlemezzel (4x) 9 -

Alaptartó csavar (4x) 10 -

Fedőfedél (4x) 11 - Zár

(4x) 12 - Kulcs (2x) 13 -

Körmös rögzítőcsavar

(4x) 14 - Feszítőcsavar

(4x) 15 - Körmös rögzítő

(4x) 16 - Gyűrű (4x) 17 -

Csavarok (8x) 18 -

Alaptartó tetőtartóval

(4x) 19 - Alap

támasztófedél (4x) 20 -

Fedél (4x)

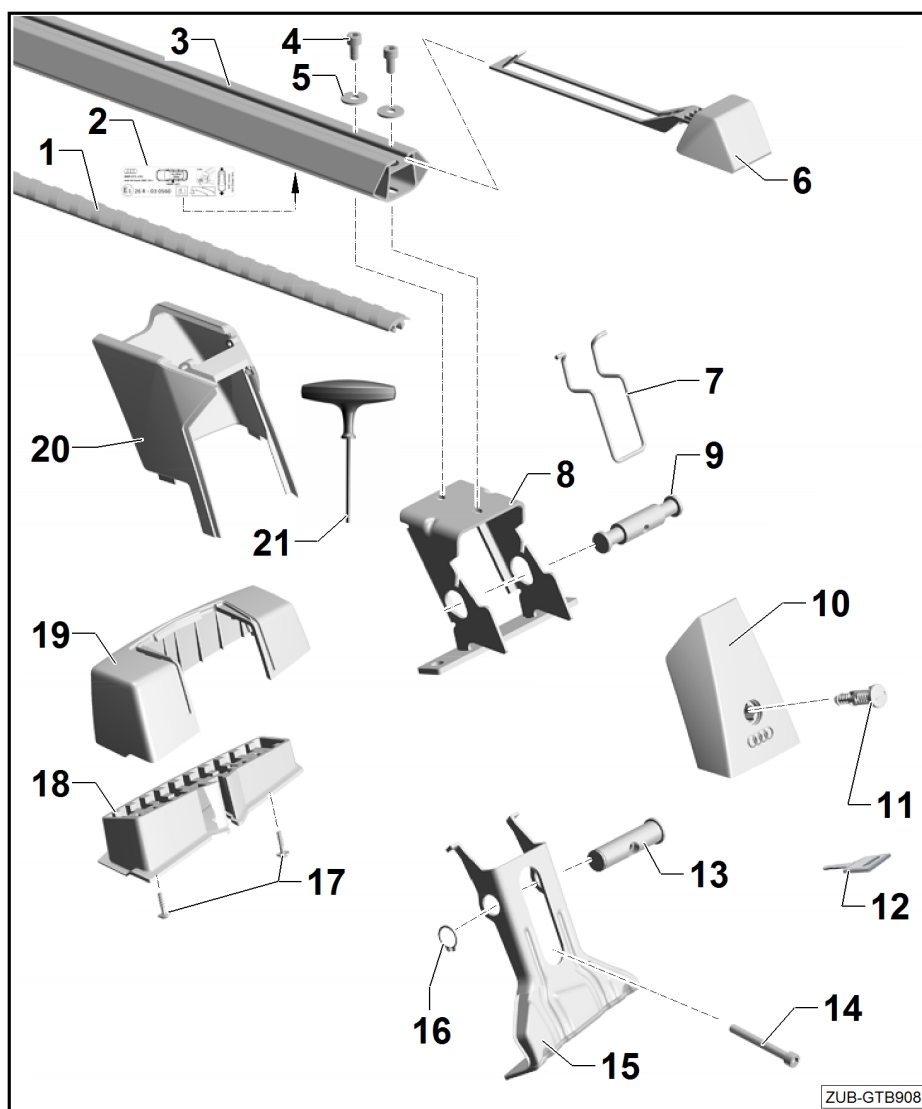

21 - 4 Nm nyomatékkulcs (1x)



4 Tartóegységek felszerelése/eltávolítása a járművön

4.1 Hordozóegységek felszerelése a járműre

Hordozóegységek előkészítése telepítésre:

- Nyissa ki a zárat -14- a -13- gombbal.
- Jegyezze fel a tetőrudak kulcsszámát. Ez megkönnyíti az újbóli elhelyezést veszteség esetén.

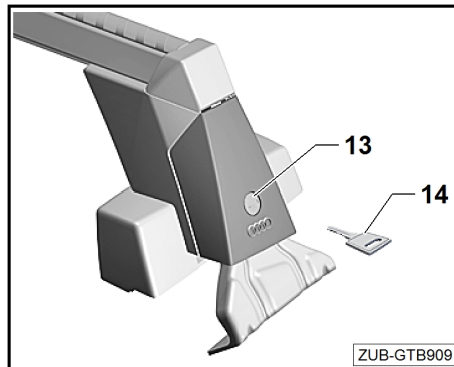

- Nyissa ki a fedélszárnyakat -12-.
- Csatlakoztassa a -25- nyomatékkulcsot a -16- csavarokhoz, és csavarja ki, amíg nyilvánvaló ellenállást nem érez.

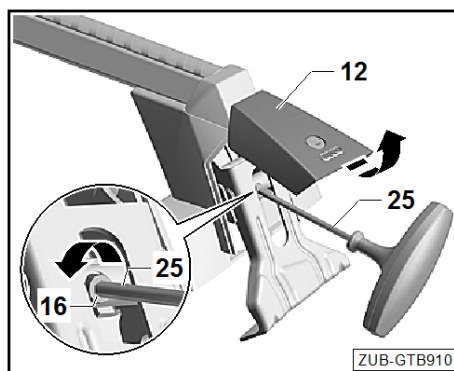

- Forgassa el a karomrögítőket -17- és akassza be a karomrögítők keskeny végét a -24-es alaptartók beépítési helyzetébe.

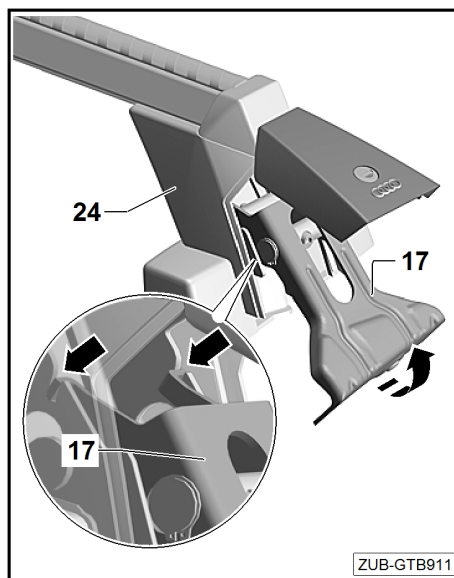



A jármű előkészítése a beszereléshez:

- Nyissa ki a jármű ajtaját.

A -X- rögzítőfuratok az oldalfalkeret alján találhatóak.

- Minden szennyeződést óvatosan kell eltávolítani.

Alaposan tisztítsa meg a jármű teteje és a tetőrudak közötti érintkezési területet (por- és zsírmentesnek kell lenniük).

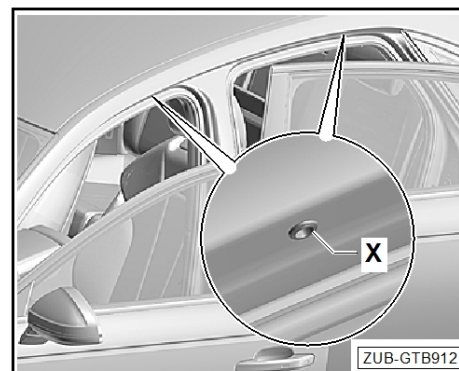

Hordozóegységek telepítése:

- Óvatosan helyezze el mindkét tetőrudat a jármű tetején a -X- rögzítőfuratok területén. A karomrögzítőknek a tetőrudak elhelyezésekor beépítési helyzetben kell lenniük. Figyelje meg a profilcsövek alján lévő -24- címkeket a tetőrudak elhelyezésekor.

Jegyzet

A profilcsövek alján lévő címkének a jármű bal oldalán kell lenniük, a nyomtatott nyílnak pedig menetirányba kell mutatnia.

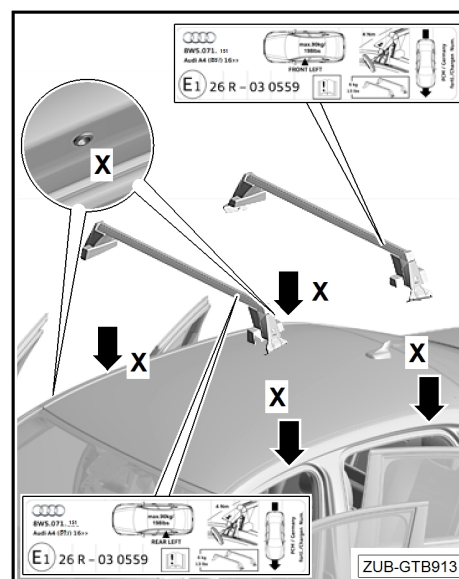

- Húzza ki a -17- körmös rögzítőelemet az alapkonzol -24- beépítési helyzetéből felfelé húzva, majd fordítsa lefelé.

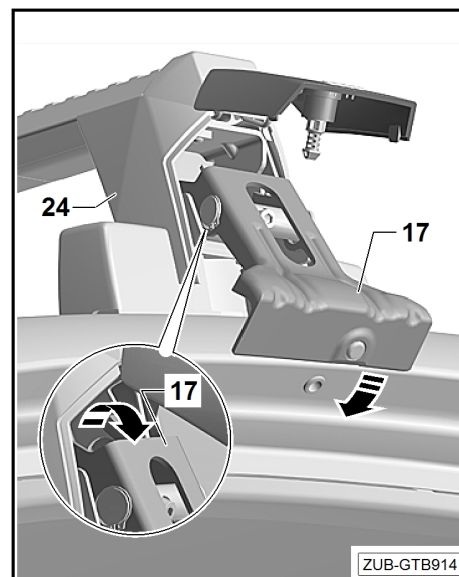



Ellenőrizze a hordozóegység pontos beépítési helyzetét – a karomrögzítő csavarjait -17- előre kell elhelyezni a rögzítőfurat alatt -nyíl-. Szükség esetén mozgassa a tetőrúdat előre vagy hátra.

Óvatosan csúsztassa felfelé a karomrögzítőt -17- úgy, hogy a pozicionáló csavarok be legyenek helyezve a rögzítőfuratba; Tartsa a karomrögzítőt ebben a helyzetben.

! *Figyelmeztet*

A körmös rögzítőcsavart előre a rögzítőfurat alatt kell elhelyezni.

Ha a -17- karomrögzítő nem csúszik könnyen felfelé, ellenőrizze a tetőrúd helyzetét és javítsa ki.

A tetőrúd szélességének beállítása "A tartóegység szélességének beállítása" a 13. oldalon

- Igazítsa a tetőrúdat oldalirányban - ellenőrizze, hogy megfelelően ül-e a tető szélén -nyíl-.

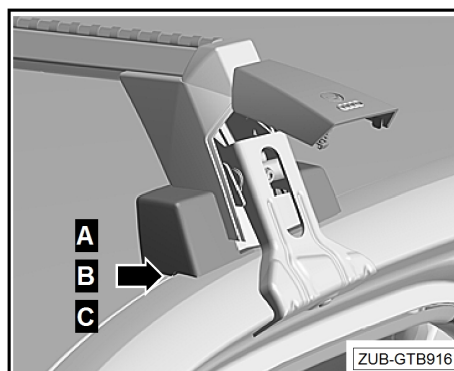
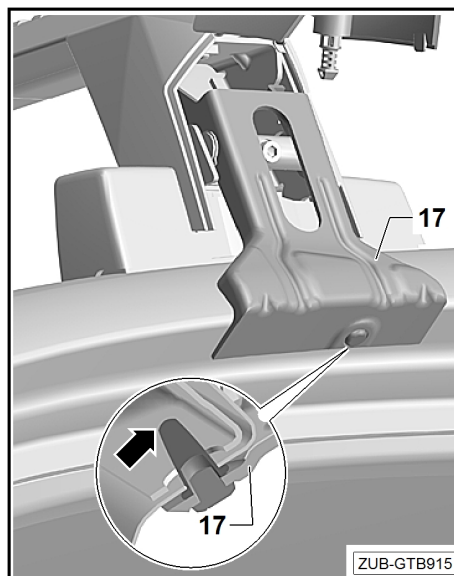

Az -a- rész nem haladhatja meg az 1 mm-t.

Ha az alapkonzol házán lévő gumitámaszok nem egy síkban vannak a felülettel, javasoljuk, hogy ellenőrizze és javítsa ki a szélességbeállítást egy szakképzett műhelyben. A hordozóegység szélességének beállítása "A hordozóegység szélességének beállítása" a 13. oldalon. Szerelje be a hordozóegységeket előtte.

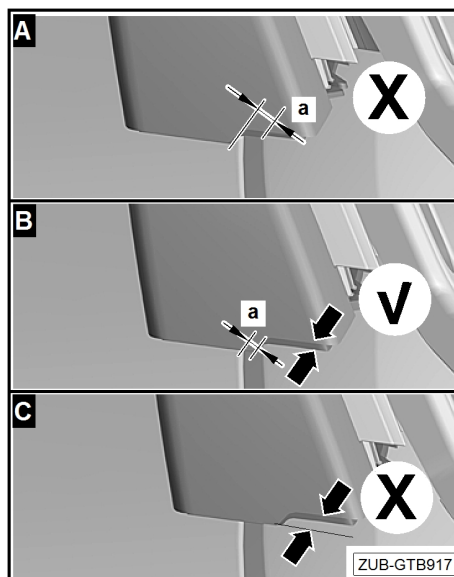



- Óvatosan húzza meg a csavarokat -16- felváltva a -25- nyomatékkulccsal.
- Ellenőrizze az alapkonzol fedelének -24- és a karmos rögzítő -17- helyzetét, és szükség esetén javítsa ki.
- Húzza meg az egyik feszítőcsavart -16- a másik után a nyomatékkulccsal -25- amíg a nyomatékkulcs hallható kattanó hangot nem ad. Ez azt jelzi, hogy a megfelelő meghúzási nyomatékot alkalmazták.
- Csukja be a fedél fedelét -12- és zárja le a zárat a kulccsal.
- Távolítsa el a kulcsot.
- Kövesse ugyanezt az eljárást a második tetőrúd felszereléséhez.

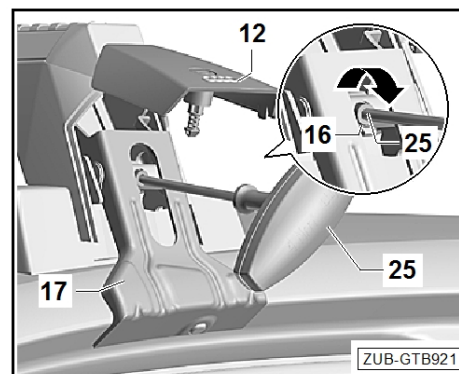

4.2 Kiegészítő összetevők telepítése

- Rögzítse a tetőcsomagtartó modulokat a szóban forgó tetőcsomagtartó modulra vonatkozó beszerelési utasításoknak megfelelően.
- A kiegészítő alkatrészek telepítéséhez távolítsa el a profilsapkát -5- a profilcsőről -2- -nyíl A-.
- Helyezze be a kiegészítő komponenseket a T horonyba -nyíl B-.
- Csúsztassa vissza a profil sapkáját -5- vissza a -nyíl C- -re.

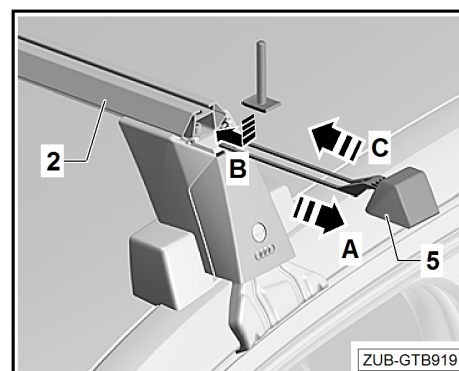

Ha a kiegészítő alkatrészek nincsenek használatban, rögzítse a T hornyot a -4- profilfedéllel.

- Állítsa be a profilfedelelet -1- a tetőrúdak hosszához a profilsapkák -5- zártával.
- Helyezze a profil fedelét -1- a hordozóegység T hornyára -2- és nyomja be a fedelet a T horonyba -nyíl-.

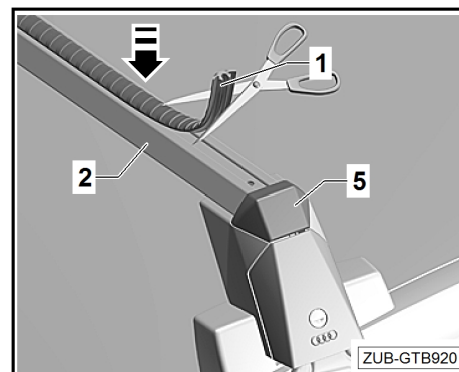

4.3 A tartóegységek eltávolítása a járműből

- Távolítsa el a terhelést és a kiegészítő összetevőket.



- Nyissa ki a zárat a kulccsal, és nyissa ki a fedél fedelét -12-.
- Nyissa ki a jármű ajtaját.
- Csavarja le a bal és jobb feszítőcsavarokat -25- felváltva a nyomatékkulccsal -16- amíg nyilvánvaló ellenállást nem érez.
- Csúsztassa a bal és jobb karomrögítőt -17- lefelé az ütközőig. A pozicionáló csavarok már nem lehetnek a rögzítőfuratban.

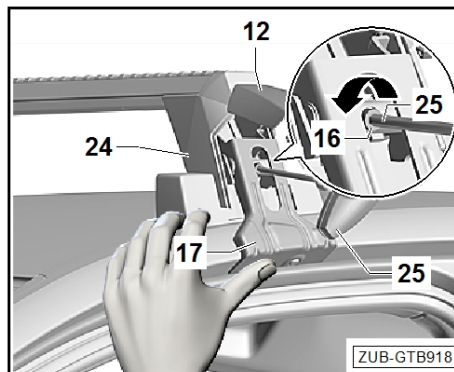

- Forgassa el a karomrögítőket -17- felfelé, és akassza be a keskeny végét az alapkonzol -24- beépítési helyzetébe.
- Távolítsa el a tetőrudakat a jármű tetejéről.
- Húzza ki a -17- karomrögítőket a beépítési helyzetből, és fordítsa lefelé.
- Forgassa el a csavart kb. 10-szer a csavarozáshoz.
- Csupja be a fedél fedelét, és zárja be a zárat a kulccsal.
- Távolítsa el a kulcsot.

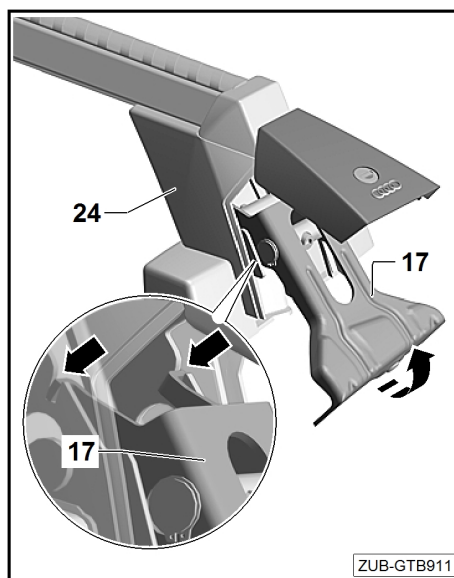

4.4 Karbantartási utasítások

Hordozó egységek

A hordozóegységeket mindig tisztítani kell, és jó állapotban kell tartani. Különösen fontos, hogy télen eltávolítsuk a szennyeződések és a sót.

A hordozóegységek vízzel tisztíthatók.

Zárak

A zárat több reteszelési ciklus eltelte után, és mindig a nedves tisztítás elvégzése után kell karbantartani. Ez a folyamat magában foglalja a por/szennyeződésvédő és a palack belső oldalának megfelelő kenőanyaggal történő bepermetezését, majd a zár többszöri beállítását a kulcs segítségével.



FIGYELMEZTETÉS

Ne használjon kenőanyagot a csavaros csatlakozásokon.

Ezen utasítások be nem tartása a hordozóegységek leválását eredményezheti, sérülést okozhat Önnek vagy másoknak és/vagy anyagi kárt okozhat.



⚠ Figyelmeztet

Ne használjon magasnyomású tisztítót a kajaktartók tisztításához.

4.5 Műszaki megjegyzések

Műszaki adatok

A hordozóegység készletének holt súlya: kb. 6 kg (13 font).

Tetőterhelés/terhelés

A tetőterhelés meghatározása:

-
- A hordozóegység súlya
- + a tetőcsomagtartó modul súlya
 - + a rakomány súlya
-
- = tetőterhelés
-

⚠ FIGYELMEZTETÉS

Soha ne lépje túl:

a legnagyobb megengedett tetőterhelés (90 kg / 198 font), a teljes tengelyterhelés, a jármű megengedett össztömege, a jármű megengedett össztömege, a jármű használati útmutatója.

4.6 A hordozóegység szélességének beállítása

📄 Jegyzet

Minden hordozóegységet a gyártó előre beállít a jármű követelményeinek megfelelően.

Ha a hordozóegységek nincsenek megfelelően beállítva, a helyes alapbeállítást szakképzett műhelynek kell elvégeznie.

Utasítások a minősített műhely számára, ha az adott jármű támasztókeretének helyzete nincs megfelelően beállítva.

- Szerelje fel a hordozóegységeket a járműre
- Emelje fel a profilsapkát kb. -2 cm-re - a profilcsőből -A- a hatlapcsavarok eléréséhez.
- Hatlapfejű csavarkulccsal -B- (5 mm) csavarja le a hatlapfejű csavart -3- a jobb oldali tartókonzolon annyira, hogy a tartókonzol mozgatható legyen. A hordozóegység a folyamat során a jármű tetején marad.

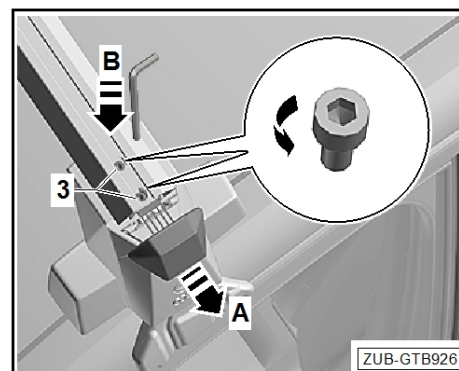



- Állítsa be a tetőrudat úgy, hogy a jobb oldali tartókonzolzáz gumitartója egy síkban üljön a tető szélével -nyíl-.

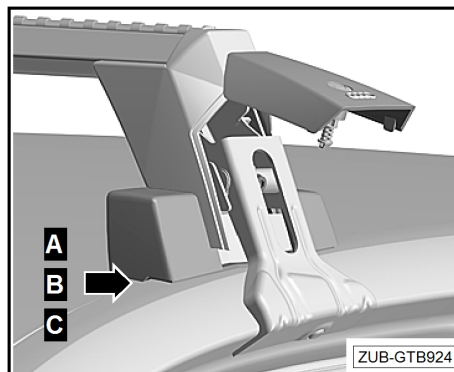

Az -a- rész nem haladhatja meg az 1 mm-t.

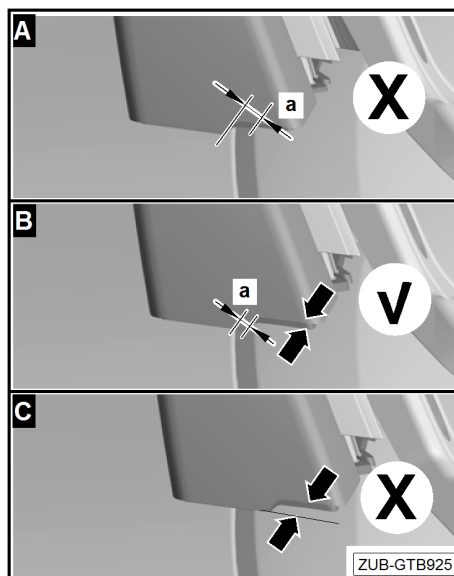

- Használjon hatlapfejű csavarkulcsot -A- (5 mm) a hatlapú csavar -3- és 8 Nm közötti meghúzásához.
- Nyomja vissza a profilsapkát a profilcsőbe -B-.
- Szükség esetén ismételje meg az eljárást a másik tetőrúdon.

⚠ FIGYELMEZTETÉS

Ellenőrizze, hogy minden hatlapcsavar meg van-e húzva (8 Nm). Ha ezeket az irányelveket nem tartják be, ez azt eredményezheti, hogy a hordozóegységek meglazulnak vagy leesnek – fennáll a behorpadás veszélye!

Ne használja a mellékelt nyomatékkulcsot (4 Nm).

