

## Beépítési útmutató

HU

### Audi tolatókamera

- Audi Q5 (80A) 2017 ▶
- Audi A4/A5 (8W) 2016 ▶
- Audi A6 (4K) 2019 ▶
- Audi A7 (4K) 2021 ▶

### Bal és jobbkormányos járművek

#### Cikkszámok

- 80A.054.634 Audi Q5 2017 ▶ 2020
- 80A.054.634.A Audi Q5 2017 ▶
- 80A.054.634 Audi A6 Avant/Allroad 2019 ▶ 2020
- 80A.054.634.A Audi A6 Avant/Allroad 2019 ▶
- 80A.054.634.A Audi A6 Saloon 2021 ▶
- 8W5.054.634 Audi A4 Saloon 2016 ▶ 2019
- 8W5.054.634.A Audi A4 Saloon 2016 ▶
- 8W9.054.634 Audi A4 Avant/Allroad 2016 ▶ 2019
- 8W9.054.634.A Audi A4 Avant/Allroad 2016 ▶
- 8W8.054.634 Audi A5 Sportback/Coupé 2016 ▶ 2019
- 8W8.054.634.A Audi A5 Sportback/Coupé 2016 ▶
- 8W7.054.634 Audi A5 Cabriolet 2016 ▶ 2019
- 8W7.054.634.A Audi A5 Cabriolet 2016 ▶
- 4K8.054.634 Audi A7 2021 ▶
- kábelköteggel 8W5.054.733 vagy 8W5.054.733.B

### Audi eredeti tartozékok

Verzio 01



## Tartalomjegyzék

<b>1</b>	<b>Megjegyzések · 1</b>
1.1	Általános megjegyzések · 1
1.2	Biztonsági utasítások · 1
1.3	Javítási útmutató · 2
1.3.1	Érintkezési korrózió · 2
1.3.2	A kábelköteg elvezetése és rögzítése · 2
<b>2</b>	<b>Szállítási terjedelem · 3</b>
2.1	A 80A.054.634 csomag szállítási terjedelme · 3
2.2	A csomag szállítási terjedelme 80A.054.634.A · 3
2.3	A 8W5.054.634 csomag szállítási terjedelme · 3
2.4	A 8W5.054.634.A csomag szállítási terjedelme · 3
2.5	A 8W9.054.634 csomag szállítási terjedelme · 4
2.6	A 8W9.054.634.A csomag szállítási terjedelme · 4
2.7	A 8W7.054.634 csomag szállítási terjedelme · 4
2.8	A 8W7.054.634.A csomag szállítási terjedelme · 5
2.9	A 8W8.054.634 csomag szállítási terjedelme · 5
2.10	A 8W8.054.634.A csomag szállítási terjedelme · 5
2.11	A 4K8.054.634 csomag szállítási terjedelme · 5
2.12	A 8W5.054.733 kábelköteg vagy a 8W5.054.733.B kábelköteg szállítási terjedelme · 6
<b>3</b>	<b>Előkészületek · 8</b>
3.1	A jármű szétszerelése · 8
3.2	A tolatókamera felszerelése a járműre · 8
3.3	Az Y-cső beszerelése · 9
3.4	A kábelköteg elvezetése a hátrameneti kamerához · 9
3.5	A hátrameneti kamera kábelkötegének csatlakozójának felszerelése és csatlakoztatása · 12
3.6	A kábelköteg vezetése az adatbusz diagnosztikai interfészéhez -J533- és az 1. vezérlőegységhez formációs elektronika -J794- · 13
<b>4</b>	<b>A tolatókamera kábelkötegének csatlakoztatása · 15</b>
4.1	A kábelköteg csatlakoztatása az adatbusz diagnosztikai interfészhez -J533- · 15
4.2	A 8W5.054.733 és 8W5.054.733.B kábelköteg csatlakoztatása az 1. vezérlőegységhez az információ-elektronika -J794- (MIB 2*) · 17
4.3	A 8W5.054.733.B kábelköteg csatlakoztatása az információs elektronika 1. vezérlőegységéhez -J794- (MIB 3) · 19
4.4	Befejező műveletek · 21



# 1 Jegyzetek

## 1.1 Általános megjegyzések

Kérjük, figyelmesen olvassa el ezeket az utasításokat, és jegyezze fel a Figyelmeztetés, Figyelmeztetés és Megjegyzés leírásokat, mielőtt beszerelné az Audi tolatókamerát.

### VESZÉLY

Az ezzel a szimbólummal ellátott szöveg olyan veszélyes helyzeteket jelöl, amelyekben a szabályok be nem tartása halált vagy súlyos sérüléseket okozhat.

### FIGYELMEZTETÉS

Az ezzel a szimbólummal ellátott szöveg olyan veszélyes helyzeteket jelöl, amelyekben a szabályok be nem tartása halált vagy súlyos sérüléseket okozhat.

### FIGYELMEZTET

Az ezzel a szimbólummal ellátott szöveg olyan veszélyes helyzeteket jelöl, amelyekben a szabályok be nem tartása súlyos vagy súlyos sérüléseket okozhat.

### ÉSZREVESZ

Az ezzel a szimbólummal ellátott szöveg olyan helyzeteket jelöl, amikor a szabályok be nem tartása a jármű károsodását okozhatja.

#### BORRAVALÓ:

Az ezzel a szimbólummal ellátott szöveg fontos kiegészítő információkat tartalmaz.

Az Audi AG nem vállal felelősséget azért, ha nem tartja be ezeket a szerelési utasításokat.

## 1.2 Biztonsági utasítások

### FIGYELMEZTET

Potenciális veszély az Ön és harmadik felek biztonságára a telepítési utasítások és a biztonsági utasítások be nem tartása esetén.

- Kérjük, figyelmesen olvassa el ezeket a telepítési utasításokat a telepítés megkezdése előtt.

### ÉSZREVESZ

A jármű nem megfelelő felszerelése által okozott károk.

- Minden mechanikus és elektromos csatlakozást ellenőrizni kell, hogy megbizonyosodjon arról, hogy azok megfelelően vannak-e elhelyezve és felszerelve.
- Az alkatrészek javítását vagy cseréjét csak szakképzett műhely végezheti.

#### BORRAVALÓ:



Az Audi tolatókamera felszerelését szakműhelynek kell elvégeznie. A telepítés elvégzéséhez speciális szerszámokra és kiegészítő járműspecifikus szakirodalomra lesz szükség. A nem megfelelő felszerelés károsíthatja a járművet vagy az Audi tolatókameráját.

A járművön elvégzendő munka, amint azt a szerelési utasítások részletezik, a modellek korszerűsítésére irányuló intézkedések következtében megváltozhat. Következésképpen nem szabad kizárni például a csatlakozók, a huzalok színének vagy akár a szerelvény elhelyezésének módosítását. Ezért ügyeljen arra, hogy mindig a legfrissebb kapcsolási rajzot és/vagy a jármű aktuális javítási kézikönyvét olvassa el.

Fenntartjuk a jogot a technikai változtatások végrehajtására.

## 1.3 Javítási utasítások

### 1.3.1 Kontakt korrózió

Érintkezési korrózió akkor fordulhat elő, ha nem megfelelő összekötő elemeket (csavarokat, anyákat, alátéteket) használnak.

Ezért csak speciális felületi bevonattal ellátott összekötő elemek vannak felszerelve.

Ezenkívül a gumi vagy műanyag alkatrészek és ragasztók olyan anyagokból készülnek, amelyek nem elektromosan vezetőek.

Ha kétségei vannak az alkatrészek alkalmasságával kapcsolatban, általános szabályként használjon új alkatrészeket Elektronikus alkatrészek katalógusa.

#### Felhívjuk:

Javasoljuk, hogy csak eredeti alkatrészeket használjon; ezeket az alkatrészeket tesztelték és kompatibilisek az alumíniummal.

Javasoljuk az Audi Eredeti Tartozékok használatát.

Az érintkezési korrózió által okozott károokra a garancia nem vonatkozik.

### 1.3.2 A kábelköteg elvezetése és rögzítése



#### FIGYELMEZTET

**A légszák működésének károsodása a nem megfelelő vezetés vagy a vezetékek károsodása miatt.**

- Tartsa be a pirotechnikai alkatrészekre vonatkozó biztonsági utasításokat (lásd a 69. javítási csoportot).
- A telepítés során ügyeljen arra, hogy a légszák ne szoruljon be.
- Vezesse az utólag felszerelt kábelköteget a légszák mögé, és ennek megfelelően rögzítse.
- A rendelkezésre álló korlátozott hely miatt győződjön meg arról, hogy minden mozgó alkatrészhez képest megfelelő hely van.



## 2 Szállítási terjedelem

### 2.1 A 80A 054 csomag szállítási terjedelem 634

Az Audi Q5 2017 ► 2020 és az A6 Avant/Allroad 2019 ► 2020 modellekre érvényes

Kvanti-ty	Komponens	Cikkszám
1	Tolatókamera	8W8.827.566.E
1	Kábelköteg	8W5.054.733
1	Y-cső	80A.955.961.A az Audi Q5 esetében
1	Y-cső	4K9.955.961.A az Audi A6 számára
1	Aktiválási dokumentum	4M0.054.800

### 2.2 A csomag szállítási terjedelem 80A.054.634.A

Az Audi Q5 2017 ► , az A6 Avant/Allroad 2019 és az A6 limuzin 2021 modellekre érvényes ►

Kvanti-ty	Komponens	Cikkszám
1	Tolatókamera	8W8.827.566.E
1	Kábelköteg	8W5.054.733.B
1	Y-cső	80A.955.961.A az Audi Q5 esetében
1	Y-cső	4K9.955.961.A az Audi A6 számára
1	Aktiválási dokumentum	4M0.054.800

### 2.3 A csomag szállítási terjedelem 8W5.054.634

Csak az Audi A4 limuzinra vonatkozik 2016 ► 2019

Kvanti-ty	Komponens	Cikkszám
1	Tolatókamera	3V0.827.566.L
1	Kábelköteg	8W5.054.733
1	Aktiválási dokumentum	4M0.054.800

### 2.4 A csomag szállítási terjedelem 8W5.054.634.A

Csak az Audi A4 limuzin 2016-ra vonatkozik ►



Kvanti-ty	Komponens	Cikkszám
1	Tolatókamera	3V0.827.566.L
1	Kábelköteg	8W5.054.733.B
1	Aktiválási dokumentum	4M0.054.800

## 2.5 A csomag szállítási terjedelme 8W9.054.634

Csak az Audi A4 Avant/Allroad 2016 modellre vonatkozik ► 2019

Kvanti-ty	Komponens	Cikkszám
1	Tolatókamera	3V0.827.566.M
1	Kábelköteg	8W5.054.733
1	Y-cső	8W9.955.934
1	Aktiválási dokumentum	4M0.054.800

## 2.6 A csomag szállítási terjedelme 8W9.054.634.A

Csak az Audi A4 Avant 2016-ra vonatkozik ►

Kvanti-ty	Komponens	Cikkszám
1	Tolatókamera	3V0.827.566.M
1	Kábelköteg	8W5.054.733.B
1	Y-cső	8W9.955.934
1	Aktiválási dokumentum	4M0.054.800

## 2.7 A csomag szállítási terjedelme 8W7.054.634

Csak az Audi A5 Cabriolet 2016-ra vonatkozik ► 2019

Kvanti-ty	Komponens	Cikkszám
1	Tolatókamera	4M0.980.556.A
1	Kábelköteg	8W5.054.733
1	Fogantyú díszítés	8W7.827.574.A 3FZ
1	Rögzítő klip	8W7.980.553
1	Rögzítőcsavar	N.909.159.01
1	Aktiválási dokumentum	4M0.054.800



## 2.8 A csomag szállítási terjedelme 8W7.054.634.A

Csak az Audi A5 Cabriolet 2016-ra vonatkozik ►

Kvanti-ty	Komponens	Cikkszám
1	Tolatókamera	4M0.980.556.A
1	Kábelköteg	8W5.054.733.B
1	Fogantyú díszítés	8W7.827.574.A 3FZ
1	Rögzítő klip	8W7.980.553
1	Rögzítőcsavar	N.909.159.01
1	Aktiválási dokumentum	4M0.054.800

## 2.9 A csomag szállítási terjedelme 8W8.054.634

Csak az Audi A5 Sportback/A5 Coupé 2016 modellre vonatkozik ► 2019

Kvanti-ty	Komponens	Cikkszám
1	Tolatókamera	8W8.827.566.D
1	Kábelköteg	8W5.054.733
1	Aktiválási dokumentum	4M0.054.800

## 2.10 A csomag szállítási terjedelme 8W8.054.634.A

Csak az Audi A5 Sportback/A5 Coupé 2016-ra vonatkozik ►

Kvanti-ty	Komponens	Cikkszám
1	Tolatókamera	8W8.827.566.D
1	Kábelköteg	8W5.054.733.B
1	Aktiválási dokumentum	4M0.054.800

## 2.11 A csomag szállítási terjedelme 4K8.054.634

Csak az Audi A7 2021-re vonatkozik ►

Kvanti-ty	Komponens	Cikkszám
1	Tolatókamera	4M0.980.556.A
1	Kábelköteg	8W5.054.733.B



Kvanti-ty	Komponens	Cikkszám
1	Fogantyú díszítés	4K8.827.574.A 9B9
1	Rögzítő klip	4K8.980.553
1	Szórófej	8W9.955.993.A
1	Rögzítőcsavar	N.105.557.02
1	Aktiválási dokumentum	4M0.054.800

## 2.12 A 8W5.054.733 kábelköteg vagy kábelköteg szállítási terjedelme **8W5.054.733.B**

### A megfelelő kábelköteg szállítási terjedelme **8W5.054.733**

Kvanti-ty	Komponens	Cikkszám
1	Kábelköteg	
1	Csatlakozó ház	5C6.973.752 <sup>1)</sup>
1	Csatlakozó ház	1C0.973.119.B <sup>1)</sup>
1	Csatlakozóház 8 tűs csatlakozóhoz	8K0 971 833 <sup>1)</sup>
8	Kábelkötegelő kapcsok	3D0.971.838.K
25	Kábelkötegelők	
4	Öntapadó párnák 19 mm x 19 mm	000.971.010
2	Habszivacs tömítés	
1	Aktiválási dokumentum	4M0.054.800

<sup>1)</sup> PE zsákban a kábelkötegen.

### A megfelelő kábelköteg szállítási terjedelme **8W5.054.733.B**

Kvanti-ty	Komponens	Cikkszám
1	Kábelköteg	
1	Csatlakozó ház	5C6.973.752 <sup>1)</sup>
1	Csatlakozó ház	1C0.973.119.B <sup>1)</sup>
1	Csatlakozóház videokábelezéshez	6Q0 035 576 F <sup>1)</sup>
1	Csatlakozóház 8 tűs csatlakozóhoz	8K0 971 833 <sup>1)</sup>
1	Csatlakozóház 2 tűs csatlakozóhoz	4B0 972 623 <sup>1)</sup>
1	Videohuzal adapter; hossz kb. 10 cm	
8	Kábelkötegelő kapcsok	3D0.971.838.K
25	Kábelkötegelők	
4	Öntapadó párnák 19 mm x 19 mm	000.971.010





Kvanti- ty	Komponens	Cikkszám
2	Habszivacs tömítés	
1	Aktiválási dokumentum	4M0.054.800

<sup>1)</sup> PE zsákban a kábelkötegen.



## 3 Előkészületek

### 3.1 A jármű szétszerelése

Következő lépések minden jármű esetében

**ELSA (elektronikus szolgáltatásinformációs rendszer) hivatkozás**

- Húzza ki az akkumulátort. Elektromos rendszer; Rep. gr. 27; Akkumulátor; Az akkumulátor leválasztása és csatlakoztatása
- Távolítsa el a kesztyűtartót. Általános karosszériaajavítások, belső; Rep. gr. 68; Kesztyűtartó; A kesztyűtartó áthelyezése és felszerelése
- Távolítsa el a multimédiás interfész vezérlőegységét. kommunikáció; Rep. gr. 91; Infotainment rendszer; Az információs elektronika 1. vezérlőegységének eltávolítása és telepítése
- Távolítsa el az A-oszlop burkolatát az utasoldalon. Általános karosszériaajavítások, belső tér; Rep. gr. 70; Belső kárpitok; Az A-oszlop burkolatának eltávolítása és felszerelése
- Távolítsa el a lábtér burkolatát az utasoldalon. Általános karosszériaajavítások, belső tér; Rep. gr. 68; Belső kárpitok; A lábtér burkolatának eltávolítása és felszerelése
- Távolítsa el az első küszöbpanel burkolatát az utasoldalon. Általános karosszériaajavítások, belső; Rep. gr. 70; Interi- vagy kárpitok; A küszöbpanel burkolatának eltávolítása és felszerelése
- Távolítsa el a B-oszlop burkolatát az utasoldalon. Általános karosszériaajavítások, belső; Rep. gr. 70; Belső kárpitok; A B-oszlop burkolatának eltávolítása és felszerelése az utasoldalra
- Távolítsa el a hátsó küszöbpanel burkolatát az utasoldalon. Általános karosszériaajavítások, belső; Rep. gr. 70; Interi- vagy kárpitok; A küszöbpanel burkolatának eltávolítása és felszerelése
- Távolítsa el a padülést / egyes üléseket Általános karosszériaajavítások, belső tér; Rep. gr. 72; Hátsó pad ülése; A sorülés/egyes ülések eltávolítása és felszerelése
- Távolítsa el a C-oszlop burkolatát az utasoldalon. Általános karosszériaajavítások, belső; Rep. gr. 70; Belső kárpitok; A C-oszlop eltávolítása és felszerelése
- Távolítsa el a csomagtér oldalsó burkolatát az utasoldalon Általános karosszériaajavítások, belső tér; Rep. gr. 70; csomagtérikárpitok; A csomagtér oldalsó burkolatának eltávolítása és felszerelése
- Távolítsa el a hátsó fedél burkolatát. Általános karosszériaajavítások, belső; Rep. gr. 70; csomagtér burkolata; A hátsó fedél burkolatának áthelyezése és felszerelése

### 3.2 A tolatókamera felszerelése a járműre

**Csak az Audi Q5, Audi A6 Avant/allroad és Audi A4 Avant/allroad modellekre vonatkozik**

- Szerelje be a tolatókamerát a fedélzár működtetésére szolgáló gombba.
- Ossa meg a hátsó ablak szélvédőmosó rendszerének tömlőjét a fényképezőgéphez és a szélvédőhöz a mellékelt Y-cső segítségével.

**Csak az Audi A4 limuzinra, az A5 Sportbackre és az A5 Coupéra vonatkozik**

- Cserélje ki a fedélzár bütyök nélküli működtetésére szolgáló gombot a mellékelt gombbal a fedélzár működtetéséhez, beleértve a kamerát is.

**Csak az Audi A5 Cabriolet-re vonatkozik**

- Cserélje ki a régi fogantyúburkolatot a mellékelt fogantyúburkolatra, rögzítőkapoccsal és csavarral.



- Szerelje be a mellékelt tolatókamera-rendszert az új handle burkolatba a rögzítőkapocs segítségével.

#### Csak az Audi A6 limuzinra és az A7-re vonatkozik

- Zárja le a kamera tisztító rendszerének csatlakozását az AKD 497.010.04R10 tömítőkábellel.
- Ehhez alakítson ki egy kis golyót -2- és ezzel zárja le a szűrőfej nyílását.

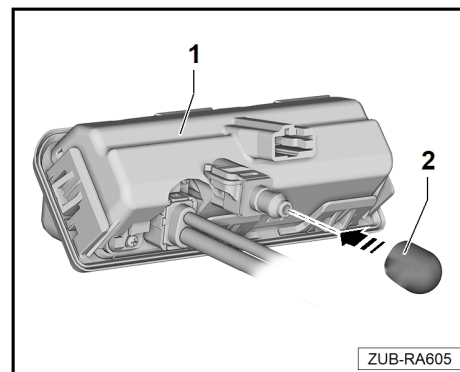

### 3.3 Az Y-cső felszerelése

#### Csak az Audi Q5, Audi A6 Avant/allroad és Audi A4 Avant/allroad modellekre vonatkozik

- Távolítsa el a tömlőt a hátsó ablakmosó és törlő rendszerből.
- Illessze az Y-csövet a tömlőhöz. Ellenőrizze, hogy megfelelően van-e felszerelve.
- Csatlakoztassa az Y-cső egyik oldalát a hátsó ablakmosó és törlő rendszerhez.
- Csatlakoztassa az Y-cső második oldalát a gombhoz / fogantyúhoz, hogy lehetővé tegye a tolatókamera tisztítását.
- Ellenőrizze a rendszer szivárgását!

### 3.4 A kábelköteg elvezetése a tolatókamerához

#### Az Audi Q5, A5 Sportback és A7 balkormányos járművekre vonatkozik

- Vezesse a kábelköteget a tolatókamera csatlakozóival a jármű belsejéből a tömítésen keresztül a hátsó fedélbe.

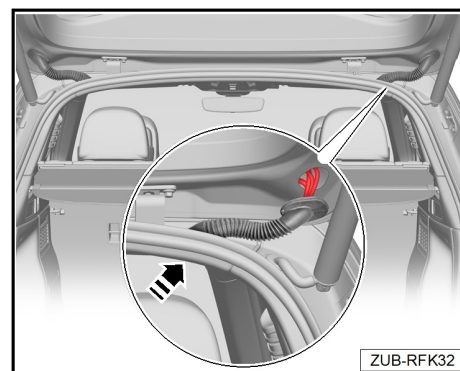



### Az Audi A4/A6 Avant Allroad balkormányos járművekre vonatkozik

- Vezesse el a tolatókamera vezetékét -2- az álló kábelköteg mentén -1- és rögzítse kábelkötegelőkkel, hogy megakadályozza a csúszó nyilakat.

#### **i** Jegyzet

A sérülések elkerülése érdekében vezesse a tolatókamera vezetékét a szabványos kábelkötegre a képen látható módon.

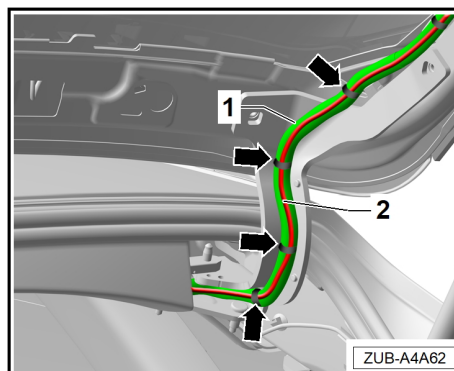

### Az Audi Q5, A5 Sportback és A7 jobbkormányos járművekre vonatkozik

- Vezesse a kábelköteget a tolatókamera csatlakozóival a jármű belsejéből a tömítésen keresztül a hátsó fedélbe.

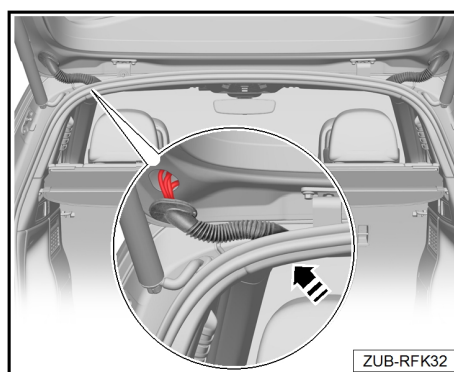

### Az Audi A4/A6 Avant Allroad jobbkormányos járművekre vonatkozik

- Vezesse el a tolatókamera vezetékét -2- az álló kábelköteg mentén -1- és rögzítse kábelkötegelőkkel, hogy megakadályozza a csúszó nyilakat.

#### **i** Jegyzet

A sérülések elkerülése érdekében vezesse a tolatókamera vezetékét a szabványos kábelkötegre a képen látható módon.

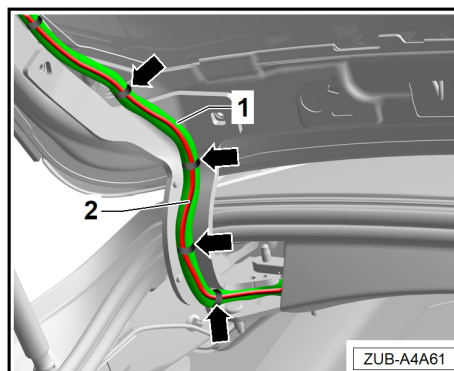

### Csak az Audi A4 limuzinra, az A5 Coupé és A5 Cab-riolet, az A6 limuzin balkormányos és jobbkormányos járművekre vonatkozik

- Helyezze a kábelköteget a visszapillantó camera rendszer területére, és vezesse a kábelköteget a hátsó fedél zsanérján keresztül a jármű belsejébe.

#### **BORRAVALÓ:**

A járműváltozattól függően előfordulhat, hogy egy szabványos kábelköteg van elvezetve a hátsó fedél zsanérján.

Ha van szabványos kábelköteg, rögzítse a visszapillantó kamera rendszerének kábelköteget a kábelkötegelők segítségével.

Ha nincs szabványos kábelköteg, rögzítse a visszapillantó kamera rendszerének kábelköteget az alábbiak szerint.

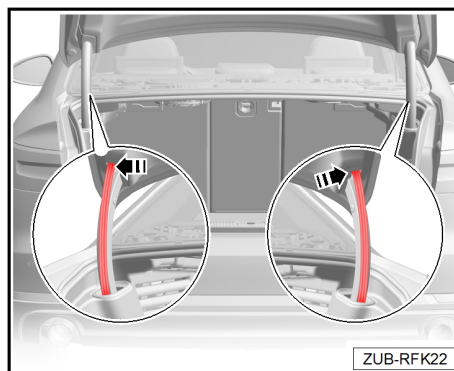



### Balkormányos járműváltozatokra vonatkozik

- Helyezze be a kábelkötegelő kapcsokat -1- a hátsó fedél zsanérján lévő lyukakba. Ha nincsenek lyukak, helyezze a -1- ragasztópárnákat ugyanarra a helyre.
- Csatlakoztassa a visszapillantó kamerarendszer kábelköteget a hátsó fedél csuklópántjához a mellékelt kábelkötegelők és kábelkötegelő-kapcsok vagy -2 és 3- ragasztópárnák segítségével.
- Rögzítse a visszapillantó kamerarendszer kábelköteget a hátsó fedél zsanérjának oldalához egy -4- kábelkötegelő segítségével, hogy megakadályozza a hátsó fedél visszatérő rugójának károsodását.
- Rögzítse a tolatókamera rendszerének kábelköteget a jármű belsejének felső részén egy -5-es kábelkötegelő kapocs segítségével. Ha nincs lyuk, használjon -5- ragasztópárnát ugyanazon a helyen, és rögzítse kábelkötegelővel.
- Vezesse a kábelköteget a következő szabványos kábelezésre, és rögzítse kábelkötegelőkkel.

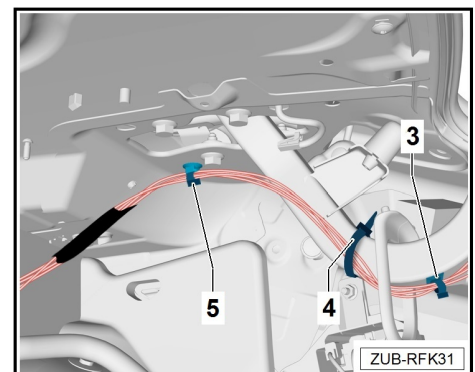
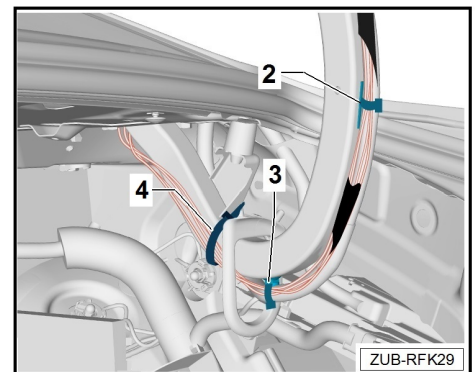
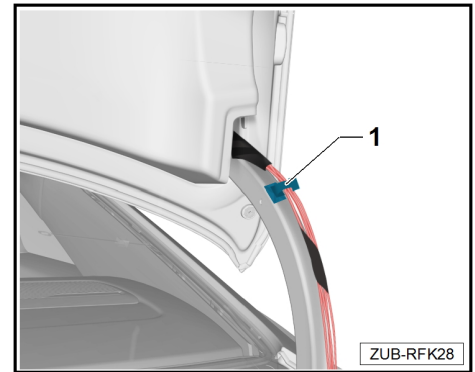

### A jobb kormányos járműváltozatokra vonatkozik

- Helyezze be a kábelkötegelő kapcsokat -1- a hátsó fedél zsanérján lévő lyukakba. Ha nincsenek lyukak, helyezze a -1- ragasztópárnákat ugyanarra a helyre.

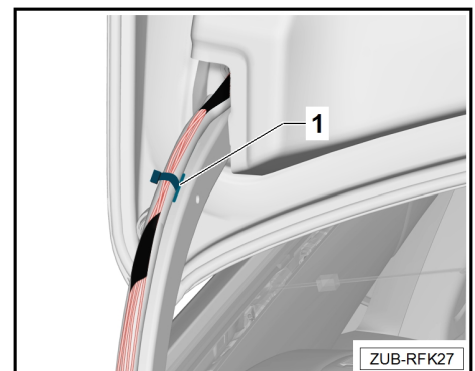



- Csatlakoztassa a visszapillantó kamerarendszer kábelköteget a hátsó fedél csuklópántjához a mellékelt kábelkötegelők és kábelkötegelő-kapcsok vagy -2 és 3- ragasztópárnák segítségével.
- Rögzítse a visszapillantó kamerarendszer kábelköteget a hátsó fedél zsanérjának oldalához egy -4- kábelkötegelő segítségével, hogy megakadályozza a hátsó fedél visszatérő rugójának károsodását.
- Rögzítse a tolatókamera rendszerének kábelköteget a jármű belsejének felső részén egy -5-es kábelkötegelő kapocs segítségével. Ha nincs lyuk, használjon -5- ragasztópárnát ugyanazon a helyen, és rögzítse kábelkötegelővel.
- Vezesse a kábelköteget a következő szabványos kábelezésre, és rögzítse kábelkötegelőkkel.

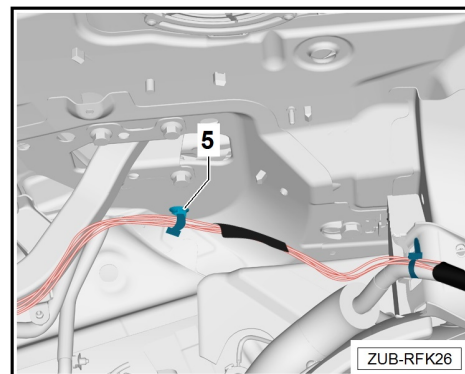
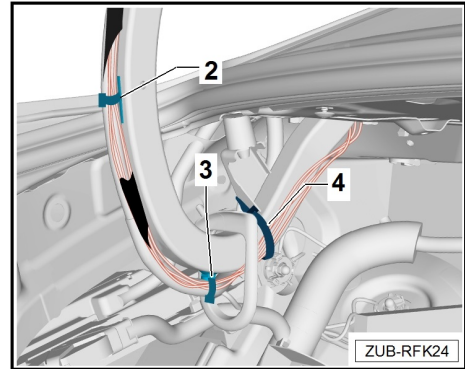

### 3.5 A hátrameneti kamera kábelkötegeinek csatlakozójának felszerelése és csatlakoztatása

#### Következő lépések minden jármű esetében

- Helyezze be a laza vezetékét a videoátvitelhez a mellékelt 6Q0 035 576 F csatlakozóházba.
- Helyezze be a hátrameneti kamera áramellátásának négy laza vezetékét a mellékelt 8 tűs csatlakozóházba 8K0 971 833 az alábbiak szerint.

#### BORRAVALÓ

Az ábra a 8K0 971 833 csatlakozó csapos oldalát mutatja.

Piros / sárga vezeték az 1. PIN-kódba

Narancssárga / szürke vezeték a PIN 4-be

Barna vezeték az 5-ös PIN-kódba

Narancssárga / barna vezeték a PIN 8-ba

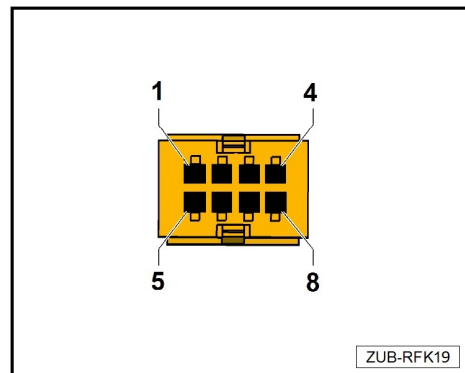



- Illesszen habszivacsokat a tolatókamera két csatlakozójára.
- Csatlakoztassa a két csatlakozót a videoátvitelhez a kábelkötegen a tolatókamerához -A- a nyíl irányába.
- Rögzítse a csatlakozókat habtömítésekkel és kábelkötegelőkkel, hogy megakadályozza a zaj kialakulását.
- Rögzítse a kábelköteget kábelkötegelőkkel, hogy megakadályozza a zaj kialakulását.

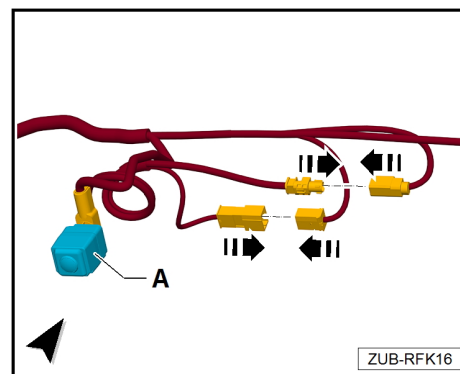

### 3.6 A kábelköteg vezetése az adatbusz diagnosztikai interfészéhez -J533- és az 1. vezérlőegységhez az információs elektronika

#### Balkormányos járművek

- Vezesse a visszapillantó kamerarendszer kábelköteget a vezető/utasi oldali felvezetéstől (a járműváltozattól függően) a szabványos kábelezés mentén (előfordulhat, hogy nincs szabványos vezetékszilárdság, a járműtől függően) és a C-pillaron át az adatbusz diagnosztikai felületének helyzetéig -J533- -B- a padülésen.
- Helyezze a kábelágat az adatbusz diagnosztikus interfészéhez -J533- -B- a területen.
- Vezesse a kábelköteg fennmaradó részét az utasi oldalon az információs elektronika 1. vezérlőegységének irányába -J794- -C-.
- Rögzítse a tolató camera rendszer vezetkező harness kameráját a szabványos huzalozási keménységhez teljes hosszában kábelkötegelők segítségével és kábelkötegelő kapcsok és rögzítők a zaj kialakulásának megakadályozása érdekében.

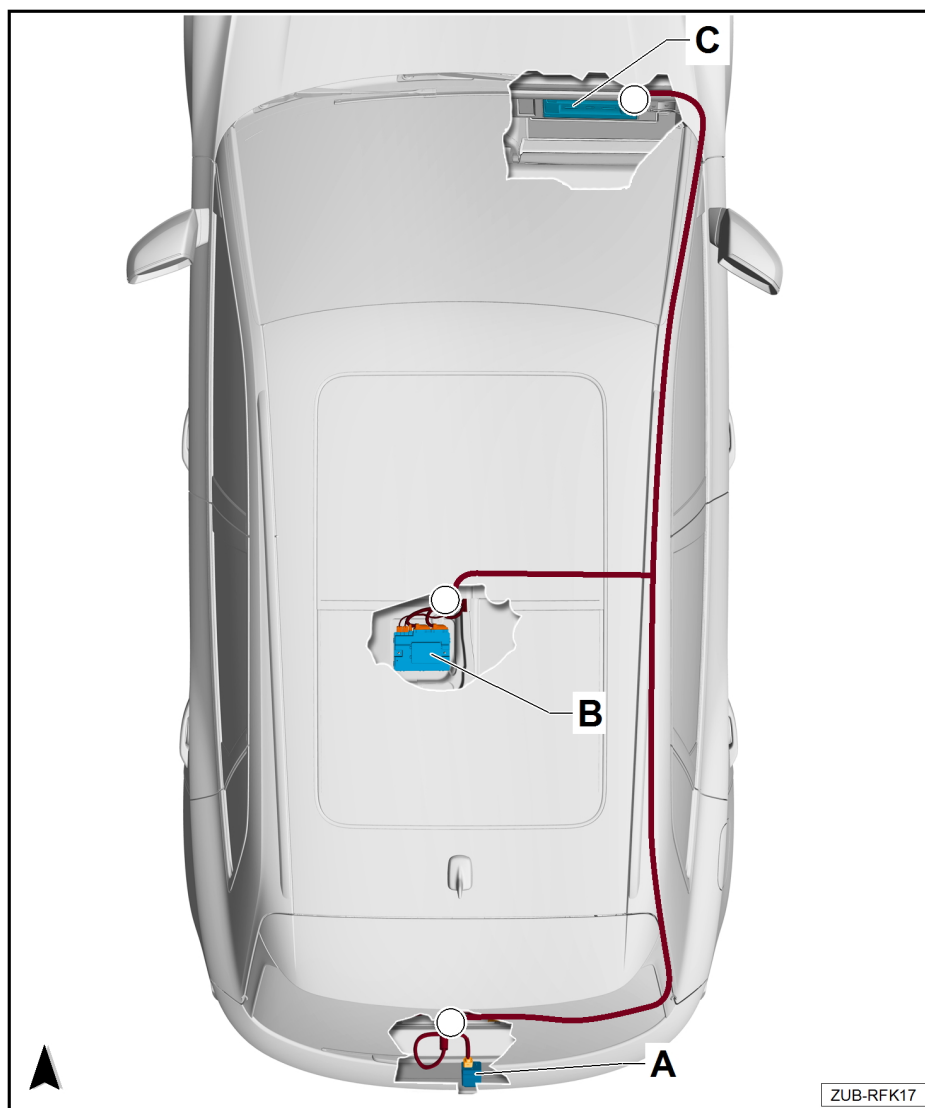





### Jobbkormányos járművek

- Vezesse a visszapillantó kamerarendszer kábelkötegét a vezető/utas oldali felvezetéstől (a járműváltozattól függően) a szabványos kábelezés mentén (előfordulhat, hogy nincs szabványos vezetékszilárdság, a járműtől függően) és a C-pil-laron át az adatbusz diagnosztikai felületének helyzetéig -J533- -B- a padülésen.
- Helyezze a kábelágat az adatbusz diagnosztikus interfészéhez -J533- -B- a területen.
- Vezesse a kábelköteg fennmaradó részét az utas oldalán az információs elektronika 1. vezérlőegységének irányába -J794- -C-.
- Rögzítse a tolató cam- era rendszer vezetékező harness kameráját a szabványos huzalozási keménységhez teljes hosszában kábelkötegelők segítségével



és kábelkötegelő kapcsok és rögzítők a zaj kialakulásának megakadályozása érdekében.





## 4 A tolatókamera kábelkötegének csatlakoztatása

### 4.1 A kábelköteg csatlakoztatása az adatbusz diagnosztikai interfészéhez -J533-

Csatlakozás adatbusz diagnosztikai interfészhez -J533- csatlakozó -A-

#### ⚠ ÉSZREVESZ

Azoknál a járműveknél, ahol az -A csatlakozó 30. és 12. kamráját nem foglalják el csapok, a hátrameneti kamera utólag beszerezhető kábelkötegéből származó laza vezetőket (narancssárga/barna a 30. kamránál és<sup>1)</sup> kamránál 1. kamránál) közvetlenül az -A- csatlakozóba kell rögzíteni.

- Helyezze be a zárt csatlakozóházat (1C0.973.119.B) a hátrameneti kamera utólagos kábelkötegének fekete csatlakozóházába (3D0.973.332) érintésvédelemként, rögzítse a kábeleket a kábelköteghez és rögzítse őket a zaj elkerülése érdekében.

- Távolítsa el az -A- csatlakozót az adatbusz membrános interfészéről -J533- és egyenként oldja fel a következő részeket.

Oldja ki a narancssárga/barna vezetőket a 30. rekeszből.

<sup>1)</sup> A huzal színe az ELSA-nak megfelelően változhat.

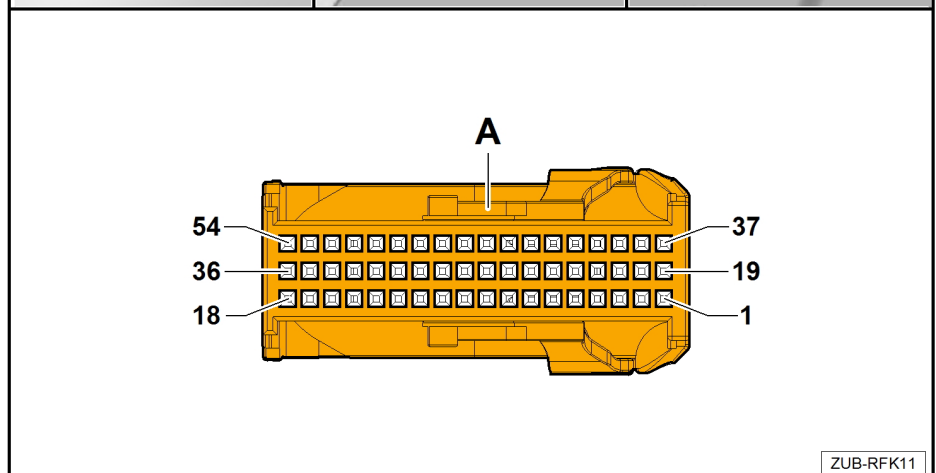
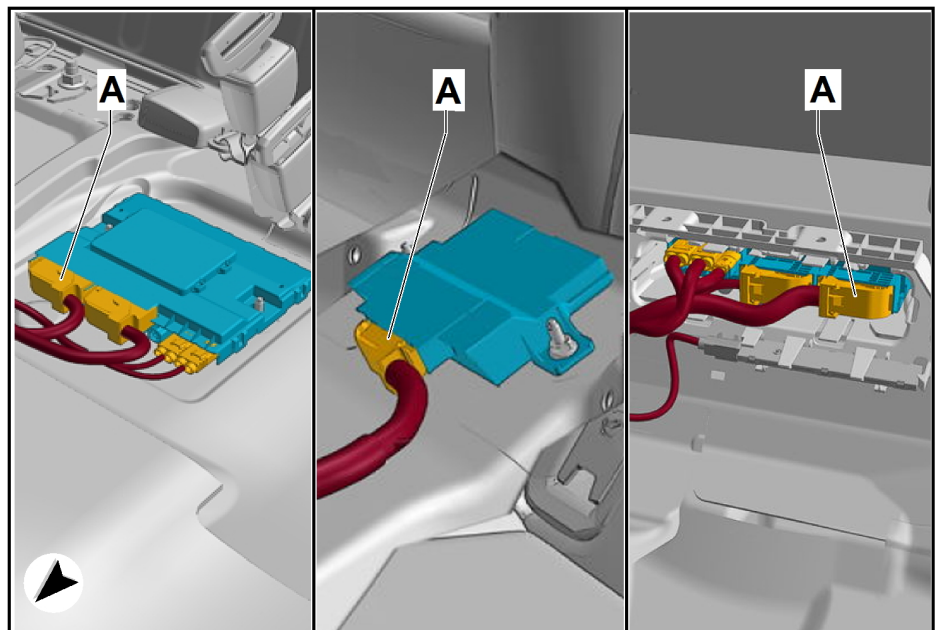

ZUB-RFK11



- Rögzítse a nem rögzített érintkezőt -30- a -B- (1C0.973.119.B) csatlakozóházba a -1- rekeszben.
- Rögzítse a laza narancssárga / barna vezetékét a hátrameneti kamera kábelkötegén a szabad rekesz -30- csatlakozójába -Egy-.

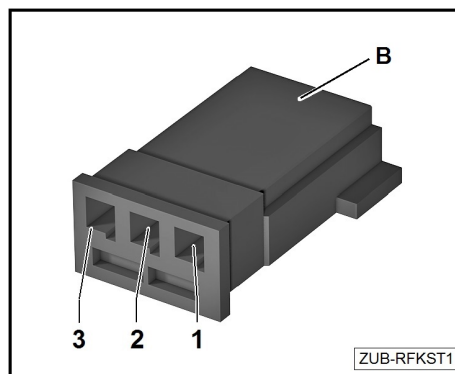

Húzza ki a vezetékét<sup>1)</sup> a 12. rekeszből.

- Dugja be a nem rögzített érintkezőt -12- a -B- (1C0.973.119.B) csatlakozóházba a -3- rekeszben, és helyezze be a csatlakozóházat a kábelköteg megfelelő csatlakozójába.
- Rögzítse a laza vezetékét<sup>1)</sup> a hátrameneti kamera kábelkötegén a szabad rekeszbe -12- a -A- csatlakozóban.
- Helyezze vissza az -A- csatlakozót az adatbusz diagnosztikai interfészébe -J533- és rögzítse a helyén.

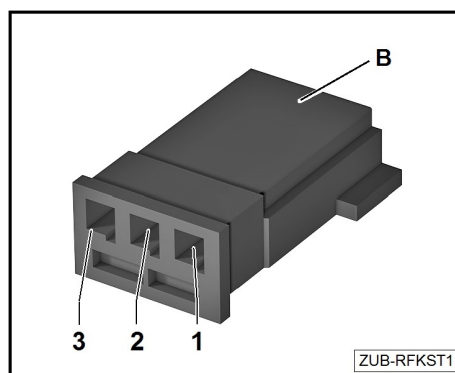

<sup>1)</sup> A huzal színe az ELSA-nak megfelelően változhat.



## 4.2 A 8W5.054.733 és 8W5.054.733.B kábelköteg csatlakoztatása az információs elektronika 1. egységéhez -J794- (MIB 2\*)

Csatlakozás az információs elektronika 1. vezérlőegységéhez -J794- csatlakozó -2 terület D-

### ! ÉSZREVESZ

Az Audi Q5 2017 ► 2020, A4/A5 2016 ► 2019, A6 Avant/Allroad 2019 ► 2020 modellekre vonatkozik.

- A 8W5.054.733.B kábelköteghez mellékelt videohuzal-adapterre (10 cm hosszú) nem van szükség ezekhez a modellévekhez.
- Audi Q5 2021 ► , A4/A5 2020 ► , A6 Saloon 2021 ► , A6 Avant/Allroad 2021 ► és A7 2021 ► járművek esetében lásd a 4.3. fejezetet.

- Húzza le a -2- csatlakozót az 1. vezérlőegységről az információs elektronika -J794-hez.
- Egyenként oldja fel a következő tartozékokat a -2 csatlakozó D-területén.

Kioldja a rekeszt 17.

- Rögzítse a nem rögzített kontaktot -17- a -1- rekeszben lévő konnektor házába (5C6.973.752).
- Rögzítse a laza barna vezeték a hátrameneti kamera kábelkötegén a -17- szabad csatlakozóba a -2 csatlakozó D-területén.

Kioldja a 18. kamrát.

- Dugja be a -18- kitzetlen konnektorkábelházat a -2- rekeszben lévő konnektor házába (5C6.973.752), és helyezze be a csatlakozóházat a kábelköteg csatlakozójába.
- Tűzze ki a laza pirosat / sárga vezeték a tolatókamerán, amely kábelköteget vezet a szabad rekeszbe -18- a -2 csatlakozó D-területén.

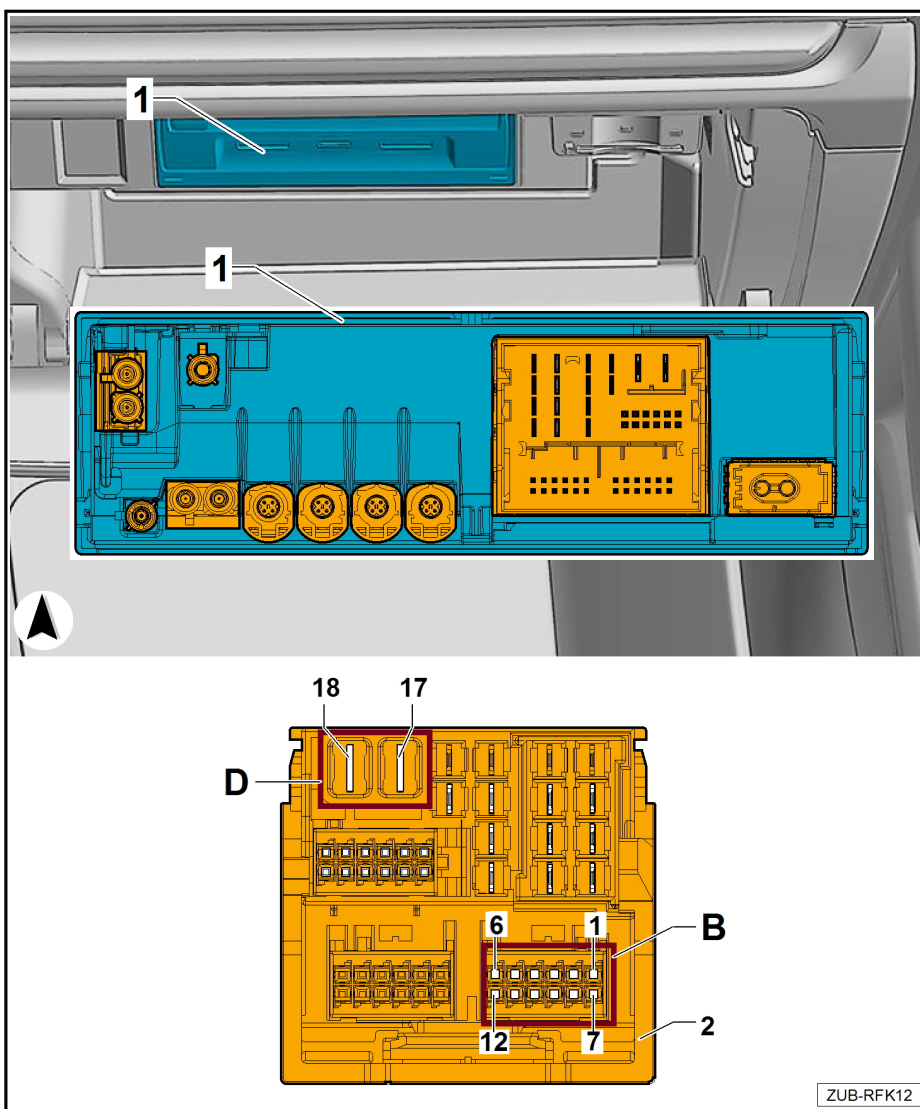



### Csatlakozás az információs elektronika 1. vezérlőegységéhez -J794- csatlakozó -2 terület B-

- Rögzítse a laza fehér -Video Out- vezetékét a tolatókamera kábelkötegén a szabad rekeszbe -6 In Plus- a csatlakozóban -2 terület B-.
- Rögzítse a laza fekete -Video Out GND- vezetékét a hátrameneti büttyös korszak kábelkötegére a szabad rekeszbe -12 Míuszban - a konnektorban -2 B terület.
- Helyezze vissza a -2- csatlakozót az információs elektronika 1. vezérlőegységébe -J794- és rögzítse a helyére.

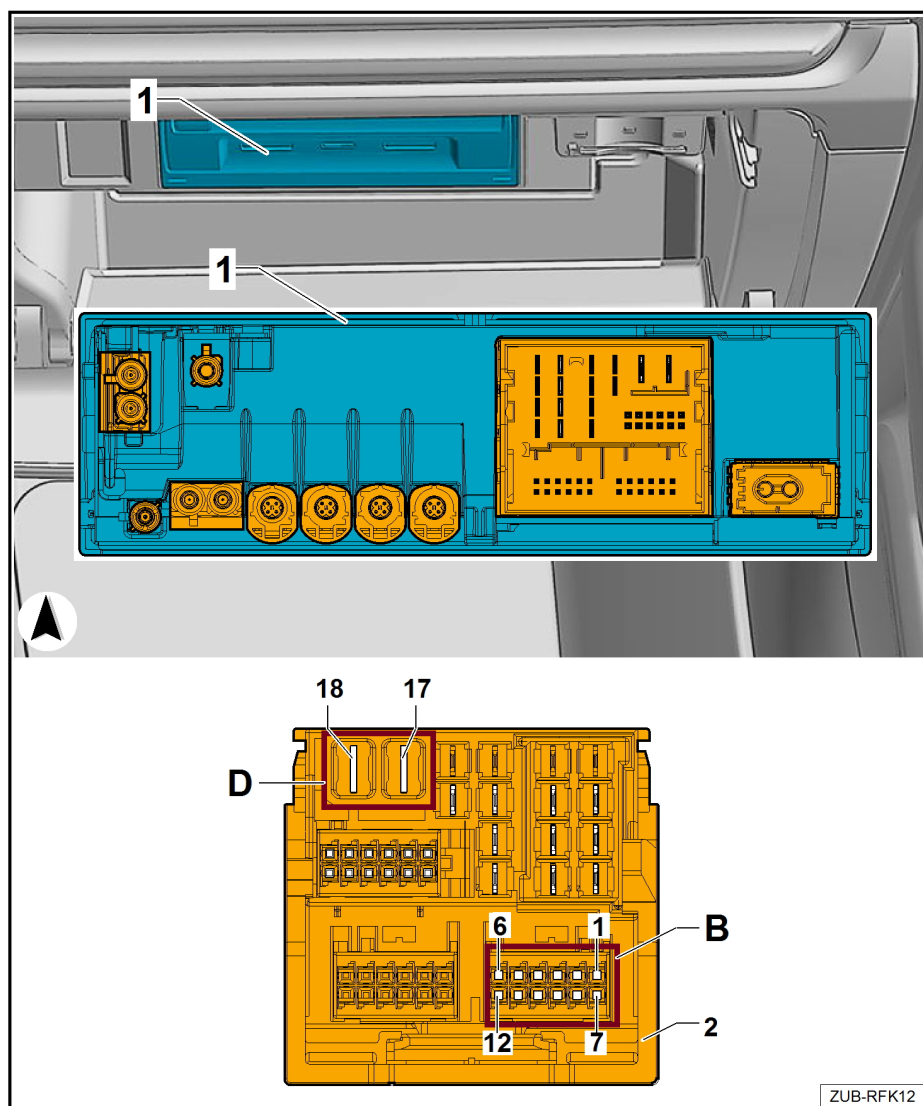



## 4.3 A 8W5.054.733.B kábelköteg csatlakoztatása az információs elektronika 1. vezérlőegységéhez -J794- (MIB 3)

Csatlakozás az információs elektronika 1. vezérlőegységéhez -J794- csatlakozó -2 terület D-

### ! ÉSZREVESZ

Audi Q5 2021 ▶ , A4/A5 2020 ▶ , A6 Saloon 2021 ▶ , A6 Avant/Allroad 2021 ▶ és A7 2021 ▶ járművek esetében a 8W5.054.733.B kábelköteget kell felszerelni.

- A mellékelt videohuzal-adaptert is használni kell.

- Húzza le a -2- csatlakozót az 1. vezérlőegységről az információs elektronika -J794-hez.

- Egyenként oldja fel a következő tartozékokat a -2 csatlakozó D-területén.

Kioldja a rekeszt 17.

- Rögzítse a nem rögzített kontaktot -17- a -1- rekeszben lévő konnektor házába (5C6.973.752).
- Rögzítse a laza barna vezetékét a hátrameneti kamera kábelkötegén a -17- szabad csatlakozóba a -2 csatlakozó D-területén.

Kioldja a 18. kamrát.

- Dugja be a -18- kitzetlen konnektátorházat a -2- rekeszben lévő konnektor házába (5C6.973.752), és helyezze be a csatlakozóházat a kábelköteg csatlakozójába.
- Rögzítse a laza piros / sárga vezetékét a hátrameneti kamera kábelkötegén a szabad rekeszbe -18- a -2 csatlakozó D-területén.

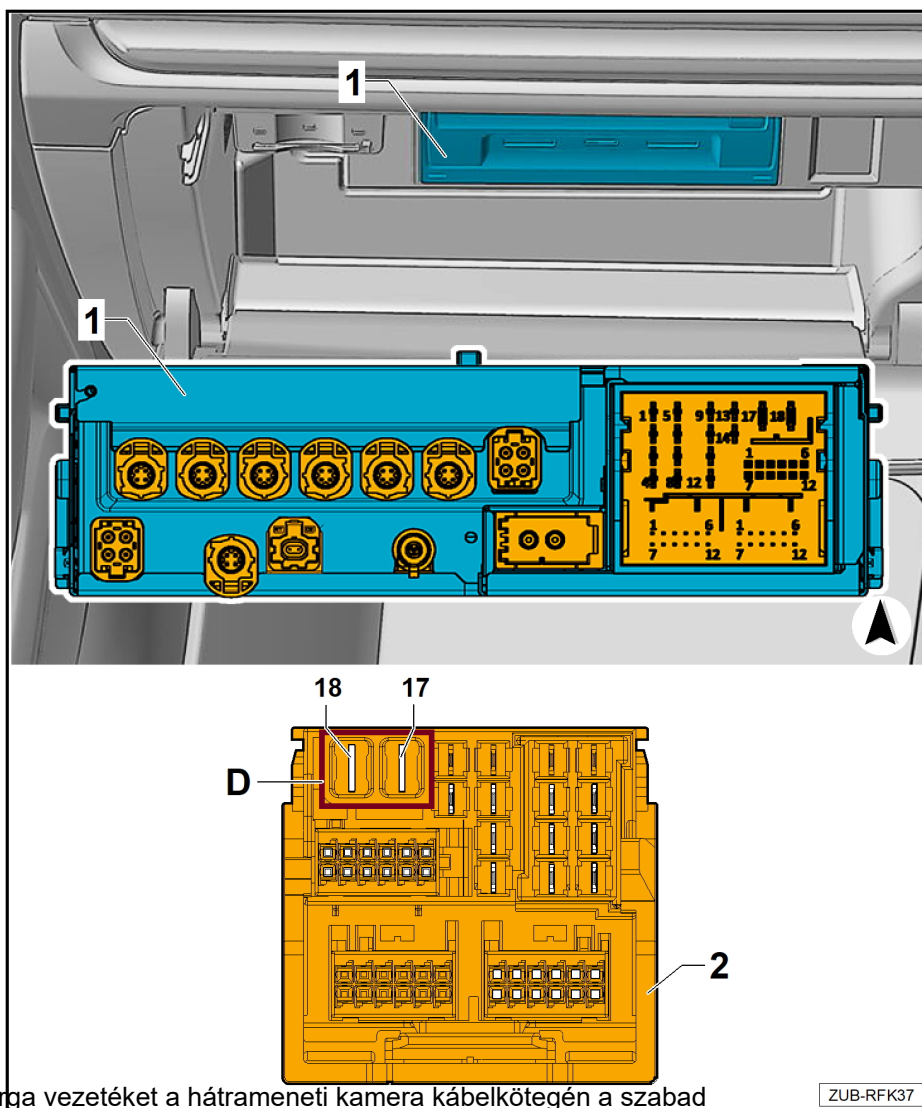

ZUB-RFK37

- Helyezze vissza a -2- csatlakozót az információs elektronika 1. vezérlőegységébe -J794- és rögzítse a helyére.



### Csatlakozás az információs elektronika 1. vezérlőegységéhez -J794- a -3- csatlakozón

- Csatlakoztassa a rövid huzaladapter -B- csatlakozóját az 1. vezérlőegység -3- csatlakozásához az információs elektronikához -J794-.

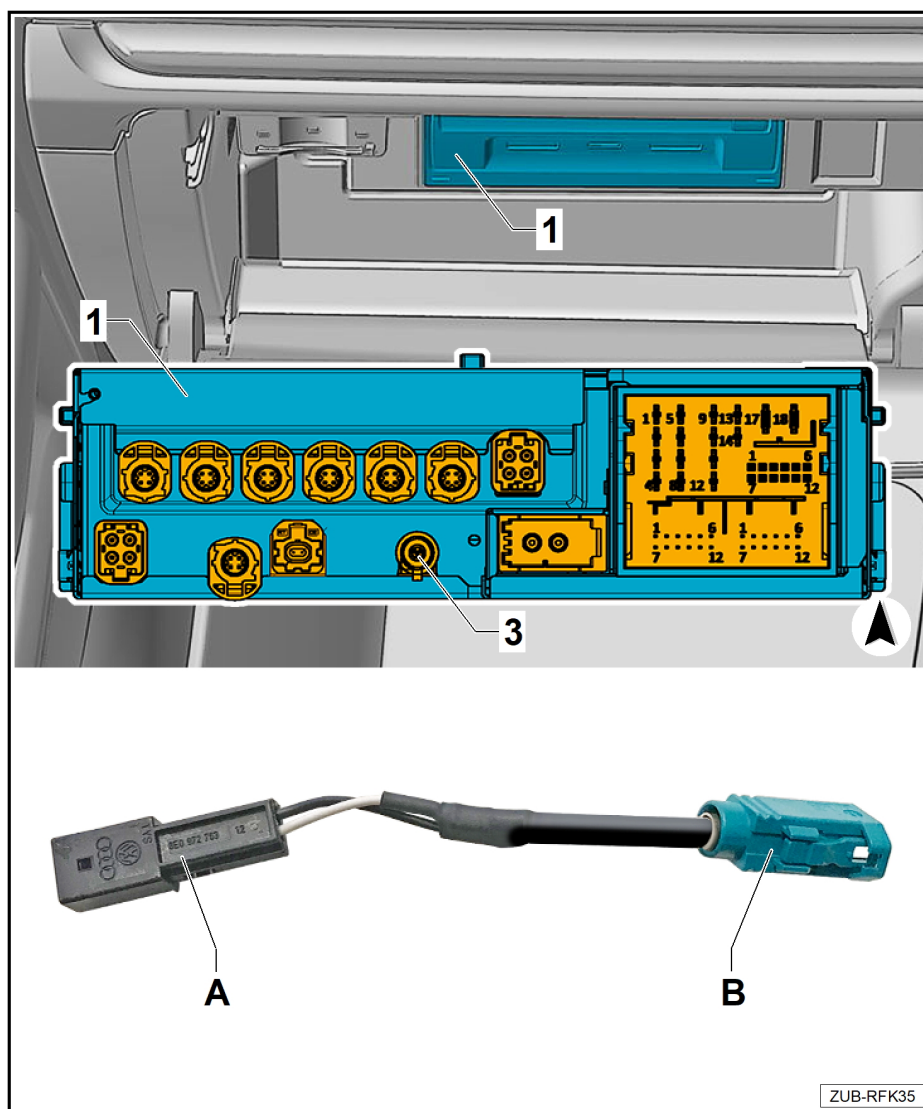

- Rögzítse a laza fehér -Video Out- vezetékét a hátrameneti bütökös korszak kábelkötegén a 4B0 972 623 konnektor ház szabad rekeszébe -1- a finomság hatálya alá tartozik.
- Rögzítse a laza fekete -Video Out GND- vezetékét a hátrameneti kamera kábelkötegén a 4B0 972 623 csatlakozóház szabad rekeszébe -2- a de- festés hatálya alá tartozik.
- Csíptesse a fedelet -3- a 4B0 972 623 -4- csatlakozóházra, ügyelve arra, hogy a helyére kattanjon.
- Csatlakoztassa a rögzített csatlakozóházat a videohuzal-adapter -A- csatlakozójához.

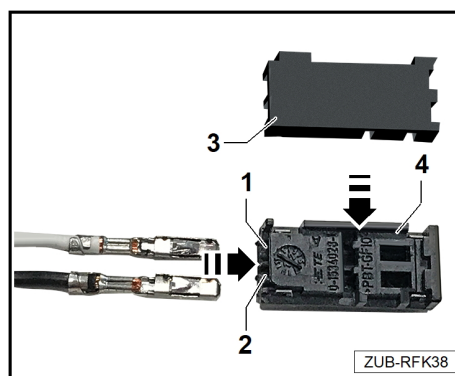





## 4.4 Műveletek lezárása

- Szerelje össze újra a járművet az alábbi lépések fordított sorrendben történő végrehajtásával.
- Csatlakoztassa az akkumulátort. Elektromos rendszer; Rep. gr. 27; Akkumulátor; Az akkumulátor leválasztása és csatlakoztatása

### **Ha az akkumulátort újracsatlakoztatja, a következő lépéseket kell végrehajtania:**

Aktiválja az elektromos ablakok egygombos nyitását és zárását használati utasítást. Szinkronizálja a másodlagos és a kiegészítő gombokat a távirányító megfelelő működésének biztosítása érdekében. Ehhez helyezze be a kulcsot a gyújtáskapcsolóba, kapcsolja be és ki újra a gyújtást, majd vegye ki a kulcsot.

### **BORRAVALÓ**

A tápegység újbóli csatlakoztatása után az ESP figyelmeztető lámpája csak néhány méter megtétele után alszik ki.

- Végezze el a tolatókamera aktiválási eljárását.
- Végezze el a tolatókamera kalibrálási eljárását. kamera; Kommunikáció; Rep. gr. 91; Hátrameneti Kalibrálja a tolatókamerát.
- Végezze el a hátrameneti kamera és a PDC funkciótesztjét.
- Törölje a hibamemóriát.