

Telepítési utasítások

Eredeti retrofit tolatókamera-rendszer

Szállított termékek:

- 1 x dönthető embléma tolatókamerával (csak Golf ferdehátú) / fogantyúgomb tolatókamerával (csak Golf kombi/változat esetén) -R189-
- 1 x kábelezési készlet
- Különböző illesztési anyagok

Speciális szerszámok, teszterek, mérőműszerek és segédeszközök szükségesek:

- Kábelköteg javító készlet -VAS 1978-
- Járműdiagnosztikai teszter ODIS szolgáltatással
- Tisztítási és behelyezési segédeszköz -VAS 6620-
- Akkumulátortöltő -VAS 590X-
- VAS 6350 A kalibráló eszközök

Eljárás:

⚠ Jegyzet

- A tolatókamera-rendszer telepítését szakműhelynek kell elvégeznie. A telepítéshez speciális szerszámokra és járműspecifikus irodalomra van szükség. A helytelen felszerelés súlyos károkat okozhat a járműben és/vagy a szállított alkatrészekben.
- A Telepítési kézikönyvben leírt utasítások felülvizsgálatra szorulhatnak, például egy modellfrissítő program miatt. Ez azt jelentheti, hogy a huzalozás szinkódja és/vagy a szerelési hely felülvizsgálatra kerül. Ezért mindig olvassa el az aktuális kapcsolási rajzot és/vagy a modell megfelelő szervizkönyvét.
- Az összes vezetékét úgy kell rögzíteni, hogy ne érintkezessen a jármű mozgó alkatrészeivel, és ne dörzsölje vagy érintkezessen éles szélekkel.
- Mindig az eredeti német változat a végleges dokumentum. A fordítási hibákért felelősséget nem vállalunk. A műszaki előírások változtatása és módosítása fenntartva.

Az összeszerelés áttekintése (1. ábra, Az elv szemléltetése)

- 1 - Gateway vezérlőegység -J533-**
 - Ethernet csatlakozás és CAN csatlakozások a mellékelt vezetékcsészlethez
- 2 - Kábelezés**
 - Szállított termékek
- 3 - Tolatókamera -R189-**
 - Szállított termékek
- 4 - Relé és biztosítéktartó a műszerfal mögött**
 - A mellékelt vezetékcsészlethez feszültségellátó csatlakozása

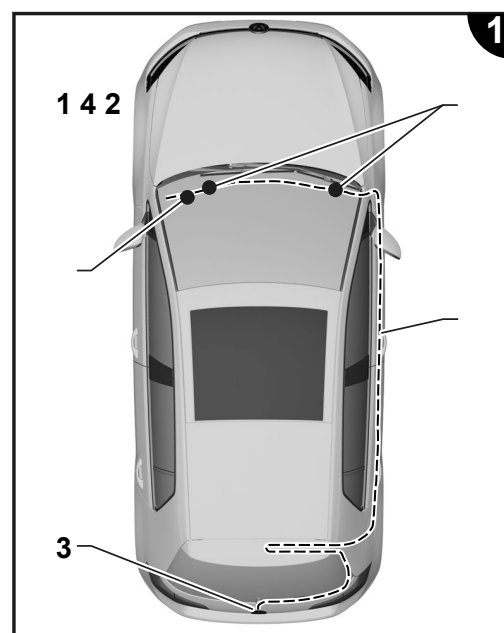



A jármű előkészítő munkája

⚠ Jegyzet

Biztosítani kell, hogy a jármű konfigurációjának megváltoztatásához a jármű diagnosztikai tesztelőjén az ODIS szolgáltatás aktuális verzióját használják (lásd "Speciális szerszámok, teszterek, mérőműszerek és segédeszközök szükségesek"), hogy minden vezérlőegységet a legújabb szoftverállapotnak megfelelően dolgoztak fel, és a vezérlőegységek adataival kapcsolatos összes nyílt terepi intézkedést végrehajtották.

- Kikapcsolt gyújtás mellett csatlakoztassa az ODIS szolgáltatással ellátott járműdiagnosztikai tesztet a járműdiagnosztikai csatlakozóhoz.
- Kapcsolja be a gyújtást.
- Végezze el az összes releváns vezérlőegység online frissítési kódolását:
 - 5F információs elektronika
 - 76 Parkolássegítő
 - 19 átjáró
- Kapcsolja ki a gyújtást.
- Válassza le a jármű diagnosztikai tesztjét.
- Húzza ki az akkumulátort.
- Távolítsa el a hátsó fedél felső és alsó burkolatát = > ELSA; Javítási csoport 70.
- Távolítsa el a csomagtér fedelét a járműről = > ELSA; Javítási csoport 70.
- Alsó/nyitott fejbélés a kábelátvezetéshez való hozzáféréshez a testben = > ELSA; Javítási csoport 70.
- Távolítsa el a jobb oldali C-oszlop burkolatát = > ELSA; Javítási csoport 70.
- Távolítsa el a jobb oldali panelt / burkolatot = > ELSA; Javítási csoport 70.
- Távolítsa el a jobb oldali belépési sávokat = > ELSA; Javítási csoport 70.
- Távolítsa el a jobb alsó A-oszlop burkolatát = > ELSA; Javítási csoport 70.
- Mozgassa a kesztyűtartó fedelét szervizhelyzetbe = > ELSA; Javítási csoport 68.
- Távolítsa el a lábtérfedelelet a vezető oldalán = > ELSA; Javítási csoport 68.
- Távolítsa el a térdlégzsákot = > ELSA; Javítási csoport 69.
- Alsó relé és biztosítéktartó a műszerfal mögött = > ELSA; Javítási csoport 97.
 - A műszerfal mögötti relét és biztosítéktartót csak a vezetékek csatlakoztatásához szabad leengedni, és nincs szükség annak teljes eltávolítására. A műszerfal panel eltávolítása nem szükséges.

Csak Golf ferdehátú:

Dönthető embléma felszerelése tolatókamerával -R189-

2. ábra

- Távolítsa el a hátsó fedél nyitóelemét tolatókamera nélkül = > ELSA; Rep.-Gr. 55.
- Vágja át a jármű vezetékeit -nyíl - közvetlenül a csatlakozó előtt -1-.
- Távolítson el kb. 30 mm-t a huzalozásról.
- Távolítsa el a szigetelést mindkét huzalvégről (lila/kék és barna).

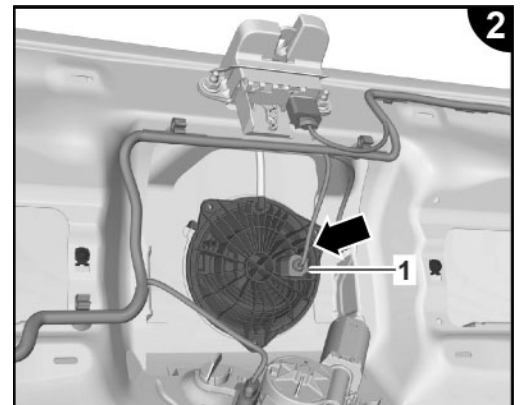

Vezetékek elvezetése és csatlakoztatása

3. ábra

- Szerelje fel a mellékelt dönthető emblémát tolatókamerával -6-.
- Helyezze be és kapcsolja be a -1- csatlakozót a kioldógombhoz és a -2- Ethernet csatlakozót a mellékelt vezetékek csatlakozó pozícióiban a tolatókamerán.

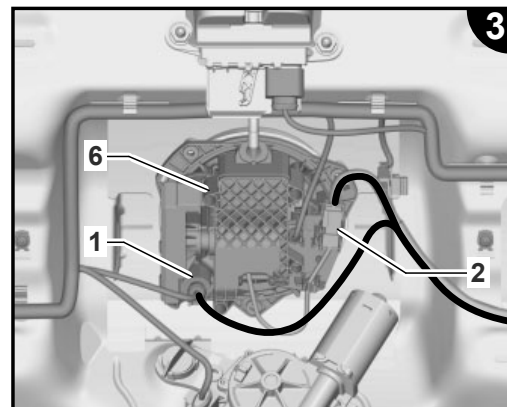

4. ábra

- Csatlakoztassa a lila / barna egyedi huzal -4- lecsupaszított végeit a -2 huzalkészlet lila / barna egyedi vezetékéhez -6- hőre zsugorodó krimpelő csatlakozóval -5- a mellékelt elemekből.
- Ismételje meg a munkalépést az egyes barna huzalok lecsupaszított végéhez.
- Hőre zsugorodó krimpelő csatlakozók forró levegőfúvóval a kábelezéstől - VAS 1978- amíg a szigetelés zsugorodik és légmentes tömítést képez.
- Szükség szerint újítsa meg a jármű kábelkötegek sebvédelmét.
- Útvonalhuzalozási készlet -2- ferdehátú fedéltömítéshez a jobb oldalon és biztonságos vezetékészlet -2- a jármű vezetékéhez -nyílak - kábelkötegelőkkel / kábelkötegelővel klippel a szállított tárgyakkól.
- Húzza át a vezetékeket a ferdehátú fedél jobb oldali tömítésén -3- a tisztító és behelyezési segédeszközzel -VAS 6620-. A gumigyűrűn való könnyebb áthaladás érdekében használja a behúzósegédet és szükség esetén megfelelő műhelyberendezést (szilikon spray vagy hasonló).

⚠ Jegyzet

A -2- vezetékeket úgy kell rögzíteni, hogy a vezetékek megfelelően védve legyenek a hátsó fedél kábelének átvezetése területén.

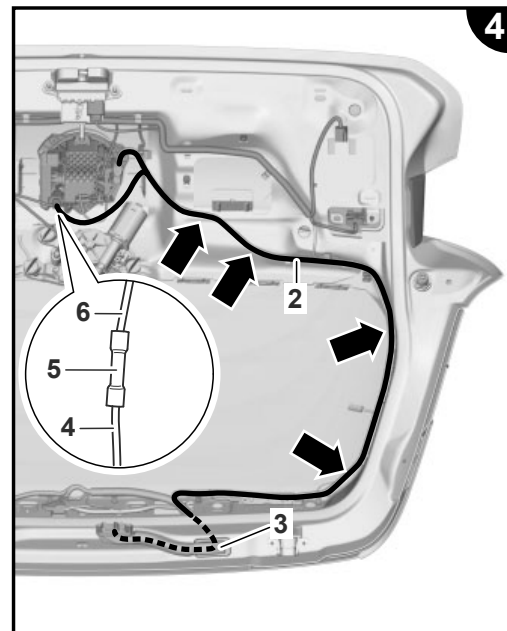

Földcsatlakozás a jobb hátsó kerékházon

5. ábra

- A kábelezés a jármű tetején lévő kábelcsatornán keresztül a jobb D-oszlophoz vezet.
- Útvonalvezetés a D-oszlop mentén a kerékházhoz.
- Rögzítse a földelő gyűrűt a jobb hátsó kerékházhoz (nyíl).
- A küszöbhez és a jármű vezetékéhez vagy a jármű kábeltartóhoz rögzített útvonalvezetékek a szállított tételekből származó kábelkötegelők segítségével.

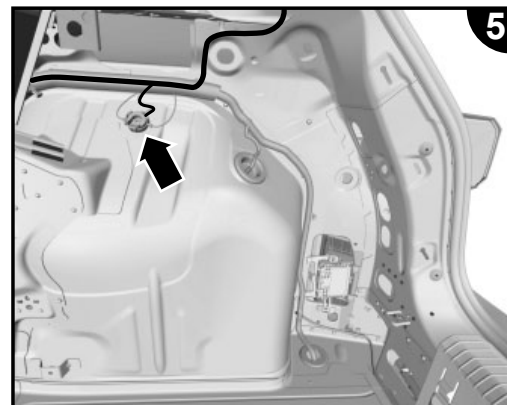



Csak Golf Estate/Variant: Vezetékek elvezetése és csatlakoztatása 6. ábra

- Csatlakoztassa a -3- huzalozási készletet a fogantyú gombhoz tolatókamerával -1-.
- Csatlakoztassa a jármű oldalsó kábelcsatlakozóját -4-.
- Csatlakoztassa a víztömlő gyorskioldó csatlakozóját -2- a fogantyú gombhoz tolatókamerával -1-.
- Vezetékkészlet vízcsatlakozással (a meglévő kábelköteg mentén) a hátsó fedél csatlakozási pontjához (7. ábra).

7. ábra

- Szerelje fel a jármű oldalsó vízcsatlakozását gyorskioldó csatlakozóval -1- Y- elosztó -2-.
- Szerelje fel a vízcsatlakozást -3- gyorskioldó csatlakozóval.

⚠ Jegyzet

A kábelezés beállítása a 7. ábrán látható módon. Győződjön meg arról, hogy elegendő hely marad az összes burkolat helyes felszereléséhez (rögzítési pontok kapcsokkal):

Rögzítse a meglévő vezetékekhez szövetszalaggal a kopás megállításához. A víztartó alkatrészek felszerelésékor ügyeljen arra, hogy a vezetékek/tömlők ne szakadjanak meg, és hogy az összes csatlakozás/csatlakozó ne legyen megfeszítve. A gyorskioldó csatlakozóknak/csatlakozóknak hallhatóan kapcsolódnuk kell. Szükség esetén biztosítsa a csatlakozásokat, csatlakozási pontokat és tömlőket/vezetéseket műhelyberendezéssel kopás lazítás ellen.

- Húzza át a vezetékeket a hátsó fedél jobb oldali tömítésén -4- a hasítási és behelyezési segédeszközzel -VAS 6620-. A gumigyűrűn való könnyebb áthaladás érdekében használja a behúzó segédeszközt és szükség esetén megfelelő műhelyfelszerelést (szilikon spray vagy hasonló).
- A kábelezés a jármű tetején lévő kábelcsatornán keresztül a jobb D-oszlophoz vezet.
- A D-oszlop mentén a kerékházhoz és az oldalsó küszöbhez vezető vezetékek, valamint a szállított elemekből származó kábelkötegelők segítségével a jármű vezetékéhez vagy rögzítőihez rögzített vezetékek.

Földcsatlakozás a jobb hátsó kerékházon

8. ábra

- Rögzítse a földelő gyűrűt a jobb hátsó kerékházhoz (nyíl).

Folytatás minden jármű esetében

9. ábra

- Az útvonalvezetékek tovább vannak állítva az oldalsó küszöbön, hogy leengedjék az A-oszlopot, és rögzítsék a jármű vezetékéhez vagy a jármű rögzítőihez a szállított elemek kábelkötegelőivel.

Földcsatlakozás a jobb alsó A-oszlopon

- Rögzítse a földelő huzalgyűrű szem csatlakozóját a földpont földelési csatlakozásához a jobb alsó A-oszlopon (nyíl, a lábtér / belépési sáv közelében).
- Útvonal huzalozás tovább az átjáró vezérlőegységhez - J533-.

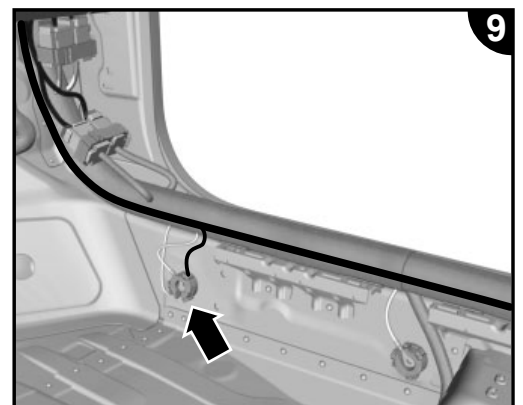
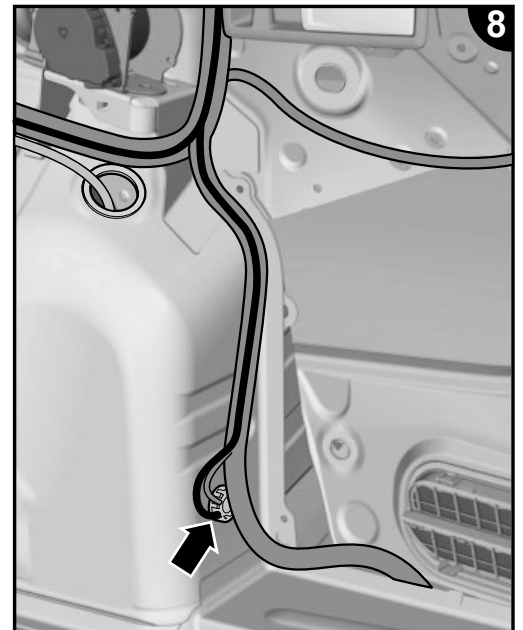
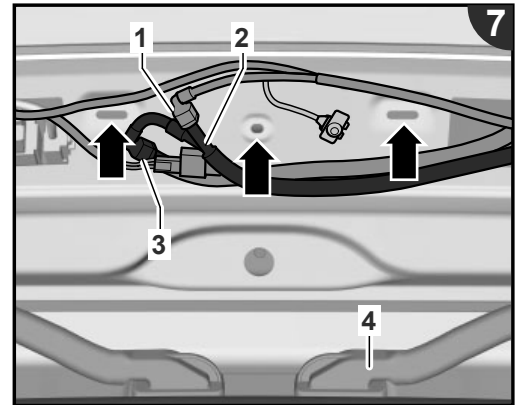
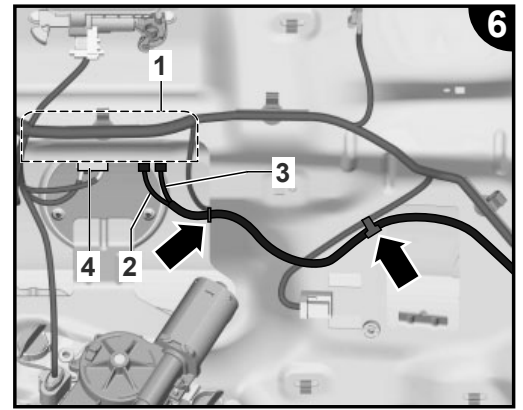

Ethernet Gateway kapcsolat

10. és 11. ábra

Csatlakoztassa (csapja) a mellékelt lapos érintkezőházba (fehér, 2 tűs) beállított vezetékek egyedi vezetékeit az alábbiak szerint:

⚠ Jegyzet

Mindig vegye figyelembe az átjárócsap hozzárendelését az adott járműre érvényes kapcsolási rajzokon a gyártási dátummal együtt, mivel ezek változhatnak!

Golf ferdehátú

- Járművek 2020 júliusáig: zöld = 1. érintkező fehér = 2. érintkező
- Járművek 2020 júliusától: fehér = 1. érintkező zöld = 2. érintkező

Golf kombi/változat

Fehér = 1. érintkező
Zöld = 2. érintkező

- Helyezze be a lapos érintkezőházat (fehér, 2-pólusú) a Gateway csatlakozó (fekete, 12-pólusú) 7/8 tűjének járműoldali csatlakozókeretébe.

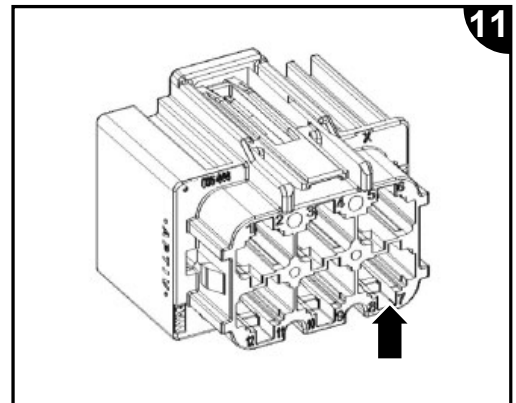
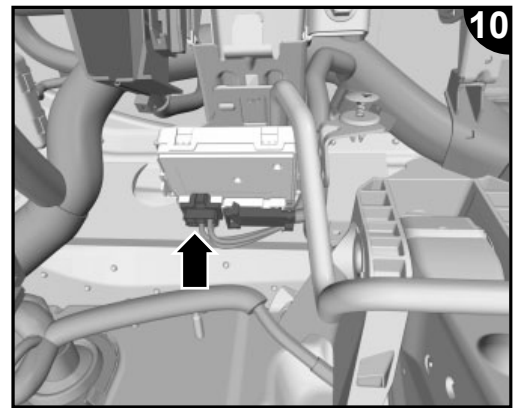

CAN-Bus átjáró kapcsolat

12. és 13. ábra

- Kapcsolja be a rövidebb narancssárga / barna 9 vezeték -8- krimpelő csatlakozóját a mellékelt csatlakozó 1. kamrájába -4-.
- Kapcsolja be a rövidebb szürke huzal -7- krimpelő csatlakozóját a mellékelt csatlakozó 2. kamrájába -4-.
- Engedje el a 32 tűs csatlakozót az átjárón (fi gure 12 -arrow-), húzza ki és nyissa ki.
- Nyomja ki a narancssárga / barna egyedi vezeték -1- krimpelő csatlakozóját a csatlakozó P6 kamrájából, és csatlakoztassa a mellékelt csatlakozó 1. kamrájába -3-.
- Kapcsolja be a narancssárga / barna egyedi vezeték -6- krimpelő csatlakozóját a csatlakozó P6 kamrájába.
- Nyomja ki a hosszabb szürke egyedi vezeték -2 krimpelő csatlakozóját a csatlakozó P7 kamrájából, és csatlakoztassa a mellékelt csatlakozó 2. kamrájába -3-.
- Kapcsolja be a hosszabb szürke egyedi vezeték -5- krimpelő csatlakozóját a csatlakozó P7 kamrájába.
- Csatlakoztassa a 32 tűs csatlakozót az átjáróhoz és zárja le.
- Csatlakoztassa a -3- és -4- csatlakozókat.

